



**ESMENES I APORTACIONS A LLEIS I NORMATIVES**

# Projecte de Decret del Codi d'accessibilitat de Catalunya

---

Juny 2020



Aquest document està subjecte a llicències Creative Commons Reconocimiento-NoComercial-CompartirIgual 4.0 Internacional. Per a veure una còpia d'aquesta llicència, visiteu [https://creativecommons.org/licenses/by-nc-sa/4.0/deed.es\\_ES](https://creativecommons.org/licenses/by-nc-sa/4.0/deed.es_ES)

## INDEX

ESMENES AL PROJECTE DE DECRET PEL QUAL S'APROVA EL CODI D'ACCESSIBILITAT DE CATALUNYA .....	3
PRESENTACIÓ:.....	3
CONSIDERACIONS GENERALS.....	3
LLEGENDA .....	6
CAPÍTOL 1. DISPOSICIONS GENERALS.....	7
APRECIACIONS GENERALS DEL CAPÍTOL .....	7
CAPÍTOL 2. ACCESSIBILITAT AL TERRITORI .....	11
APRECIACIONS GENERALS DEL CAPÍTOL .....	11
ESMENES DEL CAPÍTOL 5 VINCULADES AL CAPÍTOL 2 ACCESSIBILITAT AL TERRITORI .....	21
CAPÍTOL 3. ACCESSIBILITAT A L'EDIFICACIÓ .....	23
APRECIACIONS GENERALS DEL CAPÍTOL .....	24
ESMENES DEL CAPÍTOL 5 QUE ES CONSIDEREN VINCULADES A AQUEST CAPÍTOL 3 SOBRE ACCESSIBILITAT A L'EDIFICACIÓ .....	70
ESMENES DEL CAPÍTOL 6 QUE ES CONSIDEREN VINCULADES A AQUEST CAPÍTOL 3 SOBRE ACCESSIBILITAT A L'EDIFICACIÓ .....	72
CAPÍTOL 4. ACCESSIBILITAT ALS MITJANS DE TRANSPORT.....	74
APRECIACIONS GENERALS DEL CAPÍTOL .....	74
ESMENES DEL CAPÍTOL 5 QUE ES CONSIDEREN VINCULADES A AQUEST CAPÍTOL 4 SOBRE ACCESSIBILITAT ALS MITJANS DE TRANSPORT.....	104
ESMENES DEL CAPÍTOL 6 QUE ES CONSIDEREN VINCULADES A AQUEST CAPÍTOL 4 SOBRE ACCESSIBILITAT ALS MITJANS DE TRANSPORT.....	105
CAPÍTOL 5. ACCESSIBILITAT ALS PRODUCTES .....	107
APRECIACIONS GENERALS DEL CAPÍTOL .....	107
CAPÍTOL 6. ACCESSIBILITAT ALS SERVEIS.....	117
APRECIACIONS GENERALS DEL CAPÍTOL .....	117
ESMENES DEL CAPÍTOL 5 QUE ES CONSIDEREN VINCULADES A AQUEST CAPÍTOL 6 SOBRE ACCESSIBILITAT ALS SERVEIS.....	135
CAPÍTOL 7. GESTIÓ DE L'ACCESSIBILITAT.....	137
APRECIACIONS GENERALS DEL CAPÍTOL .....	137
CAPÍTOL 8. TARGETES D'APARCAMENT PER A PERSONES AMB DISCAPACITAT .....	143
APRECIACIONS GENERALS DEL CAPÍTOL .....	143
CAPÍTOL 9. ÒRGANS DE PARTICIPACIÓ. CONSELL PER A LA PROMOCIÓ DE L'ACCESSIBILITAT.....	145
APRECIACIONS GENERALS DEL CAPÍTOL .....	145
CAPÍTOL 10. CONTROL, INSPECCIÓ I PROCEDIMENT SANCIONADOR .....	146
APRECIACIONS GENERALS DEL CAPÍTOL .....	146
CAPÍTOL 11. DISTINTIU DE QUALITAT EN ACCESSIBILITAT .....	147
APRECIACIONS GENERALS DEL CAPÍTOL .....	147

# ESMENES AL PROJECTE DE DECRET PEL QUAL S'APROVA EL CODI D'ACCESSIBILITAT DE CATALUNYA

## PRESENTACIÓ:

ECOM és un moviment associatiu, **integrat per més de 120 organitzacions de persones amb discapacitat física.**

ECOM té la missió, d'una banda, de:

**Defensar l'exercici dels drets de les persones amb discapacitat física per aconseguir la plena inclusió social i millorar la seva qualitat de vida**, amb l'empoderament de les persones com a eix vertebrador.

I, per l'altra:

Enfortir **el sector associatiu de la discapacitat física** a través de la participació, la representació i el seu empoderament.

ECOM treballa per ser **una entitat de referència de la discapacitat física i l'interlocutor reconegut i legítimat per al desenvolupament de polítiques que afavoreixin la igualtat d'oportunitats**, sempre amb un esperit d'innovació, col·laboració i transformació social.

## CONSIDERACIONS GENERALS

La Federació ECOM fa un seguit de propostes i reflexions a tots els capítols del Projecte de Decret pel qual s'aprova el Codi d'accessibilitat de Catalunya.

El present treball es fruit de les aportacions dels membres del grup de treball d'accessibilitat d'ECOM, les reunions tècniques amb els ens competents, la participació en els espais generats per les entitats del sector i la presència en el òrgans participatius a nivell polític.

Adjuntem a aquesta instància un document amb les aportacions que hem treballat. No obstant, també han sorgit altres apreciacions, de caire més general, que considerem importants tenir en compte i incorporar en el futur Decret. Són les següents:

1. Si agafem de referència tant l'anterior Codi d'accessibilitat de Catalunya, de l'any 1995, com el Reial decret legislatiu 1/2013, de 29 de novembre, de la Llei general de drets de les persones amb discapacitat i de la seva inclusió social, ambdós fixaven uns terminis màxims d'exigibilitat de les condicions bàsiques d'accessibilitat i no discriminació que no s'han complert. La disposició transitòria del preàmbul on s'indiquen els terminis d'aplicació de l'articulat d'aquest Decret en els diferents supòsits

és poc visible dada la seva rellevància, passant totalment desapercebuda més enllà d'entrar en contradicció amb les normes de rang superior que s'han esmentat .

2. El futur Codi d'accessibilitat de Catalunya ha de garantir que estigui alineat amb la Convenció Internacional sobre els Drets de les Persones amb Discapacitat. La Convenció, de l'any 2006 i ratificada per Espanya en 2008, té com a propòsit "promoure, protegir i assegurar el gaudi ple i en condicions d'igualtat de tots els drets humans i llibertats fonamentals de totes les persones amb discapacitat, i promoure el respecte a la seva dignitat inherent ". D'aquesta manera, obliga als estats a garantir la no discriminació per motius de discapacitat, incloent evitar formes de discriminació i tenint en compte la protecció i promoció dels drets humans de les persones amb discapacitat, en totes les polítiques i programes que es desenvolupin. Concretament, l'article 9 de la Convenció explica com els estats han de garantir el dret a l'accessibilitat.
3. Tenir en compte el greuge econòmic comparatiu de la discapacitat. Les persones amb discapacitat veuen seriosament limitat l'accés a l'exercici dels seus drets per diferents factors i un d'aquests és, precisament, l'econòmic. Està demostrat que una persona amb discapacitat pateix un greuge econòmic per adquirir uns estàndards de vida semblants a la resta de població que no pateix cap tipus de discapacitat. Hi ha limitacions en l'accés a les mateixes oportunitats que les persones sense discapacitat, que finalment tindran com a conseqüència una davallada dels ingressos personals o familiars, o bé, una reducció de la qualitat de vida de la persona. Segons l'estudi "El greuge econòmic de les persones amb discapacitat de la ciutat de Barcelona", elaborat per l' Ajuntament de Barcelona i presentat el passat mes de desembre de 2019, estableix que el greuge comparatiu econòmic mitjà ponderat és de 41.203,54 € anuals.
4. En genal el text del Decret te una estructura complexa, es barregen temes a diferents capítols i alguns redactats generen dubtes interpretatius. Des d'ECOM valorem que seria molt positiu una revisió en determinats punts perquè qui hagi de fer servir la norma pugui cercar amb facilitat i claredat la informació que necessita. Això pensem que facilitaria també l'aplicació efectiva en el dia a dia.
5. Tal i com aportem al capítol 4, valorem que seria interessant Incloure un capítol específic d'accessibilitat comunicativa. Allà haurien de quedar reflectits conceptes i sistemes que no hem vist referenciats en lloc i ens preocupa: els Sistemes Alternatius i Augmentatius de la Comunicació (SAAC). Això és quelcom que ja vam reivindicar també durant la confecció de la Llei 13/2014 d'accessibilitat, i ens amoïna perquè suposa directament la exclusió de moltes persones del propi marc normatiu.
6. Des d'ECOM defensem que l'accessibilitat s'ha de treballar sempre de manera integral i transversal, amb la participació del col·lectiu i sota els valors de l'autonomia personal, la igualtat d'oportunitats i la no discriminació. És per això que cal tenir en compte sempre que l'accessibilitat és una cadena d'elements interrelacionats que s'han de tractar conjuntament de manera coordinada per totes les parts implicades (tant públiques com privades). En aquest punt, però, trobem que quest decret té encara moltes mancances p. ex. quan s'aborda l'accessibilitat als serveis de transport públic. al Capítol 4 ni en allò relatiu al distintiu de qualitat en accessibilitat del Capítol 11.
7. Ens preocupa l'ús excessiu, en tot l'articulat, de conceptes com "ajustos raonables" i "practicable". En la redacció de la llei d'accessibilitat, des d'ECOM, vam ser molt crítics

amb aquests conceptes, ja que la interpretació que es faci d'aquests termes pot tenir un impacte molt negatiu en l'assoliment d'una accessibilitat universal. Per tant, és important que el Decret concreti al màxim per evitar que algun articulat quedi subjecte a interpretacions. Així mateix, al text comencen a aparèixer conceptes i validacions com a accessible d'altres termes com "usable", "existent", "òptima", "d'excel·lència", etc., algunes de les quals estan per sota dels paràmetres mínims de les lleis estatals i fan més complex el text. De fet, aquests conceptes s'esmenten en diferents llocs de l'articulat, però tampoc no estan definits al glossari final.

8. És imprescindible que les mesures de control i el règim sancionador siguin efectius i es compleixin. Malauradament, en masses ocasions, ens trobem amb actuacions, obres i serveis nous que incompleixen el marc normatiu d'accessibilitat i igualtat d'oportunitats i queden impugnades davant la llei i tampoc no es resolen. En aquest sentit, a aquest Decret la disseminació dels articles vinculats al control, competències administratives de cadascú i terminis d'execució aplicables en cada cas, pensem que no facilita en absolut la seva efectivitat.
9. Ens alarma especialment haver llegit que s'incorporen criteris d'exclusió que fan que un entorn, servei o producte no hagi de ser accessible. Que el Codi incorpori aquest concepte ja és una vulneració en sí mateix, i contradiu totalment el que marca la Convenció internacional dels drets de les persones amb discapacitat (especialment la Observació general núm. 2, de 2014)
10. Ens preocupa també la detecció de diferents articles que marquen requisits inferiors a normativa estatal preexistent d'obligat compliment. Cal recordar que aquest Decret ha d'actuar per millorar la qualitat de vida de les persones amb discapacitat i garantir els seus drets, superant conceptes i estereotips, i no al revés. Fer-ho seria incomplir legalitat vigent i els mandats de la Convenció Internacional.
11. En la línia del punt anterior, a diferents moments del redactat es detecta que les mesures proposades es basen en prejudicis i estereotips negatius vers les persones amb discapacitat, no percebent-la com a un agent actiu dins la comunitat. Insistim en la necessitat de superar aquesta visió paternalista a l'hora de formular normes que han de promoure la igualtat d'oportunitats.
12. Ens preocupa com s'abordarà la desigualtat territorial existent en matèria d'accessibilitat. Cal articular una estratègia coordinada i amb recursos, que permeti avançar de manera equitativa a tots els municipis de Catalunya.
13. Valorem que la memòria econòmica que acompanya el Decret és totalment insuficient, i no especifica de quina manera es coordinaran i gestionaran les accions, ni quines estratègies es faran servir per finançar-les.
14. Vers la memòria d'impacte de gènere, lamentem que no s'entengui específicament l'accessibilitat com un element imprescindible per al reconeixement i visibilització de les cures a l'espai públic, i quelcom clau per posar la vida en el centre de totes les polítiques (urbanes, de mobilitat, habitatge, etc). Una mostra d'això és no plantejar, per exemple, reformes interiors al transport públic que permetin la convivència de la diversitat de la ciutadania més enllà del repartiment de la plaça PMR. Per altra banda, entenem que hi haurà una revisió lingüística del text i es revisarà el llenguatge sexista que hi apareix.

## LLEGENDA

Per tal de facilitar la lectura i el treball dels continguts de l'esborrany de Decret, s'han establert els següents criteris:

- ✓ A cada capítol, abans de l'aportació d'esmenes específiques, s'inclouen unes observacions generals d'aquell capítol.
- ✓ Així mateix, i per facilitar la comprensió de la proposta de redistribució de determinat articulat per fer-ho més coherent amb els continguts dels diferents capítols i perpetuar la similitud d'estructura amb normativa d'accessibilitat preexistent tant d'àmbit català com estatal

~~En text vermell i tatxat~~

Proposta de text a eliminar.

En text verd

Proposta de text a incorporar.

Sombrejat vermell

Articulat que va en contra de la Convenció Internacional dels Drets de les persones amb discapacitat de la ONU i/o és inferior a normativa preexistent o de rang superior.

Sombrejat verd

Proposta de nova incorporació a l'articulat.

# CAPÍTOL 1. DISPOSICIONS GENERALS

## APRECIACIONS GENERALS DEL CAPÍTOL

Tal i com hem insistit diverses vegades des d'ECOM, les mesures d'una cadira de rodes buida - sense la persona usuària a sobre- no es consideren, per definició, paràmetres antropomètrics. Aquests són la suma del que és la persona amb el producte de suport que utilitza.

Així mateix, cal començar a avançar en obrir la mirada cap a la diversitat de paràmetres antropomètrics que han de regir l'accessibilitat, incorporant també les persones de talla baixa, la infància (incloent els nens i nenes amb discapacitat), etc. I que això quedi reflectit en les mesures que s'inclouen i els àmbits d'actuació del Decret.

**Per tal de facilitar la comprensió i identificar clarament les competències de cada òrgan / govern de l'administració pública, així com també la determinació dels terminis d'aplicació del contingut del Decret i la diferència del que es considera element nou i existent, des d'ECOM proposem incloure en aquest capítol, després de l'article referent als ens locals, tota la disposició addicional i la disposició transitòria del preàmbul (pàg. 5 i 6) en aquest capítol.**

Nº pag.	Article	Annex i/o Apartat
22	4.2.	
<b>Text original</b>		
4.1 El departament de la Generalitat competent en matèria d'accessibilitat, els ens locals i la resta d'administracions, d'acord amb els seus àmbits de competència poden inspeccionar els edificis i establiments per comprovar-ne les condicions d'accessibilitat.		
<b>Proposta</b>		
4.1 El departament de la Generalitat competent en matèria d'accessibilitat, els ens locals i la resta d'administracions, d'acord amb els seus àmbits de competència poden inspeccionar els edificis, serveis, elements comunicatius, productes i establiments per comprovar-ne les condicions d'accessibilitat.		

Nº pag.	Article	Annex i/o Apartat
24		Annex 1a / 1. Paràmetres Antropomètrics
<b>Text original</b>		
- MESURA D'ADICIÓ -		
<b>Proposta</b>		
Demanam la introducció del paràmetre antropomètric de la cadira de rodes motoritzades		
<b>Justificació</b>		
<p>Trobem a faltar un apartat específic per les cadires de rodes motoritzades. Aquest tipus de producte de suport són d'ús comú i reconeguts al Catàleg de prestacions ortoprotètiques a càrrec del servei Català de Salut i a la seva normativa relacionada. Definides com: "Cadires de rodes de propulsió elèctrica i direcció elèctrica per a persones amb limitacions funcionals greus de l'aparell locomotor per malaltia, malformació o accident" (inclosos els accessoris) i que per les seves característiques funcionals i dimensionals també són paràmetres que serveixen de referència per identificar les condicions d'accessibilitat i que s'han de tenir en compte en els criteris de disseny que componen l'entorn urbanitzat, els edificis i el transport. En aquest sentit existeix normes relacionades com la Norma EN 12184 o similars en altres àmbits com el Reial decret 537/2019, de 20 de setembre, pel qual es modifica el Reial decret 1544/2007, de 23 de novembre, pel qual es regulen les condicions bàsiques d'accessibilitat i no discriminació per a l'accés i utilització de les maneres de transport per a persones amb discapacitat.</p> <p>En aquest sentit, fem referència p.ex. a l'article "8.2. Movimientos con cambios de dirección." del <a href="#">Decreto 68/2000, de 11 de abril, por el que se aprueban las normas técnicas sobre condiciones de accesibilidad de los entornos urbanos, espacios públicos, edificaciones y sistemas de información y comunicación</a> del País Basc.</p> <p><i>c) Espacio para giros de 90.º, 180.º, 360.º: Círculo mínimo libre de obstáculos de 1,50 m de diámetro, recomendándose 1,80 m. de diámetro para giros fáciles de 180.º y 360.º con una silla eléctrica o de otro tipo, ya que con 1,50 m. de diámetro de giro algunas sillas eléctricas necesitan maniobrar.</i> (ver figura n.º 12)</p> <p><b>Aquesta norma incorpora p.ex. les mesures de la cadira de rodes elèctrica en el seu articulat:</b></p>		



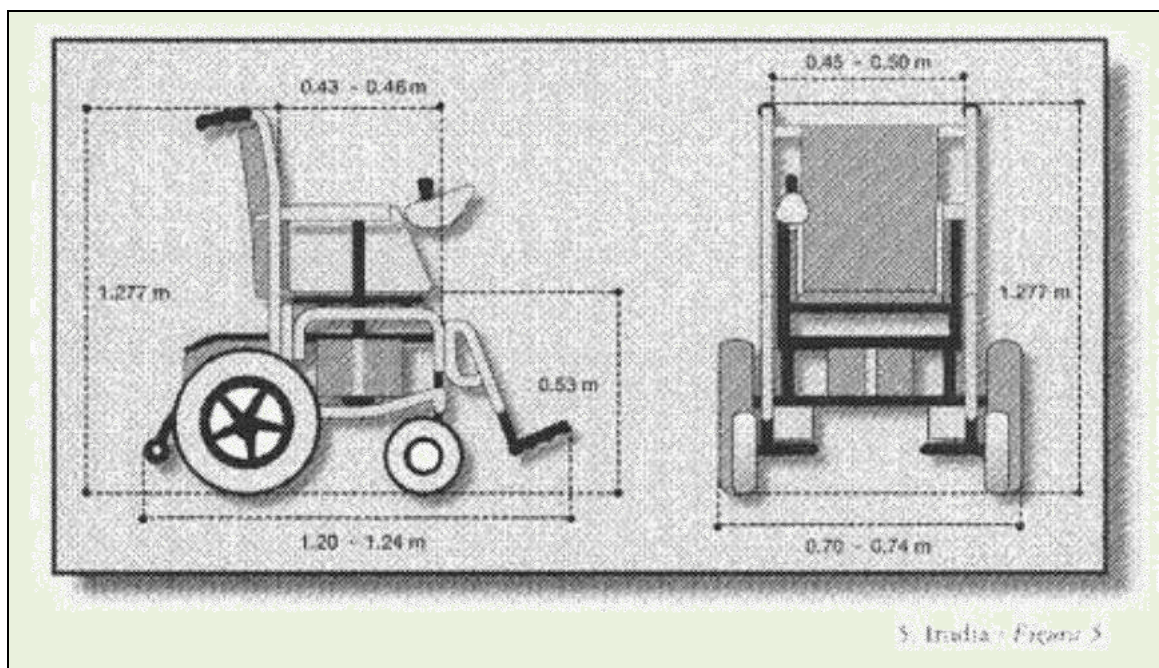

Nº pag.	Article	Annex i/o Apartat
24		Annex 1a / 1. Paràmetres Antropomètrics
<b>Text original</b>		
- MESURA D'ADICIÓ -		
<b>Proposta</b>		
Demanam la introducció del paràmetre antropomètric de la persona acompanyant.		
<b>Justificació</b>		
<p>Com a paràmetres antropomètrics, relacionats amb el desplaçament, la interacció i us d'elements i el control dels moviments precisos trobem a faltar un apartat específic sobre la persona que acompanya. Aquest fet està directament relacionada amb la llei 39/2006, del 14 de desembre, de la promoció de l'autonomia personal i atenció a les persones en situació de dependència i a l'ordre catalana que regula l'assistència personal que està en procés d'aprovació. Per les seves característiques funcionals i dimensionals en l'assistència a persones amb discapacitat que ho necessiten, considerem que aquesta persona acompanyant ocupa un espai que han de servir de referència per identificar les condicions d'accessibilitat i que s'han de tenir en compte en els criteris de disseny que componen l'entorn urbanitzat, els edificis i el transport.</p> <p>Observem que només s'ha incorporat una mesura en un dels quadres amb imatges, però que no es a referència enlloc més en tot l'articulat.</p>		

Nº pag.	Article	Annex i/o Apartat
32		Annex 1a / 1. Paràmetres Antropomètrics 3.2.1.2
<b>Text original</b>		
<p>3.2.1. Abast manual</p> <p>3.2.1.2. Abast manual sobre un pla vertical des d'una cadira de rodes</p> <p>Els paràmetres bàsics són els següents:</p> <ul style="list-style-type: none"> <li>a) 80-120 cm: alçària de confort.</li> <li>b) 140 cm: alçària màxima per poder manipular objectes.</li> <li>c) 40 cm: alçària mínima per poder manipular objectes.</li> <li>d) 160 cm: alçària màxima d'abast d'objectes penjats.</li> <li>e) 70 cm: abast posterior màxim.</li> <li>f) 40 cm: distància no útil a partir de la intersecció de dos plans verticals que formen un angle de 90 graus.</li> </ul>		
<b>Proposta</b>		
<p>Realitzar una comprovació dels paràmetres que apareixen en altres capítols, articles i annexos en relació a l'alçària de confort definida en aquest i altres legislacions estatals.</p>		
<b>Justificació</b>		
<p>Hem vist que a diferents capítols trobem unes variacions mínimes respecte a l'alçària de confort definida a l'annex 1a sobre paràmetres antropomètrics. Trobem productes al capítol 5 amb rangs que estan per sobre d'aquesta alçària de confort i entenem que pot suposar uns esforços i fins i tot no autonomia per part de la persona amb discapacitat. A més a més trobem també diferències amb la legislació estatal (Ordre VIV561/2010 i CTE) sobre aquesta alçària de confort.</p>		

## CAPÍTOL 2. ACCESSIBILITAT AL TERRITORI

### APRECIACIONS GENERALS DEL CAPÍTOL

Encara que s'ha fet l'**esforç de conjuminar les diverses normatives sobre accessibilitat** (estatal i autonòmica), i que fins i tot, millora alguns dels paràmetres de l'Ordre VIV/510/2010. Trobem que hi ha diversos articles que incompleixen la legislació Europea i Estatal, donant paràmetres sobre drets i condicions d'accessibilitat per sota dels indicats en aquesta legislació. I a més a més, es dona la circumstància especial que fa poc s'ha començat amb la revisió de l'Ordre VIV amb una consulta sobre el projecte d'Ordre FOM que la substituirà, i per tant suposen canvis de condicions d'accessibilitat que milloren els paràmetres actuals. Els articles i/o apartats que desenvoluparem al document i que **incompleixen legislació Europea i/o Estatal** que hem detectat són:

- Article 18.8
- Article 18.9
- Annex 2a / apartat 1.1.5
- Annex 2a / apartat 3.3 a)

En aquest sentit, des de ECOM proposem modificar tots aquells paràmetres que suposin unes condicions d'accessibilitat i manca de drets per sota de la legislació Europea i Estatal (tenint en compte que està en procés de modificació) i fins i tot, superar aquests mínims per anar cap a una accessibilitat universal.

Entenem que les **plataformes úniques** són una solució complicada de gestionar pel que suposa a l'accessibilitat universal, els canvis de costums de la societat (conductors i vianants) i la implementació de polítiques de mobilitat que realment siguin segures i sostenibles. Trobem al text que s'ha fet un esforç per tal de definir en detall aquests tipus de solucions que recull l'Ordre VIV, però menys detallada. Encara i així trobem algunes solucions dins d'aquestes definicions que poden suposar problemes d'accessibilitat i seguretat per als vianants, més enllà de no acomplir una de les seves missions principals: afavorir l'accessibilitat física. En aquest sentit, des d'ECOM es proposa la revisió total dels articles que fan referència a les plataformes úniques i afegir els estudis i esmenes aportades anteriorment (des de 2016) al projecte de codi d'accessibilitat de Catalunya i el document específic de la [Plataforma Carrers per a Tothom](#), tot posant en valor la feina feta amb l'Àrea d'ecologia urbana de l'Ajuntament de Barcelona (entre altres).

Per altra banda, des d'ECOM pensem que caldria una revisió total dels articles que fan referència les **àrees de joc infantil**. Considerem que per una inclusió i conscienciació des de la infantesa no es poden posar aquests paràmetres de dotacions. El que suposen aquests paràmetres i condicions és que els jocs infantils siguin una especificitat dins d'un conjunt i l'objectiu hauria de ser anar cap a la universalitat de les àrees de jocs infantils. Per tal d'ajudar

en aquesta feina, aportem les conclusions i bones pràctiques de grups multidisciplinaris amb persones afectades, que des del municipi de Barcelona, han elaborat i compartit.

**En relació a l'itinerari de vianants**, es modifica l'ample mínim lliure de l'itinerari practicable en espais urbans existents amb amplades diverses segons condicions de l'entorn, però que en els millors dels casos seran d'1,20 m. Podem entendre que les adaptacions en zones urbanes són complexes, però en la majoria dels casos existeixen opcions per a complir els paràmetres originals de l'Ordre VIV/561/2010 en casos excepcionals amb amplades d'1,50 m (ampliació de les voreres, construcció de plataformes úniques, etc.). Totes solucions que a més a més contribueixen a l'objectiu de ciutats més amables, promoure la mobilitat sostenible i frenar el canvi climàtic, reduint el transit de vehicles a motor privats. El que no entenem és la disminució d'amples fins a una mesura d'1,20 m (en els millors dels casos) arribant fins i tot a amplex de 0,80 m en passos lliures de pas puntuals. Ample que considerem que no garanteixen el gir, encreuament i canvis de direcció dels vianants, sigui com sigui la seva diversitat funcional i especialment de les persones usuàries en cadires de rodes (com s'observa a propi text en els paràmetres antropomètrics i a les normes UNE / EN relacionades).

Amplex inferiors a 1,20 m s'han demostrat que només és efectiu en cas d'una circulació poc freqüent en els dos sentits i per descomptat no permet l'encreuament de dues persones usuàries en cadira de rodes o persones amb mobilitat reduïda. Hem de recordar que ens trobem en la definició de les condicions d'espais públics urbanitzats, on la freqüència de circulació i la simultaneïtat en els dos sentits és major a "poc freqüent". I que com a mínim, i com ja condiciona la norma en els espais urbans de nova construcció, només amplex no inferiors a 1,80 m garanteixen la màxima circulació i encreuament. El límit d'1,50 m, al que fem referència de l'Ordre VIV, tampoc és un paràmetre perfecte perquè, així i tot, no possibilita l'encreuament de dues cadires de rodes i per això s'han de delimitar aquests estrenyiments com a puntuals i en qualsevol cas garantint eixamplaments amb amplex d'1,80 m x 1,80 m cada certa distància.

Vinculat al punt anterior, des d'ECOM valorem que les condicions d'accessibilitat exigible als itineraris de vianants haurien de tenir en compte aspectes com la densitat de població de la zona i la mobilitat generada d'aquell entorn (p.ex. per la incorporació de determinat equipament en aquella zona). No és el mateix mínim 1,80 m d'ample lliure d'obstacles a una població de baixa densitat que a les Rambles de Barcelona a l'estiu.

Per altra banda, pensem que el Decret hauria de fer un pas endavant i abordar qüestions com **l'urbanisme tàctic** en relació a l'accessibilitat: quelcom que estudiem com oportunitat per avançar en millores, però alhora amb especial preocupació per la evolució dels canvis en la via pública derivats de les actuacions que s'implementen als diferents municipis on no s'estan garantint mesures d'accessibilitat (algunes que podríem aplicar de les mesures de carrers en plataforma única)

**Amb relació al text, entenem que la seva longitud, redactat i -fins i tot - ordre dels articles i apartats, fan complicat l'aplicació tècnica.** Encara que es descriu en alguna part els apartats segons tipus de requeriments i hi ha un índex complet, considerem són necessaris uns quadres més explícits i gràfics, així com una modificació de l'ordre de certs articles i/o apartats. Això permetria una certa similitud d'estructura amb normativa d'accessibilitat preexistent tant d'àmbit català com estatal, i facilitaria la seva aplicació.

Per tant des d'ECOM recomanem una revisió total del Decret per tal d'intentar separar les condicions que s'han de complir a l'espai de nova construcció i a l'espai existent i moure apartats o definicions amb aquest objectiu de millorar la lectura i comprensió del document. Exemple d'això pot ser **incloure a aquest capítol 2 de territori tots aquells elements del capítol 5 (p. ex. mobiliari urbà, elements d'urbanització...)** que estan directament vinculats a aquest amb l'accessibilitat al territori i l'espai urbà.

I, per aquest motiu **hem introduït les esmenes dels element d'urbanització del Capítol 5 que creiem podrien anar-hi en aquest capítol 2, tot i que trobareu les mateixes esmenes (idèntiques) al Capítol 5.**

Nº pag.	Article	Annex i/o Apartat
39	11	
<b>Text original</b>		
Article 11. Espais urbans lliures de nova creació Els espais urbans lliures de nova creació han de reunir les condicions d'accessibilitat següents: <ol style="list-style-type: none"> <li>Els recorreguts principals i els accessos als elements singulars de l'espai han de disposar d'un itinerari de vianants accessible.</li> <li>Els recorreguts secundaris han de disposar d'un itinerari de vianants amb les millors condicions d'accessibilitat que siguin compatibles amb les característiques del traçat.</li> </ol>		
<b>Proposta</b>		
Article 11. Espais urbans lliures de nova creació Els espais urbans lliures de nova creació han de reunir les condicions d'accessibilitat següents: <ol style="list-style-type: none"> <li>Els recorreguts principals i els accessos als elements singulars de l'espai han de disposar d'un itinerari de vianants accessible.</li> <li>Els recorreguts secundaris han de disposar d'un itinerari de vianants amb les millors condicions d'accessibilitat que siguin compatibles amb les característiques del traçat.</li> </ol> Sempre que aquests recorreguts no resulti en cap cas discriminatori, ni per la seva longitud, ni per transcórrer fora de les àrees de major aflluència de persones.		
<b>Justificació</b>		
Considerem que hi ha una indefinició de conceptes com "recorreguts secundaris" i "les millors condicions d'accessibilitat", que necessiten una especificació més detallada en apartats posteriors, però a més a més, creiem imprescindible afegir condicions a aquests recorreguts secundaris perquè no siguin discriminatoris cap a les persones amb discapacitat.		

Nº pag.	Article	Annex i/o Apartat
40	13.10	
<b>Text original</b>		
Article 13. Espais urbans existents 13.10 Les actuacions de manteniment, així com la substitució i incorporació de mobiliari urbà, elements d'urbanització o instal·lacions, no tenen per sí soles la condició de reforma puntual,. No obstant això han de complir les condicions d'aquest codi en tot allò que modifiquin sempre que sigui possible.		
<b>Proposta</b>		
Article 13. Espais urbans existents 13.10 Les actuacions de manteniment, així com la substitució i incorporació de mobiliari urbà, elements d'urbanització o instal·lacions, no tenen per sí soles la condició de reforma puntual,. No obstant això han de complir les condicions d'aquest codi en tot allò que modifiquin <del>sempre que sigui possible.</del>		
<b>Explicació</b>		
Expressions com "sempre que sigui possible" deixen la porta oberta a indefinicions i interpretacions. Les solucions alternatives poden ser objecte d'estudi en cadascun dels casos i pel departament competent en matèria d'accessibilitat, però no creiem oportú aquesta expressió en un decret com aquest. De la mateixa manera, entenem que la substitució de material de mobiliari urbà és l'oportunitat perquè s'instal·li de nou i accessible. Amb la modificació proposada volem posar sobre la taula el fet que tot el nou mobiliari, objecte de nova construcció, manteniment o substitució, ha de ser accessible.		

Nº pag.	Article	Annex i/o Apartat
---------	---------	-------------------



42	15.2	
<b>Text original</b>		
Article 15. Espais urbans lliures existents 15.2 Excepcionalment, quan es justifiqui que els itineraris del punt anterior, per impossibilitat tècnica, no puguin assolir la condició d'accessible en part del seu recorregut o en la totalitat, s'admeten les alternatives següents: <ul style="list-style-type: none"> <li>a) Complir les condicions tècniques d'un itinerari de vianants practicable en aquesta part del seu recorregut o en la totalitat, respectivament.</li> <li>b) Preveure itineraris alternatius accessibles o practicables que permetin accedir al major nombre d'elements singulars possible. En aquest cas, als extrems dels recorreguts principals que no s'han pogut fer accessibles s'ha d'indicar amb un rètol informatiu la direcció i la distància a on es troba l'accés a l'itinerari de vianants accessible o practicable alternatiu més proper.</li> </ul>		
<b>Proposta</b>		
Article 15. Espais urbans lliures existents 15.2 Excepcionalment, quan es justifiqui que els itineraris del punt anterior, per impossibilitat tècnica, no puguin assolir la condició d'accessible en part del seu recorregut o en la totalitat, s'admeten les alternatives següents: <ul style="list-style-type: none"> <li>a) Complir les condicions tècniques d'un itinerari de vianants practicable en aquesta part del seu recorregut o en la totalitat, respectivament.</li> <li>b) Preveure itineraris alternatius accessibles o practicables que permetin accedir al major nombre d'elements singulars possible. En aquest cas, als extrems dels recorreguts principals que no s'han pogut fer accessibles s'ha d'indicar amb un rètol informatiu la direcció i la distància a on es troba l'accés a l'itinerari de vianants accessible o practicable alternatiu més proper.</li> <li>c) S'entén per impossibilitat tècnica els casos següents: (a definir ...)</li> </ul>		
<b>Explicació</b>		
Considerem que el concepte "impossibilitat tècnica" sense una definició i especificació, pot suposar unes interpretacions o subjectivitats. Proposem una enumeració de casos d'impossibilitat tècnica per acotar el concepte, com s'ha intentat al capítol d'edificació i que entenem que es podria també aclarir en aquest capítol, on les impossibilitats tècniques són molt més escasses.		

Nº pag.	Article	Annex i/o Apartat
46	18.8 i 18.9	
<b>Text original</b>		
Article 18. Elements d'urbanització i mobiliari urbà 18.8 Les ordenances municipals reguladores de l'ocupació de la via pública poden establir zones d'ordenació singular amb una successió de terrasses o espais d'exposició adjacents a façana si es compleixen les condicions següents: <ul style="list-style-type: none"> <li>a) Les terrasses o espais d'exposició han d'estar delimitats per tancaments que generin una doble façana.</li> <li>b) La doble façana, desplaçada respecte el límit de l'edificació, ha de ser continua, únicament ha de restar interrompuda pels accessos i ha de complir la funció d'element guia per a les persones amb discapacitat visual.</li> <li>c) L'itinerari de vianants accessible que es desenvolupa a partir de la doble façana no pot contenir obstacles i ha de tenir un traçat continu.</li> <li>d) S'ha de justificar la conveniència d'aquesta solució per les característiques de la via, del teixit comercial i per l'absència d'alternatives.</li> </ul> 18.9 La planificació de les zones d'ordenació singular a que fa referència l'apartat anterior ha de contemplar la continuïtat del tram de via, sense que sigui aplicable a establiments o situacions aïllades.		
<b>Proposta 1</b>		
Article 18. Elements d'urbanització i mobiliari urbà <del>18.8 Les ordenances municipals reguladores de l'ocupació de la via pública poden establir zones d'ordenació singular amb una successió de terrasses o espais d'exposició adjacents a</del>		

~~façana si es compleixen les condicions següents:~~

- ~~a) Les terrasses o espais d'exposició han d'estar delimitats per tancaments que generin una doble façana.~~
- ~~b) La doble façana, desplaçada respecte el límit de l'edificació, ha de ser continua, únicament ha de restar interrompuda pels accessos i ha de complir la funció d'element guia per a les persones amb discapacitat visual.~~
- ~~c) L'itinerari de vianants accessible que es desenvolupa a partir de la doble façana no pot contenir obstacles i ha de tenir un traçat continu.~~
- ~~d) S'ha de justificar la conveniència d'aquesta solució per les característiques de la via, del teixit comercial i per l'absència d'alternatives.~~

~~18.9 La planificació de les zones d'ordenació singular a que fa referència l'apartat anterior ha de contemplar la continuïtat del tram de via, sense que sigui aplicable a establiments o situacions aïllades.~~

## Proposta 2

Article 18. Elements d'urbanització i mobiliari urbà

18.8 Les ordenances municipals reguladores de l'ocupació de la via pública poden establir, **únicament en casos excepcionals i justificats tècnicament i de manera consensuada amb les entitats de persones amb discapacitat del municipi**, zones d'ordenació singular amb una successió de terrasses o espais d'exposició adjacents a façana si es compleixen les condicions següents:

- a) Les terrasses o espais d'exposició han d'estar delimitats per tancaments que generin una doble façana.
- b) La doble façana, desplaçada respecte el límit de l'edificació, ha de ser continua, únicament ha de restar interrompuda pels accessos i ha de complir la funció d'element guia per a les persones amb discapacitat visual.
- c) L'itinerari de vianants **accessible** que es desenvolupa a partir de la doble façana **serà accessible segons característiques dels itineraris de nova construcció, però amb una amplada superior a 2,40m**, no pot contenir obstacles, **desnivells i cap altre itinerari d'altres formes de mobilitat (carrils bicis, motos estacionades,...)** i ha de tenir un traçat continu.
- d) S'ha de justificar la conveniència d'aquesta solució per les característiques de la via, ~~del teixit comercial~~ i per l'absència d'alternatives.

18.9 La planificació de les zones d'ordenació singular a que fa referència l'apartat anterior ha de contemplar la continuïtat del tram de via, sense que sigui aplicable a establiments o situacions aïllades.

## Justificació

Aquest article incompleix l'Ordre VIV/561/2010, d'1 de febrer, per la qual es desenvolupa el document tècnic de condicions bàsiques d'accessibilitat i no discriminació per a l'accés i utilització dels espais públics urbanitzats, contemplat al seu Capítol III, article 5, punt 2 a), on diu clarament que tot itinerari accessible ha de discórrer confrontant o adjacent a la línia de façana. A més a més, a la futura Ordre FOM que substituirà l'Ordre VIV/561/2010, que ha passat ja per consulta prèvia, també recull aquest fet, sobre l'obligatorietat de ser adjacent a la façana

La consideració de crear una doble façana per fer un recorregut alternatiu considerem que és una discriminació envers tota la població i en especial les persones amb discapacitat i/o mobilitat reduïda per l'ampliació de recorregut i discontinuïtat en aquests, per una qüestió comercial i de privatització de l'espai públic.

Nº pag.	Article	Annex i/o Apartat
50	28.5	
<b>Text original</b>		
28.5 Les platges han de disposar de punts accessibles. El nombre i ubicació d'aquests punts s'ha de determinar en funció de les condicions orogràfiques i del grau d'utilització de la platja. En qualsevol cas, cada municipi costaner que disposi de platja ha de tenir com a mínim un punt accessible.		
<b>Proposta</b>		

28.5 Les platges han de disposar de punts accessibles. El nombre i ubicació d'aquests punts s'ha de determinar en funció de les condicions orogràfiques i del grau d'utilització de la platja. En qualsevol cas, cada municipi costaner que disposi de platja ha de tenir com a mínim un punt accessible.

- a) En totes les poblacions amb més de 5.000 habitants i amb trams de platges sense continuïtat, el mínim de punts accessibles serà un per cada tram de platja.
- b) En totes les platges (incloses trams amb continuïtat) amb una longitud superior a 1 km, a més a més, es posarà un punt accessible més per cada kilòmetre o fracció.

#### Justificació

Compartim aquestes mesures, però creiem que la disposició del número de punts accessibles per cada municipi depèn de la seva superfície de platja i número d'habitats, no és el mateix posar només un punt accessible al municipi de Barcelona (que serà insuficient) que un municipi petit del Masnou, per exemple. En aquest sentit, proposem fer una baremació sobre el número de punts accessibles segons aquests paràmetres.

Nº pag.	Article	Annex i/o Apartat
54		Annex 2a / apartats 1.1.5
<b>Text original</b>		
1.1. Itinerari de vianants accessible 1.1.5. Condicions aplicables als Itineraris de vianants accessibles en espais urbans existents Als itineraris de vianants accessibles ubicats en espais urbans existents, addicionalment a les condicions indicades als apartats anteriors, s'admeten les mesures i alternatives següents: <ul style="list-style-type: none"> <li>a) Mantenir elements d'urbanització preexistents que redueixin puntualment l'amplada lliure de pas per sota d'1,80 m si compleixen les condicions següents:                             <ul style="list-style-type: none"> <li>a. Es justifica que són elements no traslladables i necessaris, com ara arbres, semàfors o altres similars.</li> <li>b. L'amplada lliure de pas és igual o superior a 1,00 m. Cas que la separació entre l'element i la façana sigui inferior, es pot resoldre desviant l'itinerari per vorejar l'obstacle.</li> <li>c. Es garanteix un espai lliure d'1,20 m de diàmetre davant qualsevol accés a l'edificació que requereixi efectuar un canvi de direcció.</li> <li>d. Es disposa d'espais suficients per permetre el creuament de dues persones amb cadira de rodes que circulen en sentit contrari, d'acord amb les característiques indicades al punt 1.2.5.</li> </ul> </li> </ul> (...)		
<b>Proposta</b>		
1.1. Itinerari de vianants accessible 1.1.5. Condicions aplicables als Itineraris de vianants accessibles en espais urbans existents Als itineraris de vianants accessibles ubicats en espais urbans existents, addicionalment a les condicions indicades als apartats anteriors, s'admeten les mesures i alternatives següents: <ul style="list-style-type: none"> <li>a) Mantenir elements d'urbanització preexistents que redueixin puntualment l'amplada lliure de pas per sota d'1,80 m si compleixen les condicions següents:                             <ul style="list-style-type: none"> <li>a. Es justifica que són elements no traslladables <b>en un curt termini de temps (segons plans i/o procediments judicials)</b> i necessaris, com ara arbres, <del>semàfors o altres similars.</del></li> <li>b. L'amplada lliure de pas és igual o superior a 1,00 m <b>i la longitud igual o inferior a 0.30 m</b>. Cas que la separació entre l'element i la façana sigui inferior, es pot resoldre desviant l'itinerari per vorejar l'obstacle creant un itinerari accessible, <b>temporalment fins el trasllat de l'element</b>.</li> <li>c. Es garanteix un espai lliure d'1,20 m de diàmetre davant qualsevol accés a l'edificació que requereixi efectuar un canvi de direcció.</li> <li>d. Es disposa d'espais suficients per permetre el creuament de dues persones amb cadira de rodes que circulen en sentit contrari, d'acord amb les característiques indicades al punt 1.2.5.</li> </ul> </li> <li><b>b)Reurbanitzar l'itinerari amb el trasllat de tots els elements d'urbanització existents o ampliar tot l'itinerari per vorejar els obstacles, quan hi hagi un seguit d'aquests</b></li> </ul>		



elements (més de dos) en el mateix tram de l'itinerari.

(...)

#### Explicació

Entenem la complicació amb aquests elements puntuals existents, però considerem que el concepte del fet que no siguin traslladables o el concepte "d'altres similars" deixa la porta oberta a interpretacions subjectives de la norma.

Qualsevol element d'urbanització és susceptible de ser traslladable, l'únic problema és la voluntat política de fer-ho. D'altra banda amb les disposicions del Codi d'Accessibilitat de Catalunya del 95, lleis urbanístiques, plans d'accessibilitat i altres legislació sectorial, hi ha espais existents que ja haurien d'haver modificat aquests elements. Exemple d'això són: el post d'electricitat, no és factible que es pugui incloure aquests tipus d'elements d'urbanització quan el pas del cablejat d'aquest tipus a les zones urbanes ja hauria de ser soterrani; O que un semàfor no es pugui traslladar quan sovint aquest element està vinculat a un encreuament, amb canvi de nivell, de pas de vianants i ja hauria d'haver sigut modificat amb l'ampliació de vorera per complir el codi del 95 davant del gual de vianants (diàmetre 1,20 m), i per tant del seu trasllat.

Però a més a més, i com hem reflectit a l'apreciació general del capítol, la reducció de les amplades lliures de pas puntuals suposa que no garanteixen el gir, encreuament i canvis de direcció dels vianants, sigui com sigui la seva diversitat funcional i especialment de les persones usuàries en cadires de rodes (com s'observa a propi text en els paràmetres antropomètrics i a les normes UNE / EN relacionades). I que incompleix la normativa estatal actual l'Ordre VIV561/2010, que en el seu article 5 apartat 6 posa el límit de la reducció de pas en espais urbans existents en 1,50 m.

Considerant que la realitat existent és complexa i per tal de no paraitzar modificacions dels itineraris existents i arribar a les millores condicions d'accessibilitat, proposem que la reducció puntual de l'amplada mínima lliure de pas, sigui puntual i amb una longitud màxima de 0.30 m. I que els canvis de traçat siguin temporals, fins l'introducció d'aquests canvis als plans d'accessibilitat i/o resolucions administratives o judicials

En el cas de vorejar aquests obstacles, s'ha de garantir que l'itinerari tingui les condicions d'accessibilitat i si hagués un seguit d'elements (més de dos) a l'itinerari en les mateixes condicions, és necessari unareurbanització de l'itinerari sencer per moure tots aquests elements i/o ampliació total de l'itinerari amb les condicions d'accessibilitat de nova construcció i facilitant la percepció de l'itinerari amb paviment podó tàctil, ja que no hi ha façana com element guia.

Nº pag.	Article	Annex i/o Apartat
55		Annex 2a / apartat 1.2.1
<b>Text original</b>		
1.2. Itinerari de vianants practicable 1.2.1. Situacions admissibles Els itineraris de vianants practicables únicament són admissibles en les situacions següents: (...) b) Espais urbans de nova creació: a. Als recorreguts secundaris dels espais urbans lliures. (...)		
<b>Proposta</b>		
Situacions admissibles Els itineraris de vianants practicables únicament són admissibles en les situacions següents: (...) <del>b) Espais urbans de nova creació:     a. Als recorreguts secundaris dels espais urbans lliures.</del> (...)		
<b>Justificació</b>		

Considerem que als espais de nova creació no és admissible reduir les condicions d'accessibilitat. Anem cap a una accessibilitat universal com expressen totes les normatives europees, estatals i autonòmiques i continuar construint amb condicions per sota dels mínims marcats com a itineraris accessibles va en contra d'aquesta finalitat.

Demanem: eliminar aquest punt.

Nº pag.	Article	Annex i/o Apartat
55		Annex 2a / apartats 1.2.2
<b>Text original</b>		
1.2. Itinerari de vianants practicable 1.2.2. Condicions generals (...) <ul style="list-style-type: none"> <li>c) Quan existeixen elements d'urbanització preexistents que no són traslladables i són necessaris, com ara arbres, semàfors o altres similars, s'admeten les alternatives següents:                             <ul style="list-style-type: none"> <li>a. Reduir puntualment l'amplada mínima lliure de pas fins a 0,80 m sempre que davant qualsevol accés a l'edificació es garanteixi un espai lliure d'1,20 m de diàmetre per poder efectuar un canvi de direcció.</li> <li>b. Modificar el traçat de l'itinerari practicable, desviant-lo de la façana per vorejar l'obstacle per l'exterior, cas que la distància entre aquest i la façana sigui inferior a 0,80 m.</li> </ul> </li> </ul> (...)		
<b>Proposta</b>		
1.2. Itinerari de vianants practicable 1.2.2. Condicions generals <ul style="list-style-type: none"> <li>c) Quan existeixen elements d'urbanització preexistents que no són traslladables <b>en un curt termini de temps (segons plans i/o procediments judicials)</b> i són necessaris, com ara arbres, <del>semàfors o altres similars</del>, s'admeten les alternatives següents:                             <ul style="list-style-type: none"> <li>a. <del>Reduir puntualment l'amplada mínima lliure de pas fins a 0,80 m 0,90 m sempre que davant qualsevol accés a l'edificació es garanteixi un espai lliure d'1,20 m de diàmetre per poder efectuar un canvi de direcció.</del></li> <li>b. Modificar el traçat de l'itinerari practicable, desviant-lo de la façana per vorejar l'obstacle per l'exterior, cas que la distància entre aquest i la façana sigui inferior a <del>0,80 m 0,90 m</del>, <b>amb un itinerari igualment practicable i temporalment fins al trasllat de l'element.</b></li> <li>c. <b>Reurbanitzar l'itinerari amb el trasllat de tots els elements d'urbanització existents o ampliar tot l'itinerari per vorejar els obstacles, quan hi hagi un seguit d'aquests elements en el mateix tram de l'itinerari.</b></li> </ul> </li> </ul>		
<b>Explicació</b>		
<p>Entenem la complicació amb aquests elements puntuals existents, però considerem que el concepte del fet que no siguin traslladables o el concepte "d'altres similars" deixa la porta oberta a interpretacions subjectives de la norma.</p> <p>Qualsevol element d'urbanització és susceptible de ser traslladable, l'únic problema és la voluntat política de fer-ho. D'altra banda amb les disposicions del Codi d'Accessibilitat de Catalunya del 95, lleis urbanístiques, plans d'accessibilitat i altres legislació sectorial, hi ha espais existents que ja haurien d'haver modificat aquests elements. Exemple d'això són: el post d'electricitat, no és factible que es pugui incloure un com aquest tipus d'elements d'urbanització quan el pas del cablejat d'aquest tipus a les zones urbanes ja hauria de ser soterrani; O que un semàfor no es pugui traslladar quan sovint aquest element està vinculat a un encreuament, amb canvi de nivell, de pas de vianants i ja hauria d'haver sigut modificat amb l'ampliació de vorera per complir el codi del 95 davant del gual de vianants (diàmetre 1,20 m), i per tant del seu trasllat.</p> <p>Però a més a més, i com hem reflectit a l'apreciació general del capítol, a l'apartat 1.2.2 es defineixen un seguit de solucions alternatives que redueixen l'amplada de l'itinerari de vianants fins a una mesura de 1,20 m (en els millors dels casos) arribant fins i tot a amples de 0,80 m, ample que considerem que no garanteixen el gir, encreuament i canvis de direcció dels</p>		

vianants, sigui com sigui la seva diversitat funcional i especialment de les persones usuàries en cadires de rodes (com s'observa a propi text en els paràmetres antropomètrics i a les normes UNE / EN relacionades).

Considerant que la realitat existent és complexa i per tal de no paralitzar modificacions dels itineraris existents per tal d'arribar a les millores condicions d'accessibilitat, proposem que la reducció puntual de l'amplada mínima lliure de pas sigui 0,90 m. Els motius són els exposats a l'esmena sobre amplada de portes, per tal d'un pas mínim necessari per a persones usuàries en cadires de rodes (amplada de cadira de rodes amb usuària més espai mínim de seguretat entre les mans i els obstacles). I que els canvis de traçat siguin temporals, amb introducció d'aquests canvis als plans d'accessibilitat i/o resolucions administratives o judicials. I afegim el fet que aquests obstacles o elements que redueixen el pas lliure no siguin un continu en el mateix tram de l'itinerari. Amb això volem posar de manifest com encara hi ha municipis que en els seus itineraris continuen tenint voreres a diferent nivell amb la calçada, amb diversos elements puntuals d'aquests; semàfors, fanals, papereres i fins i tot postes de cablejat de la llum. Entenem que en aquest tipus de casos la solució és una reurbanització de l'itinerari per moure tots aquests elements i/o ampliació total de l'itinerari amb les condicions d'accessibilitat de nova construcció i facilitant la percepció de l'itinerari amb paviment podotàctil, ja que no hi ha façana com a element guia.

Nº pag.	Article	Annex i/o Apartat
63		Annex 2a / apartat 3.3 a)
<b>Text original</b>		
3. Elements d'urbanització als itineraris de vianants 3.3. Límits laterals i obstacles Els itineraris de vianants, ja siguin accessibles o practicables, han de complir les condicions següents: a) Els itineraris que no es trobin adjacents a una façana, han de disposar d'una pavimentació tàctil d'encaminament amb les característiques especificades a l'apartat 3.5.8. Aquesta pavimentació tàctil no és necessària quan existeixi algun element direccional continu que es pugui seguir amb el bastó de mobilitat com a guia lateral i compleixi la mateixa funció que la façana, com ara murets, sòcols, parterres aixecats o altres similars. (...)		
<b>Proposta</b>		
3. Elements d'urbanització als itineraris de vianants 3.3. Límits laterals i obstacles Els itineraris de vianants, ja siguin accessibles o practicables, han de complir les condicions següents: a) Els itineraris que no es trobin adjacents a una façana <b>perquè el recorregut es fa per espais lliures urbanitzats o existeixen discontinuïtats a la línia de façana (ex. solars sense edificar)</b> , han de disposar d'una pavimentació tàctil d'encaminament amb les característiques especificades a l'apartat 3.5.8. Aquesta pavimentació tàctil no és necessària quan existeixi algun element direccional continu que es pugui seguir amb el bastó de mobilitat com a guia lateral i compleixi la mateixa funció que la façana, com ara murets, sòcols, parterres aixecats o altres similars. (...)		
<b>Justificació</b>		
Com vam esmenar anteriorment, els itineraris han de ser adjacents a les façanes, com diu l'Ordre VIV/561/2010, d'1 de febrer, per la qual es desenvolupa el document tècnic de condicions bàsiques d'accessibilitat i no discriminació per a l'accés i utilització dels espais públics urbanitzats, contemplat al seu Capítol III, article 5, punt 2 a), on diu clarament que tot itinerari accessible ha de discórrer confrontant o adjacent a la línia de façana. I que a més a més, a la futura Ordre FOM que substituirà l'Ordre VIV/561/2010, que ha passat ja per consulta prèvia, també recull aquest fet. Considerem que aquest apartat es pot referir als espais lliures urbanitzats o les discontinuïtats a la façana (parcel·les sense construir, per exemple.). Si fos així creiem que el redactat no és clar i pot suposar malentesos com el dubte que tenim. Proposem: especificar al redactat aquest fet.		

Nº pag.	Article	Annex i/o Apartat
73		Annex 2a / apartat 4.1.2 a) i b)
<b>Text original</b>		
4.1. Rampa accessible 4.1.2. Trams a) La longitud màxima és de 10,00 m. b) L'amplada lliure de pas és igual o superior a: a. 1,80 m si la rampa s'ubica en un espai urbà de nova creació. b. 1,20 m si la rampa s'ubica en un espai urbà existent. (...)		
<b>Proposta</b>		
4.1. Rampa accessible 4.1.2. Trams a) La longitud màxima és <del>de 10,00 m.</del> igual o inferior a: a. 6,00 m si la rampa s'ubica en un espai urbà de nova creació b. 9,00 m si la rampa s'ubica en un espai urbà existent. b) L'amplada lliure de pas és igual o superior a: a. 1,80 m si la rampa s'ubica en un espai urbà de nova creació. b. <del>1,20</del> 1,50 m si la rampa s'ubica en un espai urbà existent. (...)		
<b>Explicació</b>		
Considerem que com a bona mesura per tal de facilitar l'aplicació política i tècnica es podrien igualar paràmetres de les rampes al territori amb les rampes a l'edificació. Entenem que aquestes similituds s'haurien de centrar en els pendents i longituds, perquè una persona amb mobilitat reduïda té les mateixes dificultats a dins o fora de l'edificació. El que si creiem necessari és el canvi d'amplades, ja que el transit és molt superior al territori que a l'edificació. En aquest sentit i partint del mínim per considerar rampa a l'espai urbà és superior al 6%, les rampes accessibles a l'espai urbà haurien de ser de fins al 10% en trams menors a 3 m de longitud i 8% a la resta de trams. I la longitud màxima d'un tram serà de 6 m. D'altra banda, i com hem esmenat anteriorment, per motius de simultaneïtat i transit el mínim d'amplada dels recorreguts, incloses les rampes han de ser d'1,50 m.		

Nº pag.	Article	Annex i/o Apartat
74		Annex 2a / apartat 4.2.2 a) i b)
<b>Text original</b>		
4.2. Rampa practicable 4.2.2. Trams a) La longitud màxima és de 20,00 m. b) L'amplada lliure de pas és, com a mínim, de 0,90 m. (...)		
<b>Proposta</b>		
4.2.2. Trams a) La longitud màxima és de <del>20,00</del> 15,00 m. b) L'amplada lliure de pas és, com a mínim, de <del>0,90</del> 1.20m. (...)		
<b>Justificació</b>		
En el mateix sentit que l'esmena anterior, per tal de facilitar l'aplicació política i tècnica, i a més a més, perquè considerem excessius els paràmetres de les rampes practicables que suposen una dificultat afegida i fins i tot la no autonomia per part de la persona amb discapacitat. Considerem que la longitud màxima, pendents i amplades s'han de modificar. La longitud de 20 metres amb un pendent del 8% no és res accessible, és obligar a un esforç continu als usuaris de cadires de rodes manual i/o persones amb mobilitat reduïda sense descans i amb perill de fatiga a mitja pujada que pot provocar un accident. D'altra banda les amplades al territori suposen una simultaneïtat i transit més gran que a		

l'edificació, i encara que haurien de ser iguals als exposats a l'esmena anterior sobre les rampes accessibles, perquè per ser-hi un espai urbanitzat existent no vol dir que el transit sigui menor, entenem la reducció de l'amplada però fins a un mínim no inferior a 1,20 m.

## ESMENES DEL CAPÍTOL 5 VINCULADES AL CAPÍTOL 2 ACCESSIBILITAT AL TERRITORI

Nº pag.	Article	Annex i/o Apartat
288	112	
<b>Text original</b>		
Els bancs, cabines telefòniques i fonts públiques han de complir les condicions d'accessibilitat indicades als apartats 1, 2 i 3 de l'Annex 5a. Quan estiguin connectats amb un itinerari accessible o practicable, cada grup d'elements ha de tenir com a mínim un 25% d'unitats accessibles.		
<b>Proposta</b>		
Considerem important distingir entre els elements objecte d'aquest article. Els bancs, les fonts per una banda i les cabines telefòniques per l'altra, ja que aquestes últimes no només són escasses avui en dia sinó que, amb els avenços de la telefonia mòbil i la tecnologia, la reducció substancial de seu ús no és pot comparar a l'ús i la necessitat que encara es fa de les fonts i els bancs.  Per aquesta raó proposem el següent redactat: Les cabines telefòniques han de complir les condicions d'accessibilitat indicades a la Sessió A, punt. 2 de l'Annex 5a. Quan estiguin connectats amb un itinerari accessible o practicable, cada grup d'elements ha de tenir com a mínim un 25% d'unitats accessibles.		
<b>Proposta</b>		
Els bancs i fonts públiques han de complir les condicions d'accessibilitat indicades als <del>apartats 1, 2 i 3</del> punts 1 i 3 de l'Annex 5a. Quan estiguin connectats amb un itinerari accessible o practicable, cada grup d'elements ha de tenir com a mínim un <del>25%</del> 100% d'unitats accessibles.		

Nº pag.	Article	Annex i/o Apartat
295		5a Sessió A 3.2 Fonts accessibles punt f
<b>Text original</b>		
El pulsador manual està a una alçada entre 0,70 m i 1.20 m i té un mecanisme accessible en el seu ús, ubicació i disseny.		
<b>Proposta</b>		
Segons l'Ordre VIV/561/2010, norma estatal de rang superior, el pulsador ha de tenir entre 0.80 i 0.90 cm.		

Nº pag.	Article	Annex i/o Apartat
297		5a Sessió A 6. Semàfors . Punt d1
<b>Text original</b>		
Estar situat a una alçada entre 0,90 m i 1,20 m.		
<b>Proposta</b>		
Segons l'Ordre VIV/561/2010, norma estatal de rang superior, el pulsador ha de tenir entre 0.80 i 0.90 cm.		

Nº pag.	Article	Annex i/o Apartat
297		5a Sessió A 6. Semàfors d6
<b>Text original</b>		
El mecanisme ha de ser compatible amb el comandament de radiofreqüència a distància per a persones amb discapacitats visuals o amb una funcionalitat insuficient de les extremitats superiors per accionar el pulsador.		
<b>Proposta</b>		
El mecanisme ha de ser compatible amb el comandament de radiofreqüència a distància per a persones amb discapacitats visuals o amb una funcionalitat insuficient de les extremitats superiors per accionar el pulsador.		
<b>Reflexió</b>		
<p>És fonamental assegurar el dret de la persona a l'ús del producte sense que això depengui de la capacitat de l'usuari d'accedir a les noves tecnologies.</p> <p>L'accés a les noves tecnologies haurà gratuït.</p>		

Nº pag.	Article	Annex i/o Apartat
298		5a Sessió A 8. Jocs infantils
<b>Text original</b>		
Les característiques dels diferents jocs és suficientment variada i amb una gama de possibilitats prou àmplia perquè tots els infants, independentment de les seves capacitats, puguin fer ús i gaudir com a mínim del 50% de les activitats previstes per a cada franja d'edat, les quals han d'incloure jocs de diferents tipologies.		
<b>Proposta</b>		
<p>Les característiques dels diferents jocs <del>és suficientment variada i amb una gama de possibilitats prou àmplia perquè tots els infants, independentment de les seves capacitats, puguin fer ús i gaudir com a mínim</del> tinguin una proporció mínima del 50% d'elements de joc adaptats per a cadascuna de les famílies de jocs (joc de motlles, gronxadors, tobogans, sorrals, etc.) <del>de les activitats previstes per a cada franja d'edat, les quals han d'incloure jocs de diferents tipologies.</del></p>		

**Reflexió**

El redactat d'aquesta condició per considera accessible una àrea de joc infantil és confós. No determina clarament les característiques dels productes de joc i utilitza expressions com ara: "suficientment variada" i "prou ampla".

Aquesta poca concreció podria provocar que es perpetuï la creació d'àrea de joc infantils no inclusives.

Per això recomanen utilitzar aquesta descripció:

Definir una proporció mínima del 50% d'elements de joc adaptats per a cadascuna de les famílies de jocs (joc de motlles, gronxadors, tobogans, sorrals, etc.)

Tal com es fa en el document [Recomanacions per a unes àrees de joc accessibles i inclusives](#) elaborat per l'Institut Municipal de Persones amb Discapacitat en col·laboració Xarxa d'Accessibilitat i Vida Independent de l'Acord Ciutadà per a una Barcelona Inclusiva.

## CAPÍTOL 3. ACCESSIBILITAT A L'EDIFICACIÓ



## APRECIACIONS GENERALS DEL CAPÍTOL

Encara que s'ha fet l'esforç de conjuminar les diverses normatives sobre accessibilitat (estatal i autonòmica), i que fins i tot millora alguns dels paràmetres del CTE, trobem que hi ha diversos articles que incompleixen la legislació Europea i Estatal, donant paràmetres sobre drets i condicions d'accessibilitat per sota dels indicats en aquesta legislació.

Els articles i/o apartats que desenvoluparem al document i que incompleixen legislació Europea i/o Estatal que hem detectat són:

- Article 53.2
- Article 84
- Article 89
- Annex 3a / apartat 4.3.1.2 c)
- Annex 3a / apartat 4.3.2.2 g)
- Annex 3a / apartat 4.3.3.2 a) i b)
- Annex 3a / apartat 8.6
- Annex 3d / SECCIÓ A - apartat 1.3
- Annex 3d / SECCIÓ A - apartat 2.1 (Notes i Taules)
- Annex 3d / SECCIÓ A - apartat 2.2 (Notes i Taules)
- Annex 3d / SECCIÓ A - apartat 3.7
- Annex 3d / SECCIÓ A - apartat 3.8
- Annex 3d / SECCIÓ A - apartat 4.2 (Notes i Taules)
- Annex 3d / SECCIÓ B - apartat 4.1

Per tant, des d' ECOM proposem **modificar tots aquells paràmetres que suposin unes condicions d'accessibilitat que no garanteixin l'exercici de drets i estiguin per sota de la legislació Europea i Estatal.**

Vinculat a això, considerem no adaptar-se als mínims que situa el CTE (p.ex. en les dimensions de l'ascensor practicable amb portes en paraments perpendiculars, diàmetre de baranes, etc.) suposa una dificultat en la feina tant en l'àmbit polític coma tècnic, ja que els criteris generals d'aplicació són:

- En cas de concurrència, aplicació del requisit més exigent des del punt de vista de l'accessibilitat.
- En cas de contradicció, preval la normativa bàsica estatal sempre que quedi justificada per criteris de seguretat i millora de l'accessibilitat.

Per tant, des d'ECOM **insistim en la necessitat d'una revisió total del Decret per tal d'assimilar els paràmetres que encara no arriben als mínims del CTE**, intentat superar també aquests mínims per anar cap a una accessibilitat realment universal (sobretot en obra nova).

Entenem la complicació que ens podem trobar amb els edificis existents, per la millora de l'accessibilitat, però al Codi en general i específicament en aquest annex 3d (apartats com: 2.1 Accés directe des de la via pública; 4. Cambres higièniques; 5. Terrasses i vetlladors de bars i restaurants) es creen una sèrie de taules que donen les condicions mínimes que han de complir aquests establiments, on veiem que tots són condicions de practicable o sense requeriments. Aquest tipus de condicions admissibles i sense deixar clar sota quins criteris d'aplicació s'hauria de justificar perquè no s'ha optat per solucions de total accessibilitat, suposen que a l'aplicació pràctica tothom vagi cap a les condicions més mínimes, sense intentar aplicar les condicions de total accessibilitat.

Si aquest redactar es manté, ens trobarem amb un parc edificat que serà "practicable" en gran mesura (encara que hagués pogut ser accessible) i no accessible, perpetuant les situacions de discriminació i exclusió actuals.

És a dir, als establiments sense requeriments, no es garantirà en cap cas la igualtat d'oportunitats. I en els pocs casos que sí que es regulen condicions de total accessibilitat, amb



les anotacions que s'han incorporat i que redueixen aquestes condicions, de nou resultaran els establiments no seran accessibles.

**Amb això aquest Decret incompliria els mandats de la Convenció sobre els Drets de les persones amb discapacitat**, ratificat per l'Estat espanyol el 2008, i el Real Decret Legislatiu 1/2013, i la Llei 13/2014 d'accessibilitat.

D'altra banda, entenem que haurien de ser molt diferents les condicions d'accessibilitat exigibles a edificis construïts abans i després de l'entrada en vigor del Codi d'Accessibilitat del 95. Però, tot i això, en qualsevol tipus de reforma en aquests edificis, s'ha d'apostar perquè es realitzin les obres amb les condicions "d'accessible" com primera opció i no "practicable". En el cas que de forma justificada no es pogués complir aquests paràmetres, les solucions alternatives estan expressades al CTE DB-SUA i DB-SUA2 i també al projecte del text objecte d'esmenes. En tot cas, no entenem solucions alternatives com les rampes existents -entre d'altres- que no garanteixin l'accessibilitat i autonomia de la persona amb discapacitat.

**Per tot plegat, des d'ECOM demanem una revisió de les condicions d'accessibilitat per als edificis existents i una clara definició dels criteris d'aplicació d'aquestes condicions, sent d'obligat compliment la justificació de no aplicació de solucions més restrictives i eliminant condicions que no garanteixen l'accessibilitat i autonomia de la persona.**

Una de les línies vermelles que ECOM considera inadmissible és la possibilitat de seguir construint edificis d'obra nova que no siguin accessibles. ECOM defensa que l'accés a un edifici, establiment o habitatge és imprescindible que sigui accessible si volem garantir el dret a la vida independent de les persones amb discapacitat i a ser incloses a la comunitat, tal com estableix la Convenció Internacional.

Permetre que l'obra nova tingui condicions d'accessibilitat per sota d'accessible (especialment als accessos i itineraris horitzontals i verticals), suposa continuar reproduint problemes d'accessibilitat que ara mateix ja són un greu problema a l'edificació existent abans del Codi d'Accessibilitat del 95 i fins i tot ara amb la vigència del CTE.

És per això que des d'ECOM creiem que és clau tant una regulació de l'obra nova basada en l'accessibilitat universal, com un seguiment i control de la construcció d'aquesta obra nova. Sovint aquest fet és clau, ja que encara que sobre el paper compleix la legislació vigent, durant el transcurs de l'obra hi ha desviacions que suposen que l'obra acabada tingui barreres.

**Per tot plegat, des d'ECOM sol·licitem modificar tots aquells paràmetres que suposin unes condicions d'accessibilitat per sota d'accessible a l'obra nova, i especialment als accessos i itineraris. Així mateix, reiterem que s'han d'establir mecanismes efectius que garanteixin un seguiment real de l'obra en construcció.**

Considerem que la complexitat del document a vegades fa que no quedin clars conceptes que haurien d'estar molt clars i haurien de ser coincidents amb la normativa estatal (CTE) o millores sobre els seus límits.

Termes com "practicable" ja suposen un problema per entendre quines són les condicions d'accessibilitat. Un terme que s'hereta del Codi d'Accessibilitat del 95 i que encara que s'ha intentat conjuminar amb els paràmetres del CTE, suposa una confusió sobre l'accessibilitat. Però a més a més, **al text comencen a aparèixer conceptes i validacions com a accessible d'altres termes com "usable", "existent", etc., que estan per sota dels paràmetres mínims de les lleis estatals i no apareixen definits enlloc (ni al glossari), fan més complex el text.**

En aquest cas, entenem que no queda totalment explícit al text que és accessible. I que més enllà de conceptes intermedis que sovint no compleixen condicions d'accessibilitat s'ha d'aclarir que tot establiment, independent del seu ús, superfície i planta en el que estigui ubicat, ha de disposar almenys d'una entrada accessible principal per la qual es pugui arribar des de l'exterior per un itinerari accessible.

Per tant, en aquest sentit, des d'ECOM proposem revisar tot el text per tal d'aclarir conceptes sobre les condicions d'accessibilitat i no fer ús de termes que no garanteixen l'accessibilitat universal.

Relacionat també amb el tex com a tal del Decret, tornar a comentar que el seu redactat, i fins i tot l'ordre dels articles i apartats, poden fer complicada l'aplicació tècnica real.

Per aquest motiu **hem introduït les esmenes dels elements vinculats a edificació del Capítol 5 i del Capítol 6 que creiem podrien anar-hi en aquest capítol 3 per la seva relació directa. De la mateixa manera hem fet les esmenes (repetides, al seu capítol).**

Així mateix, considerem, com hem dit a altres capítols, que es fa necessari uns quadres més explícits i gràfics i una modificació de l'ordre de certs articles i/o apartats.

En aquest sentit, des d'ECOM apostem per una **revisió total del Decret per tal d'intentar separar les condicions que s'han de complir a l'obra de nova construcció i a l'obra existent**. Així com moure apartats o definicions amb aquest objectiu de millorar la lectura i comprensió del document.

En aquest sentit, considerem que, encara que el capítol 6 regula l'accessibilitat als espais de treball, en general en el redactat d'aquest capítol, es tracta a la persona amb discapacitat només com a espectador i/o consumidor de productes o serveis.

Exemple d'això poden ser els **no requeriments en diversos espais, criteris d'exclusió i criteris de representativitat, entre d'altres: quelcom que, de principi, ja va en contra de la Convenció internacional de la ONU**. Entenem que les persones amb discapacitat també són treballadores i protagonistes en serveis i/o cultura. Fets que també s'haurien de tindre en compte en l'accessibilitat a l'edificació.

Per tant, des d'ECOM demanem una revisió del articulat per tal de garantir la possibilitat de trobar persones amb discapacitat no només com a consumidores, relacionant sempre amb les normatives sectorials laborals (estatals i autonòmiques).

Nº pag.	Article	Annex i/o Apartat
89	36	
<b>Text original</b>		
<p>Article 36. Autoritzacions provisionals per motius d'urgència</p> <p>36.1 L'òrgan competent pot autoritzar un centre, equipament o servei, que no compleixi amb tots els requeriments d'accessibilitat exigibles a la seva tipologia, amb caràcter provisional i per un termini no superior a un any, quan es donin les circumstàncies següents:</p> <ul style="list-style-type: none"> <li>a) ús docent: Es justifiqui que hi ha una necessitat no coberta amb els recursos educatius públics existents i el centre, equipament o servei objecte d'autorització provisional s'incorpori a la xarxa pública.</li> <li>b) ús assistencial: Es justifiqui que hi ha una necessitat no coberta amb els recursos socials públics existents i el centre, equipament o servei objecte d'autorització provisional s'incorpori a la xarxa pública.</li> <li>c) ús sanitari: Es justifiqui que hi ha una necessitat no coberta amb els recursos sanitaris públics existents i el centre, equipament o servei objecte d'autorització provisional s'incorpori a la xarxa pública.</li> </ul> <p>36.2 Les resolucions de concessió de les autoritzacions temporal indicades a l'apartat 36.1 han d'estar degudament motivades, i han de portar un informe justificatiu de l'òrgan gestor competent.</p> <p>36.3 Les administracions implicades tenen l'obligació de prioritzar les actuacions i adoptar les mesures que escaiguin per solucionar el més aviat possible les necessitats detectades amb recursos que compleixin unes condicions d'accessibilitat adequades.</p> <p>36.4 Les autoritzacions temporals únicament poden ser objecte de renovacions anuals mentre es mantinguin les circumstàncies que varen motivar la concessió inicial. En aquest cas, l'informe corresponent ha de justificar els motius que no han permès dotar el centre, equipament o servei de les condicions normativament establertes; ha de recollir totes les incidències que s'hagin produït amb algun usuari degut a les condicions existents i ha d'informar de les solucions adoptades al respecte mentre persisteixi la situació de provisionalitat.</p>		
<b>Proposta</b>		

**Article 36. Autoritzacions provisionals per motius d'urgència**

~~36.1 L'òrgan competent pot autoritzar un centre, equipament o servei, que no compleixi amb tots els requeriments d'accessibilitat exigibles a la seva tipologia, amb caràcter provisional i per un termini no superior a un any, quan es donin les circumstàncies següents:~~

- ~~a) ús docent: Es justifiqui que hi ha una necessitat no coberta amb els recursos educatius públics existents i el centre, equipament o servei objecte d'autorització provisional s'incorpori a la xarxa pública.~~
- ~~b) ús assistencial: Es justifiqui que hi ha una necessitat no coberta amb els recursos socials públics existents i el centre, equipament o servei objecte d'autorització provisional s'incorpori a la xarxa pública.~~
- ~~c) ús sanitari: Es justifiqui que hi ha una necessitat no coberta amb els recursos sanitaris públics existents i el centre, equipament o servei objecte d'autorització provisional s'incorpori a la xarxa pública.~~

~~36.2 Les resolucions de concessió de les autoritzacions temporal indicades a l'apartat 36.1 han d'estar degudament motivades, i han de portar un informe justificatiu de l'òrgan gestor competent.~~

~~36.3 Les administracions implicades tenen l'obligació de prioritzar les actuacions i adoptar les mesures que escaiguin per solucionar el més aviat possible les necessitats detectades amb recursos que compleixin unes condicions d'accessibilitat adequades.~~

~~36.4 Les autoritzacions temporals únicament poden ser objecte de renovacions anuals mentre es mantinguin les circumstàncies que varen motivar la concessió inicial. En aquest cas, l'informe corresponent ha de justificar els motius que no han permès dotar el centre, equipament o servei de les condicions normativament establertes; ha de recollir totes les incidències que s'hagin produït amb algun usuari degut a les condicions existents i ha d'informar de les solucions adoptades al respecte mentre persisteixi la situació de provisionalitat.~~

**Justificació**

Entenem que els motius d'urgència han d'estar molt ben motivats. Permetre que establiments no compleixin totes les condicions d'accessibilitat exigibles pels usos proposats suposa una discriminació cap a les persones amb discapacitat i igualtat d'oportunitats. És per aquesta raó, que els motius d'urgència han de ser una excepcionalitat puntual, mai en el servei de nova construcció o implantació, on ja haurien d'estar previst aquesta accessibilitat (exemple; uns contenidors per ampliar un institut, en la seva planificació s'ha de pensar des de l'inici en l'accessibilitat i en les seves comunicacions verticals i horitzontals, així com els serveis interiors, altre exemple són els APROP). I en els serveis i edificis ja existents, s'haurien de donar condicions mínimes d'accessibilitat, encara que siguin practicables o amb solucions alternatives de forma puntual fins que es facin les adaptacions oportunes per complir les condicions segons ús.

A més a més, trobem una contradicció en l'article que ens fa pensar, i també per la practica real, que la temporalitat pot esdevenir en una permanència. Per això no entenem que aparegui un subapartat permetent les renovacions anuals, que entra en contradicció amb tot l'article.

Demaneu l'eliminació d'aquest article i les relacions amb la resta del text.

Nº pag.	Article	Annex i/o Apartat
93	41.6	
<b>Text original</b>		
Sempre que les característiques de la via pública ho permetin, els edificis i establiments admissibles en les circumstàncies indicades als apartats 41.4 i 41.5 anteriors han de situar l'accés en algun punt on sigui possible l'aproximació d'un vehicle.		
<b>Proposta</b>		
<del>“Sempre que les característiques de la via pública ho permetin,</del> Els edificis i establiments admissibles en les circumstàncies indicades als apartats 41.4 i 41.5 anteriors han de situar l'accés en algun punt on sigui possible l'aproximació d'un vehicle.”		

<b>Justificació</b>
La primera part de la frase dóna una condicionalitat no definida i pot arribar a ser un criteri subjectiu al qual es pugui dirigir per no fer accessible aquests edificis i establiments.

Nº pag.	Article	Annex i/o Apartat
95	42.6	

<b>Text original</b>
Els edificis o establiments que tenen més d'una planta han de disposar d'ascensors amb les condicions indicades a l'annex 3c o rampes accessibles que comuniquin la planta que conté l'accés o accessos accessibles amb tota planta que compleix qualsevol de les condicions següents: <ul style="list-style-type: none"> <li>a) Té una superfície útil superior a 200 m<sup>2</sup>, excloses les zones d'ocupació nul·la.</li> <li>b) Conté algun dels elements, espais o recintes que d'acord amb els apartats 42.1, 42.2 i 42.3 han d'estar connectats entre ells mitjançant itineraris accessibles.</li> <li>c) Té un desnivell superior a 2 plantes respecte qualsevol planta amb accés accessible o comunicada amb aquesta mitjançant un itinerari que compleix les condicions de l'annex 3c.</li> </ul>

<b>Proposta</b>
<p>“Els edificis o establiments que tenen més d'una planta han de disposar d'ascensors amb les condicions indicades a l'annex 3c o rampes accessibles que comuniquin la planta que conté l'accés o accessos accessibles amb <del>tota planta que compleix qualsevol de les condicions següents:</del> totes les plantes.”</p> <p><del>a) Té una superfície útil superior a 200 m<sup>2</sup>, excloses les zones d'ocupació nul·la.</del></p> <p><del>b) Conté algun dels elements, espais o recintes que d'acord amb els apartats 42.1, 42.2 i 42.3 han d'estar connectats entre ells mitjançant itineraris accessibles.</del></p> <p><del>c) Té un desnivell superior a 2 plantes respecte qualsevol planta amb accés accessible o comunicada amb aquesta mitjançant un itinerari que compleix les condicions de l'annex 3c.</del></p>

<b>Justificació</b>
Els edificis i establiments de més d'una planta, considerem que tots, han de tenir ascensor, encara que sigui segons les condicions de l'annex 3c que comuniqui totes les plantes. No és necessari l'especificació posterior i especialment la a) perquè aquest paràmetre de superfície, està en contradicció amb alguns dels paràmetres de l'annex 3c per a edificis que estan obligats a tenir ascensor practicable.

Nº pag.	Article	Annex i/o Apartat
98	46.4	

<b>Text original</b>
No obstant l'apartat anterior, es poden agrupar i considerar conjuntament dos o més plantes consecutives quan en total tenen una superfície útil d'ús públic inferior a 1.000 m <sup>2</sup> i contenen serveis similars.

<b>Proposta</b>
<del>No obstant l'apartat anterior, es poden agrupar i considerar conjuntament dos o més plantes consecutives quan en total tenen una superfície útil d'ús públic inferior a 1.000 m<sup>2</sup> i contenen serveis similars.</del>

<b>Explicació</b>
Això suposa una discriminació de les persones amb discapacitat en relació amb la resta d'usuaris, que han d'anar a altres plantes per tal de fer ús de les cambres higièniques. A cadascuna de les plantes i conjunts de cambres higièniques per a tots els públics també ha de disposar-se d'accessibles.

Nº pag.	Article	Annex i/o Apartat
99 i 117	47.5 i 75.3	
<b>Text original</b>		
<p>Els edificis d'ús públic que no tenen aparcament propi, han de disposar d'un mínim d'una, dues o tres places reservades d'aparcament accessibles a la via pública, i el més a prop possible de l'accés al recinte, en els casos que es detallen a continuació:</p> <p>a) Reserva de tres places accessibles:</p> <p style="margin-left: 20px;">a1. Hospitals i clíniques amb internament.</p> <p>b) Reserva de dues places accessibles:</p> <p style="margin-left: 20px;">b1. Seus centrals d'ens públics i delegacions territorials</p> <p style="margin-left: 20px;">b2. Centres sanitaris sense internament que formen part de la xarxa pública del sistema sanitari amb superfície útil &gt; 100 m2</p> <p style="margin-left: 20px;">b3. Centres de dia d'ús social</p> <p style="margin-left: 20px;">b4. Centres docents d'ensenyament obligatori i universitats</p> <p style="margin-left: 20px;">b5. Pavellons poliesportius</p> <p style="margin-left: 20px;">b6. Recepcions o punts d'informació d'espais naturals i itineraris d'accés a platges accessibles.</p> <p>c) Reserva d'una plaça accessible:</p> <p style="margin-left: 20px;">c1. Edificis destinats a ús residencial públic, que normativament hagin de preveure places d'aparcament.</p> <p style="margin-left: 20px;">c2. Museus, biblioteques, esglésies o altres edificis de pública concurrència de característiques similars, sempre que ocupin la totalitat de l'edifici.</p> <p style="margin-left: 20px;">c3. Centres sanitaris d'atenció primària i centres especialitzats que formen part de la xarxa pública del sistema sanitari amb superfície útil ≤ 100 m2</p>		
<b>Proposta</b>		
<p>Els edificis d'ús públic que no tenen aparcament propi, han de disposar d'un mínim d'una, dues o tres places reservades d'aparcament accessibles a la via pública, i el més a prop possible de l'accés al recinte, en els casos que es detallen a continuació:</p> <p>a) Reserva de tres places accessibles:</p> <p style="margin-left: 20px;">a1. Hospitals i clíniques amb internament.</p> <p>b) Reserva de dues places accessibles:</p> <p style="margin-left: 20px;">b1. Seus centrals d'ens públics i delegacions territorials</p> <p style="margin-left: 20px;">b2. Centres sanitaris sense internament que formen part de la xarxa pública del sistema sanitari amb superfície útil &gt; 100 m2</p> <p style="margin-left: 20px;">b3. Centres de dia d'ús social</p> <p style="margin-left: 20px;">b4. Centres docents d'ensenyament obligatori i universitats</p> <p style="margin-left: 20px;">b5. Pavellons poliesportius</p> <p style="margin-left: 20px;">b6. Recepcions o punts d'informació d'espais naturals i itineraris d'accés a platges accessibles.</p> <p style="margin-left: 20px;">b7. Edificis destinats a ús residencial públic, que normativament hagin de preveure places d'aparcament.</p> <p style="margin-left: 20px;">b8. Museus, biblioteques, esglésies o altres edificis de pública concurrència de característiques similars, sempre que ocupin la totalitat de l'edifici.</p> <p style="margin-left: 20px;">b9. Centres sanitaris d'atenció primària i centres especialitzats que formen part de la xarxa pública del sistema sanitari amb superfície útil ≤ 100 m2.</p> <p><del>e) Reserva d'una plaça accessible:</del></p> <p style="margin-left: 20px;"><del>c1. Edificis destinats a ús residencial públic, que normativament hagin de preveure places d'aparcament.</del></p> <p style="margin-left: 20px;"><del>c2. Museus, biblioteques, esglésies o altres edificis de pública concurrència de característiques similars, sempre que ocupin la totalitat de l'edifici.</del></p> <p style="margin-left: 20px;"><del>c3. Centres sanitaris d'atenció primària i centres especialitzats que formen part de la xarxa pública del sistema sanitari amb superfície útil ≤ 100 m2</del></p>		
<b>Justificació</b>		



Considerem que la reserva d'una única plaça d'aparcament té un greu problema de simultaneïtat i especialment als usos descrits a l'apartat c) que són de pública concurrència i amb aflluències simultànies segons exposicions, dates... En aquest sentit, considerem que el mínim de places reservades ha de ser dues.

Nº pag.	Article	Annex i/o Apartat
103	52.1	
<b>Text original</b>		
52.1 Les programacions anuals d'habitatges de promoció pública; els projectes d'habitatges de qualsevol altre caràcter que construeixin, promoguin o subvencionin administracions públiques o entitats del sector públic, i les promoció d'habitatges d'iniciativa privada que s'acullin a la qualificació d'habitatge amb protecció oficial, exceptuant-ne els habitatges per a ús propi promoguts per cooperatives o comunitats de propietaris, han de reservar un percentatge d'unitats accessibles no inferior al 4% per a ésser ocupades per persones amb discapacitat i/o amb mobilitat reduïda permanent.		
<b>Proposta</b>		
52.1 Les programacions anuals d'habitatges de promoció pública; els projectes d'habitatges de qualsevol altre caràcter que construeixin, promoguin o subvencionin administracions públiques o entitats del sector públic, i les promoció d'habitatges d'iniciativa privada <del>que s'acullin a la qualificació d'habitatge amb protecció oficial, exceptuant-ne els habitatges per a ús propi promoguts per cooperatives o comunitats de propietaris</del> , han de reservar un percentatge d'unitats accessibles no inferior al 4% per a ésser ocupades per persones amb discapacitat i/o amb mobilitat reduïda permanent.		
52.1 bis Les programacions d'habitatge que l'Administració de la Generalitat exerci els drets de tanteig i retracte directament o a través d'entitats de dret públic amb personalitat jurídica pròpia competents en matèria d'habitatge, en benefici propi, del municipi, d'altres entitats vinculades que en depenen, de societats mercantils de capital íntegrament públic, o en benefici d'entitats sense ànim de lucre que formin part de la Xarxa d'habitatges d'inserció o que tinguin la consideració de promotors socials d'acord amb el que estableix l'article 51.2.b) de la Llei del dret a l'habitatge, han de reservar un percentatge d'unitats accessibles no inferior al 4% per a ésser ocupades per persones amb discapacitat i/o amb mobilitat reduïda permanent.		
<b>Explicació</b>		
Considerem positiu l'augment del percentatge de reserva d'habitatges accessibles, però ens tornem a trobar en el mateix problema que fa 20 anys. S'està regulant a l'habitatge públic (o qualificat de protecció oficial). En aquest moment d'emergència de l'habitatge que està patint Catalunya, i principalment les ciutats amb més població, on l'accés a l'habitatge cada vegada és més complicat amb la pujada de preus incontrolables del lloguer, l'escassa oferta d'habitatge públic i la quantitat de desnonaments (per impagament de lloguer o hipoteca), entenem que aquesta mesura no és suficient i no pot cobrir la demanda de les persones amb discapacitat. Encara que a la llei 18/2007 pel dret a l'habitatge i el desplegament del Pla Territorial Sectorial d'Habitatge, encara com a projecte, contemplan un augment de la promoció d'habitatge públic (en els 15 anys vinents, encara que anem ja tard), considerem que també per tal de garantir l'accés a l'habitatge per a tothom i en especial a les persones amb discapacitat a curt termini també s'ha de corresponsabilitzar a la promoció privada. En aquest sentit, i continuant amb mesures relacionades amb aquest objectiu (i projectes en debat) que s'estan impulsant i aprovant, tant des de la Generalitat com des d'altres municipis, proposem que s'inclougui al sector privat en aquests percentatges de reserva. Igualment introduïm les reserves a les mesures d'adquisició per tanteig i retracte que faci l'administració, per tal que en el procés de reforma d'aquests immobles també és faci una reserva dels habitatges. Entenem que igualment aquesta mesura és necessària quan ens trobem davant de municipis que tenen gairebé tota la seva superfície ja consolidada per l'edificació.		

Nº pag.	Article	Annex i/o Apartat
103	52.3	
<b>Text original</b>		
Com a mínim dues terceres parts dels habitatges reservats per a persones amb discapacitat s'han de destinar per aquelles amb mobilitat reduïda		
<b>Proposta</b>		
Com a mínim dues terceres parts dels habitatges reservats per a persones amb discapacitat s'han de destinar per aquelles amb mobilitat reduïda. <b>I mai inferior a les reserves per contingents especials de la Llei 18/2007, de 28 de desembre, del dret a l'habitatge i les normes i modificacions sectorials relacionades.</b>		
<b>Justificació</b>		
Considerem que en relació amb la Llei 18/2007, de 28 de desembre, del dret a l'habitatge pot haver-hi una modificació de les reserves mínimes. El fet que hi siguin unitats diferents de mesures (volum i unitats accessibles) no facilita el càlcul per comprovar aquest fet. Considerem que per tal de no disminuir les reserves per a persones amb mobilitat reduïda s'ha d'aclarir aquest fet en el redactat del codi.		

Nº pag.	Article	Annex i/o Apartat
103	52.4	
<b>Text original</b>		
El percentatge mínim d'habitatges accessibles reservats per a persones amb discapacitat i/o amb mobilitat reduïda permanent es pot incrementar fins al 5% en poblacions de més de 100.000 habitants i/o zones densament poblades, on existeixi falta d'habitatges accessibles. El llistat de poblacions o zones on sigui d'aplicació un percentatge mínim del 5% s'ha de determinar mitjançant Ordre, i la seva vigència pot ser temporal.		
<b>Proposta</b>		
El percentatge mínim d'habitatges accessibles reservats per a persones amb discapacitat i/o amb mobilitat reduïda permanent <del>es pots</del> s'ha d'incrementar fins al 5% en poblacions de més de 100.000 habitants i/o zones densament poblades, <b>capitals de província, capitals de comarques i àrees de demanda residencial forta i acreditada.</b> <del>on existeixi falta d'habitatges accessibles.</del> El llistat de poblacions o zones on sigui d'aplicació un percentatge mínim del 5% s'ha de determinar mitjançant Ordre, i la seva vigència pot ser temporal.		
<b>Explicació</b>		
Entenem que aquesta pujada no és una possibilitat, és una necessitat relacionada amb les ciutats amb zones densament poblades. Són aquestes zones les que ofereixen un seguit de serveis necessaris per a les persones amb discapacitats que no tenen altres poblacions més petites. Això suposa un efecte de crida i per tant són les zones on hi ha més persones amb discapacitat. En aquest sentit, fem menció també a les normatives sectorials sobre habitatge (Llei 18/2007, pel dret a l'habitatge i Pla Territorial Sectorial d'Habitatge, encara com a projecte) per tal d'alinejar els objectius i classificacions zonals.		

Nº pag.	Article	Annex i/o Apartat
103	52.6	
<b>Text original</b>		
Els habitatges reservats per a persones amb mobilitat reduïda han de complir les especificacions corresponents a un habitatge accessible que es detallen a l'apartat 14.1 de l'annex 3a. Les característiques de l'equipament, aparells sanitaris, mobiliari, barres de suport, interruptors, endolls i altres acabats s'han d'adequar a les necessitats específiques de la persona que els adquireix sempre que es conegui amb antelació suficient a l'execució d'aquests elements i no representi un increment de cost significatiu respecte les solucions estàndards previstes per defecte.		
<b>Proposta</b>		

Els habitatges reservats per a persones amb mobilitat reduïda han de complir les especificacions corresponents a un habitatge accessible que es detallen a l'apartat 14.1 de l'annex 3a. Les característiques de l'equipament, aparells sanitaris, mobiliari, barres de suport, interruptors, endolls i altres acabats s'han d'adequar a les necessitats específiques de la persona que els adquireix sempre que es conegui amb antelació suficient a l'execució d'aquests elements i no representi un increment de cost significatiu respecte les solucions estàndards previstes per defecte.

- a) Per tal de millorar l'eficiència, els promotors públics o privats faran els canvis necessaris en la seva gestió i organització interna per conèixer i adjudicar amb prou temps els habitatges accessibles i poder fer els canvis adequats a les seves necessitats.
- b) En el cas que no es pogués conèixer la persona adjudicatària de l'habitatge accessible amb antelació suficient, el promotor ha de fer una reserva econòmica i signar un aval per tal de realitzar les adequacions que es descriuen a l'article.

#### Explicació

Considerem positiu que en aquest article es parli sobre l'adequació dels habitatges a les necessitats reals de la persona amb discapacitat, el problema cau en què, i especialment en els qualificat d'habitatges de protecció oficial, la seva adjudicació sempre és posterior a la construcció de l'edifici i per tant segons el redactat quedarien excloses. A més a més, entenem que "un increment de cost significatiu" té un caràcter molt subjectiu i demanem el detall amb paràmetres d'aquest concepte: que s'entén per "solucions estàndards", dades sobre cost de solucions estàndards, acotar percentatges de cost que suposin un increment de cost significatiu, etc.

Nº pag.	Article	Annex i/o Apartat
104	53.2	

#### Text original

53.2 Als edificis amb alçada igual o inferior a planta baixa més dos plantes superiors i que no contenen cap habitatge accessible s'admeten les solucions alternatives següents:

- a) Espai de maniobra davant la porta del recinte de l'ascensor que permeti inscriure un cercle d'1,20 m de diàmetre lliure d'obstacles.
- b) Substituir l'ascensor per una previsió d'espai que permeti en el futur la seva instal·lació en els casos següents:
  - b1. Edificis amb un màxim de 2 habitatges en plantes diferents a la d'accés
  - b2. Edificis de planta baixa més un amb un màxim de 4 habitatges a la planta diferent de la d'accés.
- c) Substituir l'ascensor per una plataforma elevadora o per una previsió d'espai que permeti la instal·lació d'aquesta plataforma en el futur, en els casos següents:
  - c1. Edificis amb un màxim de 2 habitatges en plantes diferents a la d'accés.
  - c2. Edificis amb un màxim de 4 habitatges en plantes diferents a la d'accés, quan el solar té una longitud de façana inferior a 6,5 m.

#### Proposta 1

53.2 Als edificis amb alçada igual o inferior a planta baixa més dos plantes superiors i que no contenen cap habitatge accessible s'admeten les solucions alternatives següents:

- a) Espai de maniobra davant la porta del recinte de l'ascensor que permeti inscriure un cercle d'1,20 m de diàmetre lliure d'obstacles.
- ~~b) Substituir l'ascensor per una previsió d'espai que permeti en el futur la seva instal·lació en els casos següents:~~
  - ~~b1. Edificis amb un màxim de 2 habitatges en plantes diferents a la d'accés~~
  - ~~b2. Edificis de planta baixa més un amb un màxim de 4 habitatges a la planta diferent de la d'accés.~~
- ~~c) Substituir l'ascensor per una plataforma elevadora o per una previsió d'espai que permeti la instal·lació d'aquesta plataforma en el futur, en els casos següents:~~
  - ~~c1. Edificis amb un màxim de 2 habitatges en plantes diferents a la d'accés.~~
  - ~~c2. Edificis amb un màxim de 4 habitatges en plantes diferents a la d'accés, quan el~~



~~solar té una longitud de façana inferior a 6,5 m.~~

### Proposta 2

53.2 Als edificis amb alçada igual o inferior a planta baixa més dos plantes superiors i que no contenen cap habitatge accessible s'admeten les solucions alternatives següents:

- a) Espai de maniobra davant la porta del recinte de l'ascensor que permeti inscriure un cercle d'1,20 m de diàmetre lliure d'obstacles.
- b) Substituir l'ascensor per una previsió d'espai que permeti en el futur la seva instal·lació en els casos següents:
  - b1. Edificis amb un màxim de 2 habitatges en plantes diferents a la d'accés
  - b2. Edificis de planta baixa més un amb un màxim de 4 habitatges a la planta diferent de la d'accés.
- c) Substituir l'ascensor per una plataforma elevadora **vertical** o per una previsió d'espai que permeti la instal·lació d'aquesta plataforma en el futur, en els casos següents:
  - c1. Edificis amb un màxim de 2 habitatges en plantes diferents a la d'accés.
  - c2. Edificis amb un màxim de 4 habitatges en plantes diferents a la d'accés, quan el solar té una longitud de façana inferior a 6,5 m.

53.2 bis. Les comunitats de propietaris que realitzin les solucions alternatives de reserva d'espai per l'ascensor i/o plataforma elevadora, han de tenir un fons de reserva i un acord i aval signat per tota la comunitat per realitzar les obres en el moment que siguin necessàries i/o per demanda d'algú dels inquilins.

- a) Les obres per instal·lar l'ascensor i/o plataforma elevadora a l'espai reservat no seran considerades com a obres en edificis amb ús d'habitatge plurifamiliar com les contingudes al Capítol 7. Aquestes obres són directes perquè ja hi ha un acord previ de la comunitat i es considera edifici d'obra nova.
- b) S'informarà d'aquest fet en qualsevol acte de compravenda i/o lloguer dels habitatges a les persones interessades.
- c) Aquestes obres es realitzaran sigui quin sigui el tipus de tinença (propietat, lloguer, dret de superfície, etc.) de la persona que hi viuen, sense cap mena de condició perquè ja hi ha un acord favorable signat i informat de tota la comunitat.
- d) L'administració obrirà una línia d'ajusts per al manteniment de l'ascensor i/o plataforma elevadora per aquelles comunitats que decideixen instal·lar aquest producte a la nova construcció sense acollir-se a la solució de reserva d'espai.

### Justificació

Una de les línies vermelles que ECOM considera inadmissible és la possibilitat de seguir construint edificis d'habitatges d'obra nova que no siguin accessibles, i sense ascensor. ECOM defensa que l'accés a un habitatge accessible és imprescindible si volem promoure la vida independent de les persones amb discapacitat física, així com garantir-los el seu dret a viure i relacionar-se amb la comunitat, tal com estableix la Convenció sobre els drets de les persones amb discapacitat. El no incloure aquest ascensor generar un risc d'exclusió cap a les persones amb discapacitat que va en contra de la Convenció. D'altra banda, és també totalment incoherent aquesta permissivitat tenint en compte l'envelliment de la població.

Aquesta exempció també continua perpetuant amb les desigualtats territorials a Catalunya, ja que la majoria d'aquesta tipologia d'edificis són als pobles, comarques i ciutats fora de l'Àrea Metropolitana de Barcelona. Trencar aquestes desigualtats territorials a Catalunya en matèria d'accessibilitat, és un dels reptes prioritaris que es posen sobre la taula quan parlem de la millora de l'accessibilitat.

A més a més, aquest tipus d'exempció suposa un futur conflicte a la comunitat quan és necessari la seva instal·lació demanada per una persona amb discapacitat o major de setanta anys.

**Considerem que tota nova construcció, en habitatges plurifamiliars, han de disposar d'ascensor segons condicions d'accessibilitat de l'annex 3a.**

Entenem que hi ha un problema afegit per les comunitats de propietaris el manteniment d'un ascensor o plataforma elevadora vertical. Però per experiència i dades pròpies sabem que qualsevol millora d'accessibilitat a un edifici d'habitatge plurifamiliar provoca una sèrie de conflictes amb la persona (amb discapacitat o més gran de 70 anys), que pot acabar en un trencament de relacions i/o marxar de la finca. Encara que per normativa s'obligui la comunitat

a realitzar les obres, continuarà el malestar amb aquesta persona i per tal de reduir aquest fet, que sovint és a causa de les despeses que han de suputar els i les propietàries, que tot plegat pot suposar un risc d'exclusió per les persones que viuen i/o volen viure en aquests edificis nous.

I per descomptat, al 53.2 c), s'ha definit clarament que l'alternativa per substituir l'ascensor o la seva previsió d'espai, només es pot considerar per a plataformes elevadores verticals.

Aquesta solució alternativa no és accessible i no pot ser considerada com a alternativa en edificis de nova construcció. Una plataforma elevadora inclinada té una sèrie de característiques funcionals i dimensionals que no la fan accessible per a tothom. Queden excloses persones amb cadires de rodes motoritzades (pel seu pes), persones amb mobilitat reduïda i amb limitacions psicomotrius a les extremitats superiors (no poden accionar contínuament el botó de marxa i necessiten altres persones, manca d'autonomia), persones amb mobilitat reduïda i problemes d'equilibri i/o dificultats per asseure's i aixecar-se contínuament, d'entre altres.

A més a més, i com defineix el mateix projecte de decret objecte d'esmenes i el CTE sobre la utilització de solucions alternatives:

Primer: des del disseny amb rampa accessible o ascensor.

Segon: si no es pot i queda justificat la primera solució alternativa és plataforma elevadora vertical.

Tercer: si no es pot cap de les solucions anteriors i queda justificat segons el que diu el CTE, plataforma elevadora inclinada. I només en edificis existents.

**Proposem un nou article per tal de garantir la realització de les obres i amb un fons de reserva que minimitzi els conflictes per temes de recursos.**

Nº pag.	Article	Annex i/o Apartat
106	58	
<b>Text original</b>		
Article 58. Interior dels habitatges i zones d'ús privatiu 58.1 Tots els habitatges han de ser, com a mínim, practicables. (...) 58.3 Els edificis d'habitatge unifamiliar han de tenir un itinerari com a mínim practicable que connecti l'accés a l'habitatge amb la via pública. No obstant s'admet que la practicabilitat del conjunt de l'itinerari s'assoleixi mitjançant l'ús de plataformes elevadores verticals o inclinades sempre que compleixin les condicions de l'apartat 4.3 de l'annex 3a, així com la substitució d'aquest aparells per una previsió d'espai suficient que permeti instal·lar-los més endavant sense efectuar obres estructurals, d'acord amb les condicions indicades al punt 4.3.3 de l'annex 3a.		
<b>Proposta</b>		
Article 58. Interior dels habitatges i zones d'ús privatiu 58.1 Tots els habitatges han de ser, com a mínim, practicables. a. Es fomentará la creació de taules tecnicopolítiques municipals i autonòmiques per tal d'avançar en les millores d'accessibilitat a l'interior dels habitatges amb l'objectiu que tots els habitatges de nova construcció de titularitat pública siguin accessibles. (...) 58.3 Els edificis d'habitatge unifamiliar han de tenir un itinerari com a mínim practicable que connecti l'accés a l'habitatge amb la via pública. No obstant s'admet que la practicabilitat del conjunt de l'itinerari s'assoleixi mitjançant l'ús de plataformes elevadores verticals <del>e inclinades</del> sempre que compleixin les condicions de l'apartat 4.3 de l'annex 3a, així com la substitució d'aquest aparells per una previsió d'espai suficient que permeti instal·lar-los més endavant sense efectuar obres estructurals, d'acord amb les condicions indicades al punt 4.3.3 de l'annex 3a.		
<b>Justificació.</b>		

Considerem que les condicions mínimes proposades pelshabitatges com a practicables són mínimes i ja són vigents en l'actualitat. Posem sobre la taula el debat de continuar en la millora d'aquestes condicions per tal d'arribar a una accessibilitat universal en l'obra de nova construcció. Entenem la complexitat d'aquest fet i que necessita en un inici de taules que considerin la qüestió en termes tècnics, polítics, econòmics, entre d'altres. Per això, proposem fomentar taulestècniques i polítiques que puguin fomentar i proposar aquestes millores amb els municipis i entitats supralocals que corresponguin.

En aquest sentit, trobem que l'article continua amb un seguit de punts que poden disminuir aquesta condició de practicable. Considerem que les plataformes elevadores inclinades no garanteixen l'accessibilitat a tothom i com hem esmenat anteriorment les condicions de l'accessibilitat en l'obra nova han d'anar a les millores condicions. Per aquesta raó proposem els canvis de l'article per garantir aquestes condicions d'accessibilitat en les comunicacions verticals i/o previsions d'espais.

Nº pag.	Article	Annex i/o Apartat
109	64.9	
<b>Text original</b>		
<p>Per a acollir-se al que disposa els punt a2 i b2 de l'apartat anterior, el projecte tècnic ha de reunir els requisits següents:</p> <ul style="list-style-type: none"> <li>a) Ha de justificar els motius que impedeixen complir les condicions d'accessibilitat aplicables per defecte.</li> <li>b) Ha d'identificar tots els elements de millora de l'ús que s'incorporin i argumentar la inexistència d'alternatives millors.</li> <li>c) En el cas d'acollir-se al que disposa el punt b2, ha de descriure la relació amb els valors culturals del lloc i justificar els motius pels quals la nova activitat proposada no es pot desenvolupar en un altre edifici.</li> </ul>		
<b>Proposta</b>		
<p>Per a acollir-se al que disposa els punt a2 i b2 de l'apartat anterior, el projecte tècnic ha de reunir els requisits següents:</p> <ul style="list-style-type: none"> <li>a) Ha de justificar els motius que impedeixen complir les condicions d'accessibilitat aplicables per defecte.</li> <li>b) Ha d'identificar tots els elements de millora de l'ús que s'incorporin i argumentar la inexistència d'alternatives millors.</li> <li>c) En el cas d'acollir-se al que disposa el punt b2, ha de descriure la relació amb els valors culturals del lloc i justificar els motius pels quals la nova activitat proposada no es pot desenvolupar en un altre edifici.</li> <li>d) S'han de promoure grups de treball per l'estudi detallat de solucions amb avanços tecnològics, format per equips multidisciplinaris on sigui el departament de promoció de l'accessibilitat de la Generalitat, i obrir un catàleg de solucions innovadores per la resta de béns.</li> </ul>		
<p>Referent als edificis declarats béns culturals que puguin restar exempts de realitzar les modificacions per garantir una adequada accessibilitat que siguin incompatibles amb el grau de protecció i comportin un incompliment de la normativa específica reguladora d'aquests béns, entenem que hi ha una complexitat afegida i que no sempre es podrà millorar les seves condicions.</p> <p>Per tal d'intentar garantir el dret de les persones amb discapacitat de poder visitar aquests espais en igualtat de condicions que la resta de visitants considerem que d'una banda l'estudi d'aquests casos ha de ser específic i detallat, sobre el caràcter i valors que vam motivar la seva protecció, tenint en compte les modificacions històriques del mateix bé que a vegades són posteriors a la construcció original i que no haurien de tenir el mateix valor i protecció. De la mateixa forma que entenem que com a casos especials i per contribuir en la difusió cultural del mateix bé i els seus usos i activitats, entenem que s'ha d'estudiar solucions alternatives i tecnològicament innovadores que es poden utilitzar per aconseguir aquesta millora de l'accessibilitat, ja sigui amb serveis que permetin la seva visita de forma virtual i/o accés als</p>		

coneixements exposats. O com els mateixos avanços tecnològics de solucions mecàniques (plataformes articulades, etc.) que en el seu estat de repòsés mimetitzem amb l'entorn construït.

Per aquesta raó, entenem que els apartats a2 i b2 han d'estar condicionats a estudis més detallats amb equips multidisciplinaris on sigui el departament de promoció de l'accessibilitat de la Generalitat. I obrir un catàleg de solucions innovadores per la resta de béns.

Nº pag.	Article	Annex i/o Apartat
111	65.4	
<b>Text original</b>		
Els itineraris accessibles o practicables que comuniquen els diferents recintes, espais o elements s'han de resoldre preferentment a través del recorregut principal.		
<b>Proposta</b>		
Els itineraris accessibles o practicables que comuniquen els diferents recintes, espais o elements s'han de resoldre <b>preferentment</b> a través del recorregut principal.		
<b>Explicació</b>		
L'ús de paraules com "preferentment" suposen una condicionalitat molt oberta a interpretacions. Encara que a l'article següent es defineix aquesta solució alternativa al recorregut principal, entenem que aquí, com a la resta de l'articulat del Decret, manca la claredat sobre que a tota nova construcció ha de ser accessible. I sobre aquesta base, es defineixen les solucions alternatives o fomentar l'estudi d'aquests.		

Nº pag.	Article	Annex i/o Apartat
123	84	
<b>Text original</b>		
84. Ús de plataformes elevadores inclinades 84.1 La utilització de plataformes elevadores inclinades per suprimir barreres existents a les zones comunes únicament s'admet en els casos següents: <ul style="list-style-type: none"> <li>a) Quan l'alçada a salvar és com a màxim de 2 plantes i es justifica que no es possible instal·lar una plataforma vertical sense efectuar obres desproporcionades d'acord amb els articles 143 i 148 degut a les afectacions estructurals i actuacions complementàries que comportaria.</li> <li>b) Quan l'alçada a salvar és com a màxim de 4 plantes i es justifica que no hi ha cap altra alternativa tècnicament possible, ni tan sols modificant íntegrament l'escala amb un cost superior al d'un ajust raonable.</li> </ul> 84.2 En aquests casos, les plataformes han de complir les condicions indicades a l'apartat 4.3.2 de l'annex 3a i l'edifici ha d'incorporar les mesures compensatòries de protecció contra incendis indicades a l'apartat 4.3.2.3.		
<b>Proposta</b>		
84. Ús de plataformes elevadores inclinades 84.1 La utilització de plataformes elevadores inclinades per suprimir barreres existents a les zones comunes únicament s'admet en els casos següents: <ul style="list-style-type: none"> <li>a) Quan l'alçada a salvar és com a màxim de 2 plantes i es justifica <del>que no es possible instal·lar una plataforma vertical sense efectuar obres desproporcionades d'acord amb els articles 143 i 148 degut a les afectacions estructurals i actuacions complementàries que comportaria.</del> <b>que no hi ha cap altra alternativa tècnicament possible</b></li> <li>b) Quan l'alçada a salvar és com a màxim de 4 plantes i es justifica que no hi ha cap altra alternativa tècnicament possible, <del>ni tan sols modificant íntegrament l'escala amb un cost superior al d'un ajust raonable.</del></li> </ul> 84.2 En aquests casos, les plataformes han de complir les condicions indicades a l'apartat 4.3.2 de l'annex 3a i l'edifici ha d'incorporar les mesures compensatòries de protecció contra		

incendis indicades a l'apartat 4.3.2.3.

#### Justificació

Considerem que aquesta solució, i com es defineix al codi, és la darrera possibilitat quan es justifica la impossibilitat tècnica d'instal·lar una rampa o ascensor (accessible o practicable), en primer lloc o una plataforma elevadora vertical, en segon lloc. Una plataforma elevadora inclinada té una sèrie de característiques funcionals i dimensionals que no la fan accessible per a tothom. Queden excloses persones amb cadires de rodes motoritzades (pel seu pes), persones amb mobilitat reduïda i amb limitacions psicomotrius a les extremitats superiors (no poden accionar contínuament el botó de marxa i necessiten altres persones, manca d'autonomia), persones amb mobilitat reduïda i problemes d'equilibri i/o dificultats per asseure's i aixecar-se contínuament, d'entre altres.

A més a més, és un producte que segons indicacions del CTE només es pot utilitzar per petites alçades, no més d'1 planta, perquè com podem imaginar, una plataforma inclinada de fins a 4 alçades sembla més una muntanya russa.

Però podríem entendre aquesta solució, si, i només si, la impossibilitat tècnica es justifica perquè no hi ha cap mena de solució més. Aquesta solució sí que la considerem com un ajust raonable i la seva justificació no està relacionada amb cap mena de proporcionalitat o costos, si hi hagués altra solució tècnicament possible.

Nº pag.	Article	Annex i/o Apartat
125	87.2	
<b>Text original</b>		
Addicionalment a l'apartat anterior, quan ho requereixi un treballador per motius de discapacitat i les obres necessàries no comportin càrregues desproporcionades, s'han de fer accessibles els espais susceptibles de ser utilitzats per aquest treballador.		
<b>Proposta</b>		
Addicionalment a l'apartat anterior, quan ho requereixi un treballador per motius de discapacitat <del>i les obres necessàries no comportin càrregues desproporcionades</del> , s'han de fer accessibles els espais susceptibles de ser utilitzats per aquest treballador.		
<b>Justificació</b>		
Aquest incompleix l'estatut de treballadors. Hi ha moltes situacions, entre d'altres que la discapacitat sigui adquirida pel lloc de feina, que la no adaptació que suposa?, l'acomiadament del /la treballador /treballadora? Això pot suposar un acomiadament improcedent. A més a més, el concepte de proporcionalitat no està definit i és molt subjectiu en aquests casos. Si la persona resideix o treballa en aquest edifici té dret a les adaptacions, primer d'accessibilitat a l'immoble i segon al seu lloc de treball.		

Nº pag.	Article	Annex i/o Apartat
129		Annex 3a – apartat 2.1a)
<b>Text original</b>		
2. Accessos 2.1. Accés accessible Un accés es considera accessible quan compleix les condicions d'un itinerari accessible definides a l'apartat 1.2 d'aquest annex i addicionalment les següents: a) L'accés que s'efectua des d'un espai exterior amb un desnivell màxim igual o inferior a 5 cm, es pot resoldre mitjançant un pla inclinat amb un pendent de fins al 20%.		
<b>Proposta</b>		
2. Accessos 2.1. Accés accessible Un accés es considera accessible quan compleix les condicions d'un itinerari accessible definides a l'apartat 1.2 d'aquest annex i addicionalment les següents: a) L'accés que s'efectua des d'un espai exterior <b>ha de ser sempre a nivell i quan hi ha</b> amb un desnivell màxim igual o inferior a 5 cm, es pot resoldre mitjançant un pla		



inclinat ~~amb un pendent de fins al 20%~~ segons definició de rampa accessible de l'apartat 4.1.2.

#### Justificació

Considerem que el fet de continuar admetent desnivells als itineraris accessibles que no es resolguin amb els paràmetres de les rampes accessibles, suposa una barrera arquitectònica per les persones amb mobilitat reduïda (especialment aquelles que perden l'equilibri fàcilment amb pendents). Però també persones usuàries de cadira de rodes manuals, que suposa un esforç addicional salvar aquests desnivells amb pendents del 20%, sino també per a persones usuàries de cadires de rodes motoritzades, que segons característiques, no podrien superar aquest desnivell i amb pendents com aquesta, poden provocar desequilibris en la mateixa persona usuària, que sovint no té aquest control. A més a més de les persones que per la seva malaltia arrossequen els peus i aquests desnivells suposen una barrera.

Als paràmetres del Codi d'Accessibilitat de Catalunya de 1995, aquest itinerari adaptat admet un desnivell no superior a 2 cm, i s'arrodonirà o bé s'aixamfranarà el cantell a un màxim de 45°, i això ha sigut modificat en el projecte de Decret i amb pèrdua d'accessibilitat. Entenem que els accessos han de ser a nivell i en cas de desnivells solucionar amb rampa accessible, i que les justificacions d'acord amb l'entrada d'aigua a l'establiment no són suficients per incloure un desnivell (que es resoldrà amb paràmetres no accessibles), ja que aquest fet es resol amb el bon disseny del carrer (espai públic urbanitzat) i/o solucions alternatives, com la realització d'aquesta rampa accessible.

Nº pag.	Article	Annex i/o Apartat
138		Annex 3a / apartat 4.2.1 - d6

#### Text original

d) Les botoneres:

- d1. Han de sobresortir del parament vertical i contrastar cromàticament amb el seu fons.
- d2. Han d'incloure caràcters en alt relleu i en Braille, situats preferiblement al costat esquerra del número.
- d3. La força d'accionament necessària per activar els controls ha de ser superior a 2,5 N i inferior a 5,0 N.
- d4. Els controls de cabina han d'estar situats a una alçada entre 0,90 m i 1,20 m i els controls de planta a una alçada entre 0,90 m i 1,10 m.
- d5. Els polsadors d'alarma i de parada han d'estar a la part baixa del teclat, de color i mida diferent a la resta.
- d6. S'han de situar a una distància mínima de 0,40 m de qualsevol cantonada.

#### Proposta

d) Les botoneres:

- d1. Han de sobresortir del parament vertical i contrastar cromàticament amb el seu fons.
- d2. Han d'incloure caràcters en alt relleu i en Braille, situats preferiblement al costat esquerra del número.
- d3. La força d'accionament necessària per activar els controls ha de ser superior a 2,5 N i inferior a 5,0 N.
- d4. Els controls de cabina han d'estar situats a una alçada entre 0,90 m i 1,20 m i els controls de planta a una alçada entre 0,90 m i 1,10 m.
- d5. Els polsadors d'alarma i de parada han d'estar a la part baixa del teclat, de color i mida diferent a la resta.
- d6. S'han de situar **preferiblement al centre del parament vertical dels costats de l'entrada** i a una distància mínima de 0,40 m de qualsevol cantonada.

#### Proposta

Entenem i considerem adequada aquest paràmetre, però per tal de garantir que la persona usuària de cadira de rodes pugui fer ús de la botonera amb facilitat, especialment aquelles persones que tenen limitat el moviment a la part superior del cos, haurien d'estar centrades.



Nº pag.	Article	Annex i/o Apartat
140		Annex 3a / apartat 4.2.4
<b>Text original</b>		
<p>4. Elements de comunicació vertical entre plantes i nivells</p> <p>4.2. Ascensors</p> <p>4.2.4. Ascensor usable</p> <p>Un ascensor usable únicament es considera admissible quan forma part de les zones comunes d'un edifici existent, i en les situacions que s'especifica a l'annex 3d. Ha de complir les condicions següents:</p> <p>a) Itinerari d'accés a un establiment d'ús públic:</p> <ul style="list-style-type: none"> <li>a1. Es tracta d'un ascensor existent.</li> <li>a2. Les portes d'accés al recinte i a la cabina tenen una amplada de pas igual o superior a 0,70 m.</li> <li>a3. La cabina amb una porta o amb dues portes enfrontades té unes dimensions interiors mínimes de 0,80 x 1,00 m (amplada x profunditat).</li> <li>a4. La cabina amb dues portes situades en laterals perpendiculars té unes dimensions interiors mínimes d'1,10 x 1,10 m.</li> <li>a5. L'espai interior de cabina indicat als punts anteriors es troba lliure de l'escombratge de la porta, cas que aquesta sigui abatible o plegable tipus bus.</li> <li>a6. Davant la porta del recinte hi ha un espai lliure on es pot inscriure un cercle d'1,20 m de diàmetre amb la porta de l'ascensor oberta.</li> <li>a7. Les botoneres de l'ascensor, tant de cabina com de replà, estan situades a una alçada entre 0,80 i 1,40 m respecte al terra.</li> </ul> <p>b) Itinerari d'accés als habitatges:</p> <ul style="list-style-type: none"> <li>b1. Les portes d'accés al recinte i a la cabina tenen una amplada de pas igual o superior a 0,70 m.</li> <li>b2. La cabina amb una porta o amb dues portes enfrontades té unes dimensions interiors mínimes de:                     <ul style="list-style-type: none"> <li>a. 0,80 x 0,90 m (amplada x profunditat).</li> <li>b. 1,10 x 0,80 m (amplada x profunditat) si la porta o portes tenen una amplada de pas igual o superior a 1,00 m i permeten el gir d'una cadira de rodes per situar-se en posició transversal.</li> </ul>                     * Imatges amb cadires de rodes                 </li> <li>b3. La cabina amb dues portes situades en laterals perpendiculars té unes dimensions interiors mínimes de:                     <ul style="list-style-type: none"> <li>a. 1,10 x 1,10 m.</li> <li>b. 0,80 x 1,10 m si una de les portes té una amplada de pas igual o superior a 1,00 m i permet el gir d'una cadira de rodes per situar-se en posició transversal.</li> </ul>                     * Imatges amb cadira de rodes                 </li> <li>b4. L'espai interior de cabina indicat als punts anteriors es troba lliure de l'escombratge de la porta, cas que aquesta sigui abatible o plegable tipus bus.</li> <li>b5. Les portes de cabina abatibles únicament són admissibles quan es tracta d'aparells existents.</li> <li>b6. Davant la porta del recinte hi ha un espai lliure on es pot inscriure un cercle d'1,10 m de diàmetre amb la porta de l'ascensor oberta.</li> <li>b7. Les botoneres de l'ascensor, tant de cabina com de replà, estan situades a una alçada entre 0,80 i 1,40 m respecte al terra.</li> </ul>		
<b>Proposta</b>		
<p>4. Elements de comunicació vertical entre plantes i nivells</p> <p>4.2. Ascensors</p> <p>4.2.4. Ascensor usable</p> <p>Un ascensor usable únicament es considera admissible quan forma part de les zones comunes d'un edifici existent <b>amb anterioritat a l'entrada en vigor del Codi d'Accessibilitat de Catalunya de 1995</b>, i en les situacions que s'especifica a l'annex 3d, <b>en edificis amb anterioritat al Codi del 95. Quan l'edifici és objecte de reforma i/o instal·lació d'un ascensor, aquest complirà amb els paràmetres mínims de l'ascensor practicable. A la resta de situacions</b> Ha de complir les</p>		

condicions següents:

- a) Itinerari d'accés a un establiment d'ús públic:
- a1. Es tracta d'un ascensor existent.
  - a2. Les portes d'accés al recinte i a la cabina tenen una amplada de pas igual o superior a 0,70 m.
  - a3. La cabina amb una porta o amb dues portes enfrontades té unes dimensions interiors mínimes de 0,80 x 1,00 m (amplada x profunditat).
  - a4. La cabina amb dues portes situades en laterals perpendiculars té unes dimensions interiors mínimes d'1,10 x 1,10 m.
  - a5. L'espai interior de cabina indicat als punts anteriors es troba lliure de l'escombratge de la porta, cas que aquesta sigui abatible o plegable tipus bus.
  - a6. Davant la porta del recinte hi ha un espai lliure on es pot inscriure un cercle d'1,20 m de diàmetre amb la porta de l'ascensor oberta.
  - a7. Les botoneres de l'ascensor, tant de cabina com de replà, estan situades a una alçada entre 0,80 i 1,40 m respecte al terra.
- b) Itinerari d'accés als habitatges:
- b1. Les portes d'accés al recinte i a la cabina tenen una amplada de pas igual o superior a 0,70 m.
  - b2. La cabina amb una porta o amb dues portes enfrontades té unes dimensions interiors mínimes de:
    - a. 0,80 x 0,90 m (amplada x profunditat).
    - b. 1,10 x 0,80 m (amplada x profunditat) si la porta o portes tenen una amplada de pas igual o superior a 1,00 m i permeten el gir d'una cadira de rodes per situar-se en posició transversal.

~~\* Imatges amb cadires de rodes~~
  - b3. La cabina amb dues portes situades en laterals perpendiculars té unes dimensions interiors mínimes de:
    - a. 1,10 x 1,10 m.
    - b. 0,80 x 1,10 m si una de les portes té una amplada de pas igual o superior a 1,00 m i permet el gir d'una cadira de rodes per situar-se en posició transversal.

~~\* Imatges amb cadira de rodes~~
  - b4. L'espai interior de cabina indicat als punts anteriors es troba lliure de l'escombratge de la porta, cas que aquesta sigui abatible o plegable tipus bus.
  - b5. Les portes de cabina abatibles únicament són admissibles quan es tracta d'aparells existents.
  - b6. Davant la porta del recinte hi ha un espai lliure on es pot inscriure un cercle d'1,10 m de diàmetre amb la porta de l'ascensor oberta.
  - b7. Les botoneres de l'ascensor, tant de cabina com de replà, estan situades a una alçada entre 0,80 i 1,40 m respecte al terra.

#### Justificació

Considerem que aquesta definició i paràmetres de l'ascensor com a "usable" es poden aplicar i utilitzar per a les persones amb mobilitat reduïda i amb altres productes de suport, però mai seran òptimes per l'ús de persones usuàries de cadires de rodes (manuales i motoritzades). En aquest sentit, el justifiquen amb els paràmetres antropomètrics d'aquesta mateixa norma amb relació a les dimensions de la cadira buida i amb la persona usuària, a les amplades de portes, estrenyiments puntuals i maniobres (que estan per sota dels paràmetres indicats a l'article), sense incloure les definicions que manquen sobre cadires motoritzades. Els paràmetres mínims en cas que no sigui accessible l'ascensor i sabent de la dificultat de situar-ho en edificis existents, serà l'ascensor practicable per a persones usuàries de cadires de rodes.

Entenem la complicació en edificis existents i podríem entendre aquesta solució, si, i només si, la impossibilitat tècnica es justifica perquè no hi ha cap mena de solució més. Aquesta solució no garanteix l'accés de les persones usuàries de cadires de rodes i la seva justificació no està relacionada amb cap tipus de proporcionalitat o costos, si hi hagués altra solució tècnicament possible. Per descomptat, aquesta solució només és acceptable per edificis existents i amb anterioritat a l'entrada en vigor del Codi d'accessibilitat de 1995, ja que tot edifici construït posteriorment havia de complir els mínims que estan per sobre d'aquest ascensor "usable".

Proposem que aquest tipus de definició, apartat i relacions amb altres annexos siguin eliminats com a elements "usables" per a persones amb cadira de rodes.

Nº pag.	Article	Annex i/o Apartat
143		Annex 3a / apartat 4.3.1.2 c)
<b>Text original</b>		
<p>4. Elements de comunicació vertical entre plantes i nivells</p> <p>4.3. Plataformes elevadores</p> <p>4.3.1. Plataformes elevadores verticals</p> <p>4.3.1.2. Condicions específiques per a les plataformes ubicades en edificis o establiments d'ús públic o en espais d'ús comunitari:</p> <p>(...)</p> <p>c) Als edificis existents s'admeten les alternatives següents:</p> <p>c1. Establiments d'ús públic: les dimensions indicades als punts b3 i b4 anteriors es poden reduir fins a 0,80 x 1,10 m (amplada x llargada) si es justifica que no es disposa d'espai suficient per a majors dimensions i el recorregut vertical és com a màxim d'una planta.</p> <p>c2. Establiments d'ús públic que tenen l'accés per zones comuns d'edificis d'habitatges: S'admet una plataforma amb les dimensions indicades a l'apartat 4.2.4.a) per a la cabina d'un ascensor usable, si es justifica que no es disposa d'espai suficient per a majors dimensions i que a l'establiment li correspon un ascensor usable segons les taules de l'apartat 2.2 de la secció A de l'annex 3d.</p> <p>c3. Edificis d'habitatges: S'admet una plataforma amb les dimensions indicades a l'apartat 4.2.4.b) per a la cabina d'un ascensor usable, si es justifica que no es disposa d'espai suficient per a majors dimensions. Aquesta plataforma no és vàlida per justificar l'accessibilitat del establiments d'ús públic que pugui contenir l'immoble.</p>		
<b>Proposta</b>		
<p>4. Elements de comunicació vertical entre plantes i nivells</p> <p>4.3. Plataformes elevadores</p> <p>4.3.1. Plataformes elevadores verticals</p> <p>4.3.1.2. Condicions específiques per a les plataformes ubicades en edificis o establiments d'ús públic o en espais d'ús comunitari:</p> <p>(...)</p> <p>c) Als edificis existents <b>amb anterioritat a l'entrada en vigor del Codi d'Accessibilitat de Catalunya de 1995</b> s'admeten les alternatives següents:</p> <p>c1. Establiments d'ús públic: les dimensions indicades als punts b3 i b4 anteriors es poden reduir fins a 0,80 x 1,10 m (amplada x llargada) si es justifica que no es disposa d'espai suficient per a majors dimensions, <b>i es justifica que no hi ha cap altra alternativa tècnicament possible</b>, i el recorregut vertical és com a màxim d'una planta.</p> <p>c2. Establiments d'ús públic que tenen l'accés per zones comuns d'edificis d'habitatges: S'admet una plataforma amb les dimensions indicades a l'apartat 4.2.4.a) per a la cabina d'un ascensor usable, si es justifica que no es disposa d'espai suficient per a majors dimensions, <b>i es justifica que no hi ha cap altra alternativa tècnicament possible</b>, i que a l'establiment li correspon un ascensor usable segons les taules de l'apartat 2.2 de la secció A de l'annex 3d.</p> <p>c3. Edificis d'habitatges: S'admet una plataforma amb les dimensions indicades a l'apartat 4.2.4.b) per a la cabina d'un ascensor usable, si es justifica que no es disposa d'espai suficient per a majors dimensions <b>i es justifica que no hi ha cap altra alternativa tècnicament possible</b>. Aquesta plataforma no és vàlida per justificar l'accessibilitat del establiments d'ús públic que pugui contenir l'immoble.</p>		
<b>Justificació</b>		
<p>En el mateix sentit que amb l'apartat 4.2.4 del mateix annex (al que també fa referència aquest apartat), considerem que aquestes alternatives no compleixen paràmetres mínims d'accessibilitat, especialment per a persones usuàries de cadires de rodes (manuals i motoritzades).</p> <p>No entenem perquè es redueixen els paràmetres dels subapartat b, quan aquests ja són mínims i els recomanables pel document de suport DB-SUA2 (basat en la UNE-EN 81-41 i relacionat amb les definicions de les cadires de rodes motoritzades a la norma EN</p>		

12184). Considerem que aquesta definició i paràmetres reduïts de les plataformes es poden aplicar i utilitzar per a les persones amb mobilitat reduïda i amb altres productes de suport, però mai seran òptimes per l'ús de persones usuàries de cadires de rodes (manuales i motoritzades). I per descomptat, amb aquestes reduccions no es pot garantir la pujada de la persona acompanyant, que manca en els paràmetres antropomètrics del codi.

Entenem la complicació en edificis existents i podríem entendre aquesta solució, si, i només si, la impossibilitat tècnica es justifica perquè no hi ha cap mena de solució més. Aquesta solució no garanteix l'accés de les persones usuàries de cadires de rodes i la seva justificació no està relacionada amb cap tipus de proporcionalitat o costos, si hi hagués altra solució tècnicament possible. Per descomptat, aquesta solució només és acceptable per edificis existents i amb anterioritat a l'entrada en vigor del Codi d'accessibilitat de 1995, ja que tot edifici construït posteriorment havia de complir amb les condicions d'accessibilitat de l'itinerari adaptat o practicable.

Nº pag.	Article	Annex i/o Apartat
144		Annex 3a / apartat 4.3.1.2 d)
<b>Text original</b>		
Condicions específiques per a les plataformes ubicades en edificis o establiments d'ús públic o en espais d'ús comunitari: (...) <p>d) La plataforma ha de tenir una capacitat de càrrega igual o superior a 250 Kg/m<sup>2</sup> respecte la superfície de la plataforma i, en tot cas, igual o superior a 315 Kg.</p>		
<b>Proposta</b>		
Condicions específiques per a les plataformes ubicades en edificis o establiments d'ús públic o en espais d'ús comunitari: (...) <p>d) La plataforma ha de tenir una capacitat de càrrega igual o superior a <del>250</del>300 Kg/m<sup>2</sup> respecte la superfície de la plataforma i, en tot cas, igual o superior a <del>315</del>375 Kg.</p>		
<b>Justificació</b>		
Considerem que aquests paràmetres són insuficients, el raonament es basa, i queda palpable a tot el text per la manca d'aquests paràmetres antropomètrics, que les cadires de rodes motoritzades amb els seus productes de suport i la persona usuària fàcilment superen els 300 kg, fins i tot arribant a més de 350 kg amb la persona acompanyant. En aquest sentit trobem normativa relacionada sobre aquestes característiques que no han sigut contemplades (Norma EN 12184) i normatives en altres àmbits que ja han reconegut aquest tipus de producte de suport (Reial decret 537/2019). Proposem pujar aquests paràmetres per fer-los inclusius a totes les persones amb discapacitat, sigui quin sigui els seus productes de suport.		

Nº pag.	Article	Annex i/o Apartat
145		Annex 3a / apartat 4.3.2.2 g)
<b>Text original</b>		
4. Elements de comunicació vertical entre plantes i nivells 4.3. Plataformes elevadores 4.3.2. Plataformes elevadores inclinades 4.3.2.2. Condicions addicionals específiques per a les plataformes ubicades en edificis i establiments d'ús públic o en espais d'ús comunitari: (...) <p>g) Excepcionalment, es poden admetre plataformes amb accessos frontals de 0,70 x 0,80 m (amplada x llargada), quan es tracta de recorreguts amb una afluència de públic moderada i es justifica que no són viables plataformes de dimensions majors, en els casos següents:</p> <p>g1. Ús comercial: establiments amb superfície inferior a 500 m<sup>2</sup>                      g2. Ús pública concurrència: establiments amb superfície inferior a 200 m<sup>2</sup>                      g3. Ús docent: establiments amb superfície inferior a 500 m<sup>2</sup>                      g4. Ús residencial públic: establiments amb capacitat inferior a 50 places</p>		

<p>g5. Ús sanitari i assistencial: centres sense internament amb superfície inferior a 500 m<sup>2</sup></p> <p>g6. Ús administratiu: activitats professionals amb superfície inferior a 500 m<sup>2</sup></p> <p>g7. Zones comunes d'edificis d'habitatges o d'ús privat diferent d'habitatge.</p>
<b>Proposta</b>
<p>4. Elements de comunicació vertical entre plantes i nivells</p> <p>4.3. Plataformes elevadores</p> <p>4.3.2. Plataformes elevadores inclinades</p> <p>4.3.2.2. Condicions addicionals específiques per a les plataformes ubicades en edificis i establiments d'ús públic o en espais d'ús comunitari:</p> <p>(...)</p> <p>g) Excepcionalment, es poden admetre plataformes amb accessos frontals de 0,70 x 0,80 m (amplada x llargada), quan es tracta de recorreguts amb una afluència de públic moderada i es justifica que no són viables plataformes de dimensions majors <b>perquè no hi ha cap altra alternativa tècnicament possible i sempre en edificis existents amb anterioritat a l'entrada en vigor del Codi d'Accessibilitat de Catalunya de 1995</b>, en els casos següents:</p> <p>g1. Ús comercial: establiments amb superfície inferior a 500 m<sup>2</sup></p> <p>g2. Ús pública concurrència: establiments amb superfície inferior a 200 m<sup>2</sup></p> <p>g3. Ús docent: establiments amb superfície inferior a 500 m<sup>2</sup></p> <p>g4. Ús residencial públic: establiments amb capacitat inferior a 50 places</p> <p>g5. Ús sanitari i assistencial: centres sense internament amb superfície inferior a 500 m<sup>2</sup></p> <p>g6. Ús administratiu: activitats professionals amb superfície inferior a 500 m<sup>2</sup></p> <p>g7. Zones comunes d'edificis d'habitatges o d'ús privat diferent d'habitatge.</p>
<b>Justificació</b>
<p>Considerem, en el mateix sentit que les darreres esmenes, que aquesta solució alternativa està per sota de les condicions d'accessibilitat mínimes per a persones usuàries de cadira de rodes (manual i motoritzades).</p> <p>No entenem perquè es redueixen els paràmetres dels subapartat b) i encara més que els de l'apartat c), quan aquests (els de l'apartat b) ja són mínims i els recomanables pel document de suport DB-SUA2 (basat en la UNE-EN 81-41 i relacionat amb les definicions de les cadires de rodes motoritzades a la norma EN 12184). Considerem que aquesta definició i paràmetres reduïts de les plataformes es poden aplicar i utilitzar per a les persones amb mobilitat reduïda i amb altres productes de suport, però mai seran òptimes per l'ús de persones usuàries de cadires de rodes (manuales i motoritzades).</p> <p>I per descomptat, amb aquestes reduccions no es pot garantir la pujada de la persona acompanyant, que manca en els paràmetres antropomètrics del codi.</p> <p>Entenem la complicació en edificis existents i podríem entendre aquesta solució, si, i només si, la impossibilitat tècnica es justifica perquè no hi ha cap mena de solució més. Aquesta solució no garanteix l'accés de les persones usuàries de cadires de rodes i la seva justificació no està relacionada amb cap tipus de proporcionalitat o costos, si hi hagués altra solució tècnicament possible. Per descomptat, aquesta solució només és acceptable per edificis existents i amb anterioritat a l'entrada en vigor del Codi d'accessibilitat de 1995, ja que tot edifici construït posteriorment havia de complir amb les condicions d'accessibilitat de l'itinerari adaptat o practicable.</p> <p>Proposem que aquest tipus de definició, apartat i relacions amb altres annexos siguin eliminats com a elements "usables" per a persones amb cadira de rodes.</p>

Nº pag.	Article	Annex i/o Apartat
148		Annex 3a / apartat 4.3.3.2 a) i b)
<b>Text original</b>		
<p>4. Elements de comunicació vertical entre plantes i nivells</p> <p>4.3. Plataformes elevadores</p> <p>4.3.3. Previsió d'espai per instal·lar una plataforma elevadora</p> <p>En els casos que aquest Codi admet substituir un itinerari accessible o practicable per la previsió d'espai suficient que permeti en el futur la instal·lació d'una plataforma elevadora quan esdevingui necessària, el projecte ha de justificar el compliment de les condicions següents:</p>		



- (..)
- 4.3.3.2. Plataforma elevadora inclinada. Previsió d'espai:
- a) A les zones comunes en cas d'edifici de nova construcció:
- a1. L'escala ha de tenir una amplada igual o superior a 1,20 m.
  - a2. Al replà inferior s'ha de preveure espai suficient per ubicar la plataforma, considerant les dimensions mínimes següents:
    - a. Espai ocupat per la plataforma: 0,75 x 1,00 m.
    - b. Separació entre la plataforma i el primer graó: 0,40 m.
    - c. Longitud de la rampa d'accés a la plataforma desplegada: 0,25 m.
    - d. Espai de maniobra lliure d'obstacles davant la rampa d'accés desplegada: cercle d'1,20 m de diàmetre.
 \*Imatge amb cadira de rodes
  - a3. A la parada o parades superiors, davant de la rampa desplegada d'accés a la plataforma s'ha de preveure un espai de maniobra lliure d'obstacles on es pugui inscriure un cercle d'1,20 m de diàmetre.
- b) A l'interior de l'habitatge en cas d'edifici de nova construcció:
- b1. L'escala ha de tenir una amplada igual o superior a:
    - a. 1,00 m quan es tracta d'una escala de traçat recte.
    - b. 1,10 m quan es tracta d'una escala amb 2 o més trams i girs a 90 graus o superiors.
  - b2. Al replà inferior s'ha de preveure espai suficient per ubicar la plataforma, considerant les dimensions mínimes següents:
    - a. Espai ocupat per la plataforma: : 0,70 x 0,80 m.
    - b. Separació entre la plataforma i el primer graó: 0,40 m.
    - c. Longitud de la rampa d'accés a la plataforma desplegada: 0,25 m.
    - d. Espai de maniobra lliure d'obstacles davant la rampa d'accés desplegada: cercle d'1,20 m de diàmetre que es pot superposar 0,20 m amb la rampa desplegada.
  - b3. A la parada o parades superiors, davant de la rampa desplegada d'accés a la plataforma s'ha de preveure un espai de maniobra lliure d'obstacles on es pugui inscriure un cercle d'1,20 m de diàmetre que es pot superposar 0,20 m amb la rampa desplegada.

#### Proposta

4. Elements de comunicació vertical entre plantes i nivells
- 4.3. Plataformes elevadores
- 4.3.3. Previsió d'espai per instal·lar una plataforma elevadora
- En els casos que aquest Codi admet substituir un itinerari accessible o practicable per la previsió d'espai suficient que permeti en el futur la instal·lació d'una plataforma elevadora quan esdevingui necessària, el projecte ha de justificar el compliment de les condicions següents:
- (..)
- 4.3.3.2. Plataforma elevadora inclinada. Previsió d'espai:
- ~~a) A les zones comunes en cas d'edifici de nova construcció:~~
- ~~a1. L'escala ha de tenir una amplada igual o superior a 1,20 m.~~
  - ~~a2. Al replà inferior s'ha de preveure espai suficient per ubicar la plataforma, considerant les dimensions mínimes següents:~~
    - ~~a. Espai ocupat per la plataforma: 0,75 x 1,00 m.~~
    - ~~b. Separació entre la plataforma i el primer graó: 0,40 m.~~
    - ~~c. Longitud de la rampa d'accés a la plataforma desplegada: 0,25 m.~~
    - ~~d. Espai de maniobra lliure d'obstacles davant la rampa d'accés desplegada: cercle d'1,20 m de diàmetre.~~~~\*Imatge amb cadira de rodes~~
  - ~~a3. A la parada o parades superiors, davant de la rampa desplegada d'accés a la plataforma s'ha de preveure un espai de maniobra lliure d'obstacles on es pugui inscriure un cercle d'1,20 m de diàmetre.~~
- ~~b) A l'interior de l'habitatge en cas d'edifici de nova construcció:~~
- ~~b1. L'escala ha de tenir una amplada igual o superior a:~~
    - ~~a. 1,00 m quan es tracta d'una escala de traçat recte.~~
    - ~~b. 1,10 m quan es tracta d'una escala amb 2 o més trams i girs a 90 graus o superiors.~~



- ~~b2. Al replà inferior s'ha de preveure espai suficient per ubicar la plataforma, considerant les dimensions mínimes següents:~~
- ~~a. Espai ocupat per la plataforma: : 0,70 x 0,80 m-~~
  - ~~b. Separació entre la plataforma i el primer graó: 0,40 m-~~
  - ~~c. Longitud de la rampa d'accés a la plataforma desplegada: 0,25 m-~~
  - ~~d. Espai de maniobra lliure d'obstacles davant la rampa d'accés desplegada: cercle d'1,20 m de diàmetre que es pot superposar 0,20 m amb la rampa desplegada-~~
- ~~b3. A la parada o parades superiors, davant de la rampa desplegada d'accés a la plataforma s'ha de preveure un espai de maniobra lliure d'obstacles on es pugui inscriure un cercle d'1,20 m de diàmetre que es pot superposar 0,20 m amb la rampa desplegada-~~

#### Justificació

Aquesta solució alternativa no és accessible i no pot ser considerada com a alternativa en edificis de nova construcció. Com vam esmenar anteriorment a l'article 53, una plataforma elevadora inclinada té una sèrie de característiques funcionals i dimensionals que no la fan accessible per a tothom. Queden excloses persones amb cadires de rodes motoritzades (pel seu pes), persones amb mobilitat reduïda i amb limitacions psicomotrius a les extremitats superiors (no poden accionar contínuament el botó de marxa i necessiten altres persones, manca d'autonomia), persones amb mobilitat reduïda i problemes d'equilibri i/o dificultats per asseure's i aixecar-se contínuament, d'entre altres.

A més a més, i com defineix el mateix projecte de decret objecte d'esmenes i el CTE sobre la utilització de solucions alternatives:

Primer: des del disseny amb rampa accessible o ascensor.

Segon: si no es pot i queda justificat la primera solució alternativa és plataforma elevadora vertical.

Tercer: si no es pot cap de les solucions anteriors i queda justificat segons el que diu el CTE, plataforma elevadora inclinada. I només en edificis existents.

Per totes aquestes raons, proposem: eliminar aquests subapartats i qualsevol possibilitat d'admetre aquesta solució com a alternativa a l'obra de nova construcció.

Nº pag.	Article	Annex i/o Apartat
156		Annex 3a / apartat 5.1 b) i c)
<b>Text original</b>		
5. Elements dels recorreguts		
5.1. Portes		
Les portes dels itineraris i espais, accessibles o practicables, han de complir les condicions següents:		
(...)		
b) El marc ha de tenir una amplada lliure de 0,80 m o superior.		
c) Han de tenir una amplada lliure de pas de 0,78 m, com a mínim, mesurada amb la porta en la posició de major obertura, ja sigui abatible o corredissa.		
(...)		
<b>Proposta</b>		
5. Elements dels recorreguts		
5.1. Portes		
Les portes dels itineraris i espais, accessibles o practicables, han de complir les condicions següents:		
(...)		
b) El marc ha de tenir una amplada lliure de <del>0,80</del> 0,90 m o superior.		
c) Han de tenir una amplada lliure de pas de <del>0,78</del> 0,88 m, com a mínim, mesurada amb la porta en la posició de major obertura, ja sigui abatible o corredissa.		
(...)		
<b>Justificació</b>		

Considerem que aquests paràmetres són tan mínims que no compleixen amb garanties la funcionalitat d'accessibilitat, especialment, per a les persones usuàries de cadires de rodes. Agafant els paràmetres antropomètrics del mateix text del codi, una cadira de rodes manual (hem de comparar també amb les motoritzades) té una amplada màxima de 70 cm, i l'amplada amb la persona usuària (que és el més sovint) és de 80 cm (5 cm per colzes i mans, que ja sembla escàs). Si a aquestes mesures afegim les característiques teòriques de l'apartat 2.2.3 "Moviment específic per franquejar una porta", veiem que en tots els casos amb les amplades de maniobra i els moviments, la persona usuària de cadira de rodes mai farà un pas per la porta totalment perpendicular a aquesta. Això suposa un increment de dimensions en els 80 cm que havíem dit com amplada màxima de cadira i persona usuària. Així que mesures de 0,80 m ja són insuficients en un pas teòric perpendicular per porta, però a la pràctica totalment insuficients. Aquest fet també està diagnosticat als recursos del CEAPAT (Centre de Referència Estatal d'Autonomia Personal i ajudes tècniques).

Per tal de garantir aquesta funcionalitat podríem afegir uns 4 cm per cada costat de la cadira de rodes amb la persona usuària, que també coincideix amb l'espai entre parament i baranes (per tal que càpiga la mà). Amb tot plegat ens anem a una amplada mínima de 88 cm i per aquesta raó reiterem la necessitat d'augmentar aquests paràmetres mínims fins als 90 cm, que hem fet des de fa molts anys. I fins i tot continua en els paràmetres estàndards de fabricació d'aquests elements.

Amb aquest canvi també es facilita el pas d'altres persones amb altres problemes de mobilitat reduïda i productes de suport.

Així mateix, demanem que aquest tipus de definició i modificació proposada, i les seves relacions amb altres apartats i annexos siguin contemplats.

Nº pag.	Article	Annex i/o Apartat
156 i 162		Annex 3a / apartat 5.1 e) i 8.2 a)
<b>Text original</b>		
5.1 Portes Les portes dels itineraris i espais, accessibles o practicables, han de complir les condicions següents: (...) <ul style="list-style-type: none"> <li>e) Els mecanismes d'obertura i tancament s'han de situar a una alçada entre 0,80 m i 1,20 m. Han de ser de fàcil accionament, de pressió o palanca, que no requereixin el gir del canell i siguin manipulables amb una sola mà, o automàtics.</li> </ul> (...)		
<b>Proposta</b>		
5.1 Portes Les portes dels itineraris i espais, accessibles o practicables, han de complir les condicions següents: (...) <ul style="list-style-type: none"> <li>e) Els mecanismes d'obertura i tancament s'han de situar a una alçada entre 0,80 m i 1,20 m. Han de ser de fàcil accionament, de pressió o palanca, que no requereixin el gir del canell i siguin manipulables amb una sola mà, o automàtics.</li> <li>e) bis. Els mecanismes d'obertura i tancament no poden reduir l'espai lluiré de pas d'una porta, definit anteriorment.</li> </ul> (...)		
<b>Explicació</b>		
Observem que no es fa menció en apartats posteriors el fet que els mecanismes de tancament i obertura (manetes i nansa horitzontal) poden reduir l'espai mínim de pas per a persones usuàries de cadira de rodes (manuales i motoritzades) quan no obren més de 90°. En aquest sentit, i segons comentaris del CTE, proposem fer l'aclariment corresponent en aquests casos, perquè poden suposar una dificultat afegida.		
Així mateix, demanem que aquest tipus de definició i modificació proposada, i les seves relacions amb altres apartats i annexos siguin contemplats.		

Nº pag.	Article	Annex i/o Apartat
162		Annex 3a / apartat 8.2 b)
<b>Text original</b>		
<p>8.2 Condicions comunes</p> <p>Les cambres higièniques familiars, accessibles, practicables i usables, addicionalment a les condicions del punt 8.1 han de complir les següents:</p> <p>(...)</p> <p>b) Rentamans:</p> <ul style="list-style-type: none"> <li>b1. Han de ser sense peu</li> <li>b2. Han de tenir un espai lliure d'aproximació frontal com a mínim de 0,80 m d'amplada i 1,20 m de longitud.</li> <li>b3. Han de tenir un espai lliure inferior com a mínim de 0,70 m d'alçada, 0,50 m de profunditat i 0,80 m d'amplada.</li> <li>b4. L'espai lliure inferior pot ser envaït parcialment pels elements de connexió necessaris a una alçada entre 0,35 i 0,70 m i una distància entre 0,25 i 0,50 m del frontal (veure figura adjacent).</li> <li>b5. L'alçada de la superfície d'ús ha d'estar entre 0,80 m i 0,85 m.</li> <li>b6. La distància d'abast horitzontal, des del cantell frontal del rentamans fins al mecanisme d'accionament de l'aixeta ha de ser menor de 0,50 m.</li> <li>b7. Les aixetes han de ser de pressió, palanca o cèl·lula fotoelèctrica. No s'admeten els sistemes que per ser accionats requereixen una força d'accionament superior a 5N, ni aquells que necessiten del gir del canell.</li> </ul> <p>(...)</p>		
<b>Proposta</b>		
<p>8.2 Condicions comunes</p> <p>Les cambres higièniques familiars, accessibles, practicables i usables, addicionalment a les condicions del punt 8.1 han de complir les següents:</p> <p>(...)</p> <p>b) Rentamans:</p> <ul style="list-style-type: none"> <li>b1. Han de ser sense peu</li> <li>b2. Han de tenir un espai lliure d'aproximació frontal com a mínim de 0,80 m d'amplada i 1,20 m de longitud.</li> <li>b3. Han de tenir un espai lliure inferior com a mínim de 0,70 m d'alçada, 0,50 m de profunditat i 0,80 m d'amplada.</li> <li><del>b4. L'espai lliure inferior pot ser envaït parcialment pels elements de connexió necessaris a una alçada entre 0,35 i 0,70 m i una distància entre 0,25 i 0,50 m del frontal (veure figura adjacent).</del></li> <li>b4. Els elements de connexió sota el rentamans han d'estar correctament aïllats o fer ús de materials que no transmeten la calor i puguin provocar cremades.</li> <li>b5. L'alçada de la superfície d'ús ha d'estar entre 0,80 m i 0,85 m.</li> <li>b6. La distància d'abast horitzontal, des del cantell frontal del rentamans fins al mecanisme d'accionament de l'aixeta ha de ser menor de 0,50 m. El cantell frontal del rentamans és de la mateixa peça, no es permet cap mena de taulell que puguin dificultar la funcionalitat.</li> <li>b7. Les aixetes han de ser de pressió, palanca o cèl·lula fotoelèctrica. No s'admeten els sistemes que per ser accionats requereixen una força d'accionament superior a 5N, ni aquells que necessiten del gir del canell.</li> </ul> <p>(...)</p>		
<b>Explicació</b>		
<p>Observem que al subapartat b4. Es defineixen uns paràmetres que finalment no seran una possibilitat sinó la regla general a la pràctica. Aquests paràmetres redueixen molt les condicions de profunditat sota el rentamans (a la meitat). Considerem que amb aquesta possibilitat no es pot garantir la funcionalitat de l'accessibilitat. Als paràmetres antropomètrics del mateix codi observem que l'alçada d'una cadira de rodes amb la persona usuària fins als genolls és de 0,60 m (sense usaria 0,50 m) i l'espai lliure que permet aquest subapartat és de 0,35 m. Ni tan sols obrint les cames (que les persones usuàries amb cadira de rodes sovint no tenen aquesta possibilitat) poden aproximar-se per fer ús del rentamans de forma perpendicular. Això suposa</p>		

que la distància fins a les aixetes pot augmentar, i per tant, hi ha una separació entre el cos de la persona i el rentamans (i en rentar-se la cara cau l'aigua a sobre), etc.  
 Aquest fet de rentar-se la cara, per exemple, també passa sovint quan hi ha un marbre al voltant de la pica, caient l'aigua al marbre i a sobre de la persona.  
 I d'altra banda, també hem rebut incidències de persones que s'han cremat perquè aquests mecanismes sota el rentamans són metàl·lics i que fàcilment s'escalfen.

Nº pag.	Article	Annex i/o Apartat
166		Annex 3a / apartat 8.6
<b>Text original</b>		
8. Serveis higiènics 8.6. Cambra higiènica usable La cambra higiènica usable únicament és admissible en els casos previstos a l'annex 3d per a determinades intervencions sobre edificis existents. Una cambra higiènica usable ha de complir les condicions dels apartats 8.1 i 8.2 i també les següents: <ul style="list-style-type: none"> <li>a) Ha d'estar connectada amb la zona accessible de l'establiment mitjançant un itinerari que, com a mínim, sigui practicable (apartat 1.3)</li> <li>b) Ha de tenir un espai lliure interior mínim d'1,20 x 0,80 m situat a continuació de la porta en sentit longitudinal, que permeti a una persona usuària de cadira de rodes accedir a la cambra higiènica i tancar la porta, encara que impliqui entrar de cara i sortir d'esquena o al revés.</li> <li>c) Ha de disposar d'un rentamans sense peu situat al costat de l'espai lliure i utilitzable des d'aquest espai.</li> <li>d) Ha de disposar d'un inodor situat al costat de l'espai lliure, de manera que sigui possible una transferència lateral o perpendicular des d'aquest.</li> <li>e) Cas que degut a la distribució dels aparells sanitaris es requereixi efectuar un gir de 90 graus per situar-se en posició d'utilitzar el rentamans o fer la transferència a l'inodor, s'ha de deixar un espai lliure de gir de diàmetre 1,20 m entre 0 i 0,70 m d'alçada respecte a terra.</li> <li>f) L'amplada útil de pas als espais interiors de circulació és de 0,80 m com a mínim.</li> </ul>		
<b>Proposta</b>		
8. Serveis higiènics <del>8.6. Cambra higiènica usable</del> <del>La cambra higiènica usable únicament és admissible en els casos previstos a l'annex 3d per a determinades intervencions sobre edificis existents. Una cambra higiènica usable ha de complir les condicions dels apartats 8.1 i 8.2 i també les següents:</del> <ul style="list-style-type: none"> <li><del>a) Ha d'estar connectada amb la zona accessible de l'establiment mitjançant un itinerari que, com a mínim, sigui practicable (apartat 1.3)</del></li> <li><del>b) Ha de tenir un espai lliure interior mínim d'1,20 x 0,80 m situat a continuació de la porta en sentit longitudinal, que permeti a una persona usuària de cadira de rodes accedir a la cambra higiènica i tancar la porta, encara que impliqui entrar de cara i sortir d'esquena o al revés.</del></li> <li><del>c) Ha de disposar d'un rentamans sense peu situat al costat de l'espai lliure i utilitzable des d'aquest espai.</del></li> <li><del>d) Ha de disposar d'un inodor situat al costat de l'espai lliure, de manera que sigui possible una transferència lateral o perpendicular des d'aquest.</del></li> <li><del>e) Cas que degut a la distribució dels aparells sanitaris es requereixi efectuar un gir de 90 graus per situar-se en posició d'utilitzar el rentamans o fer la transferència a l'inodor, s'ha de deixar un espai lliure de gir de diàmetre 1,20 m entre 0 i 0,70 m d'alçada respecte a terra.</del></li> <li><del>f) L'amplada útil de pas als espais interiors de circulació és de 0,80 m com a mínim.</del></li> </ul>		
<b>Justificació</b>		
Tornem a veure definicions afegides que compliquen la comprensió i aplicació política i tècnica del codi. Aquests conceptes d'«usables» no compleixen amb les condicions d'accessibilitat universal i no poden garantir l'ús per persones usuàries en cadira de rodes (manual i motoritzades) com vam esmenar anteriorment. Entenem les problemàtiques que suposen les adaptacions als edificis existents, però proposar en un decret com aquest, disminucions de les condicions d'accessibilitat farà que tothom faci		

les obres i justificacions cap a les condicions menys restrictives, sense plantejar altres possibilitats més favorables.

Proposem eliminar aquest concepte, apartat i relacions a la resta de text i/o limitar la seva utilització a casos molt més específics que els proposats a l'annex 3d, com ajust raonable i en cas d'impossibilitat tècnica o proporcionalitat, segons ús i temps de permanència de les persones amb discapacitat en aquests establiments. Per descomptat, no admitem aquestes solucions en usos de pública concurrència, docent, sanitari i assistència, i sempre amb relació a edificis existents abans de l'entrada en vigor del Codi d'Accessibilitat de 1995.

Nº pag.	Article	Annex i/o Apartat
176		Annex 3a / apartat 14.1 b)
<b>Text original</b>		
14.1 Habitatge accessible Un habitatge es considera accessible quan compleix les condicions següents: (...) <ul style="list-style-type: none"> <li>b) Totes les portes de l'habitatge tenen una amplada lliure mínima de pas de 0,80 m i, a les dues bandes, tenen un espai lliure sense ser escombrat per l'obertura de la porta, on es pot inscriure un cercle d'1,50 m de diàmetre.</li> </ul> (...)		
<b>Proposta</b>		
Habitatge accessible Un habitatge es considera accessible quan compleix les condicions següents: (...) <ul style="list-style-type: none"> <li>b) Totes les portes de l'habitatge tenen una amplada lliure mínima de pas de <del>0,80</del> 0,90m i, a les dues bandes, tenen un espai lliure sense ser escombrat per l'obertura de la porta, on es pot inscriure un cercle d'1,50 m de diàmetre.</li> </ul> (...)		
<b>Justificació</b>		
Com vam esmenar anteriorment i referit a l'apartat de portes accessibles, considerem el mateix sobre l'amplada insuficient de 0,80 m i especialment als habitatges accessibles i espais d'ús públic. Per aquesta raó proposem un canvi sobre amplades mínimes de 0,90 m.		

Nº pag.	Article	Annex i/o Apartat
186		Annex 3d / SECCIÓ A - apartat 1.3
<b>Text original</b>		
1.3 Criteri d'exclusió S'admet que un establiment o una part del mateix no disposi d'accés, itineraris ni elements accessibles quan es justifica que no és previsible la presència de persones amb mobilitat reduïda i cadira de rodes per algun dels tres motius següents: 1.3.1. Exclusió per les condicions de l'entorn <ul style="list-style-type: none"> <li>a) S'aplica als establiments ubicats en un tram de carrer no accessible degut a barreres arquitectòniques que no es poden eliminar, com ara trams d'escales o pendents mitjos superiors al 16%.</li> <li>b) Si l'establiment té més d'un accés, la condició anterior s'ha de justificar a tots els accessos.</li> <li>c) No són vàlides per aplicar aquest criteri d'exclusió les deficiències d'accessibilitat que es poden solucionar i s'han de resoldre d'acord amb les previsions del Pla municipal d'accessibilitat, com ara voreres estretes, paviments inadequats, mobiliari urbà, elements que obstaculitzin el pas, etc.</li> </ul> 1.3.2. Exclusió per les condicions de l'accés <ul style="list-style-type: none"> <li>a) S'aplica als establiments en els que l'accés s'ha de realitzar per un tram d'escala amb 3 o més graons i que, d'acord amb l'apartat 2 d'aquest annex, s'admet mantenir aquesta barrera existent atesa la reduïda superfície del local, el tipus d'activitat i les dificultats tècniques per suprimir-la.</li> </ul>		

- b) Si l'establiment té més d'un accés, la condició anterior s'ha de justificar a tots els accessos.
- c) Aquest criteri d'exclusió no és aplicable quan existeix algun accés amb un únic graó o dos graons aïllats, ja que si bé impedeixen l'accés autònom d'una persona amb cadira de rodes, es considera possible l'accés amb ajut de tercera persona cas que vagi acompanyada.

#### 1.3.3. Exclusió per motius funcionals

- a) S'aplica als establiments que tenen una superfície útil total inferior a 250 m<sup>2</sup>, en els quals les activitats i els serveis que s'ofereixen són inapropiats per a persones amb discapacitat física o requereixen adaptacions especials que no són exigibles per la reduïda dimensió del local.
- b) El criteri d'exclusió únicament s'aplica a les zones reservades als usuaris dels serveis o activitats indicades i en les que no és previsible la presència d'acompanyants, com per exemple els vestidors o les àrees de combat en els centres esportius especialitzats en modalitats de lluita o combat.
- c) Aquest criteri no exigeix que les zones habilitades per al públic en general, no necessàriament practicant de l'activitat, com ara la recepció o sales per a demostracions, hagin de complir les condicions d'accessibilitat que corresponguin.
- d) Aquest criteri d'exclusió no és aplicable als establiments que tenen una superfície útil igual o superior a 250 m<sup>2</sup>. En aquests casos, la dimensió del local, la versatilitat dels espais, les possibilitats de distribució i la potencial variabilitat de l'oferta justifiquen que s'hagin de dotar amb elements accessibles o practicables que permetin l'accés de persones amb discapacitat física a les activitats, encara que s'hagin de dur a terme amb adaptacions especials.

### Proposta

#### 1.3 Criteri d'exclusió

~~S'admet que un establiment o una part del mateix no disposi d'accés, itineraris ni elements accessibles quan es justifica que no és previsible la presència de persones amb mobilitat reduïda i cadira de rodes per algun dels tres motius següents:~~

##### 1.3.1. ~~Exclusió per les condicions de l'entorn~~

- ~~a) S'aplica als establiments ubicats en un tram de carrer no accessible degut a barreres arquitectòniques que no es poden eliminar, com ara trams d'escales o pendents mitjos superiors al 16%.~~
- ~~b) Si l'establiment té més d'un accés, la condició anterior s'ha de justificar a tots els accessos.~~
- ~~e) No són vàlides per aplicar aquest criteri d'exclusió les deficiències d'accessibilitat que es poden solucionar i s'han de resoldre d'acord amb les previsions del Pla municipal d'accessibilitat, com ara voreres estretes, paviments inadequats, mobiliari urbà, elements que obstaculitzin el pas, etc.~~

##### 1.3.2. ~~Exclusió per les condicions de l'accés~~

- ~~a) S'aplica als establiments en els que l'accés s'ha de realitzar per un tram d'escala amb 3 o més graons i que, d'acord amb l'apartat 2 d'aquest annex, s'admet mantenir aquesta barrera existent atesa la reduïda superfície del local, el tipus d'activitat i les dificultats tècniques per suprimir-la.~~
- ~~b) Si l'establiment té més d'un accés, la condició anterior s'ha de justificar a tots els accessos.~~
- ~~e) Aquest criteri d'exclusió no és aplicable quan existeix algun accés amb un únic graó o dos graons aïllats, ja que si bé impedeixen l'accés autònom d'una persona amb cadira de rodes, es considera possible l'accés amb ajut de tercera persona cas que vagi acompanyada.~~

##### 1.3.3. ~~Exclusió per motius funcionals~~

- ~~a) S'aplica als establiments que tenen una superfície útil total inferior a 250 m<sup>2</sup>, en els quals les activitats i els serveis que s'ofereixen són inapropiats per a persones amb discapacitat física o requereixen adaptacions especials que no són exigibles per la reduïda dimensió del local.~~
- ~~b) El criteri d'exclusió únicament s'aplica a les zones reservades als usuaris dels serveis o activitats indicades i en les que no és previsible la presència d'acompanyants, com per exemple els vestidors o les àrees de combat en els centres esportius especialitzats en modalitats de lluita o combat.~~



~~e) Aquest criteri no exigeix que les zones habilitades per al públic en general, no necessàriament practicant de l'activitat, com ara la recepció o sales per a demostracions, hagin de complir les condicions d'accessibilitat que corresponguin.~~  
~~d) Aquest criteri d'exclusió no és aplicable als establiments que tenen una superfície útil igual o superior a 250 m<sup>2</sup>. En aquests casos, la dimensió del local, la versatilitat dels espais, les possibilitats de distribució i la potencial variabilitat de l'oferta justifiquen que s'hagin de dotar amb elements accessibles o practicables que permetin l'accés de persones amb discapacitat física a les activitats, encara que s'hagin de dur a terme amb adaptacions especials.~~

### Proposta

Aquest apartat incompleix directament la Convenció sobre els Drets de les persones amb discapacitat, ratificat per l'estat espanyol des del 2008, sobre la discriminació per motius de discapacitat i no poder gaudir o exercir, en igualtat de condicions, els mateixos drets que la resta de la població.

Al preàmbul podem llegir:

*e) Reconeixent que la discapacitat és un concepte que evoluciona i que resulta de la interacció entre les persones amb deficiències i les barreres degudes a l'actitud i a l'entorn que eviten la seva participació plena i efectiva en la societat, en igualtat de condicions amb les altres,*

I específicament a l'Article 2 Definicions:

*Per "discriminació per motius de discapacitat" s'entendrà qualsevol distinció, exclusió o restricció per motius de discapacitat que tingui el propòsit o l'efecte d'obstaculitzar o deixar sense efecte el reconeixement, gaudi o exercici, en igualtat de condicions, de tots els drets humans i llibertats fonamentals en els àmbits polític, econòmic, social, cultural, civil o d'un altre tipus. Inclou totes les formes de discriminació, entre elles, la denegació d'ajustos raonables;*

Tot això desenvolupat als següents articles i especialment a l'article 9 Accessibilitat.

Així com, el Real Decret Legislatiu 1/2013, 29 de novembre, pel que s'aprova el Text Refós de la Llei General de drets de les persones amb discapacitat i de la seva inclusió social (com es desenvolupa a l'article 1 Objecte de la Llei i a l'article 2, punt b) Definicions sobre igualtat d'oportunitats i a la resta del text) i la Llei 13/2014, del 30 d'octubre, d'accessibilitat (com es desenvolupa en el seu article 1. Objecte).

Específicament també creiem que:

- El punt 1.3.1 a) pot suposar una exclusió de molts pobles del territori català, que continua profunditzant en les desigualtats territorials. No es proporcionen dades sobre la quantitat de carrers en zones poblades amb aquests tipus de barreres arquitectòniques (especialment carrers amb un pendent superior al 16%). I creiem que en el cas de pendents pronunciades els avanços tecnològics en mobilitat personal han fet que ja no siguin un obstacle insalvable. De la mateixa manera, i com diu a l'epígraf c) aquests tipus de barreres haurien d'estar incloses en el pla d'accessibilitat.
- El punt 1.3.2 a) considerem que a l'apartat 2 d'aquest annex estableix els requeriments de condicions d'accessibilitat i que són prou discriminatòries i sota les condicions d'accessibilitat i autonomia d'una persona amb discapacitat (fet que esmenarem en les següents línies)
- El punt 1.3.3 a) considerem que la descripció d'"activitats i els serveis que s'ofereixen són inapropiats per a persones amb discapacitat física" suposen una subjectivitat que dona moltes interpretacions per la discriminació d'aquest col·lectiu. D'altra banda i seguint els barems de superfície de les taules de l'annex, considerem que 250 m<sup>2</sup> de superfície és un valor molt gran, en general es considera el límit entre practicable i accessible (segons taules), per aquesta raó el límit hauria de ser 100 m<sup>2</sup>.
- El punt 1.3.3 b) considerem que la descripció de "serveis o activitats indicades i en les que no és previsible" suposen una subjectivitat que dona moltes interpretacions per la discriminació d'aquest col·lectiu. I d'altra banda l'exemple que s'ha posat no està adaptat a la realitat, on trobem l'esgrima, com a esport olímpic i practicat per persones usuàries de cadires de rodes, així com altres esports encara no olímpics, com el boxa. Demanem que l'activitat o servei no sigui un element d'exclusió.

Demanem: l'eliminació d'aquest article i les seves relacions directes i indirectes amb la resta del

text.

Nº pag.	Article	Annex i/o Apartat
187		Annex 3d / SECCIÓ A – apartat 1.5.1
<b>Text original</b>		
1.5.1. Obres amb afectacions estructurals a) Criteri general. Es considera que una actuació comporta afectacions estructurals quan les obres necessàries per construir una rampa o per instal·lar una plataforma elevadora, sense envair la via pública, requereixen foradar forjats, modificar lloses d'escala o reformar altres elements estructurals. (...)		
<b>Proposta</b>		
1.5.1. Obres amb afectacions estructurals a) Criteri general. Es considera que una actuació comporta afectacions estructurals quan les obres necessàries per construir una rampa o per instal·lar una plataforma elevadora, sense envair la via pública, requereixen foradar forjats, modificar lloses d'escala o reformar altres elements estructurals. <b>Definides en les següents situacions:(a definir)</b> (...)		
<b>Explicació</b>		
Considerem que les afectacions estructurals definides depenen del tipus d'estructura de l'edifici i del mateix edifici. Entenem que les afectacions a elements estructurals com ara pilars, bigues, fonamentació sí que suposen una solució que no és gens senzilla amb uns estudis i projectes tècnics que potser no estan justificats per petites actuacions. Però en el cas dels elements com forjats i lloses d'escala, depèn de la seva tipologia i posició de l'actuació. Especialment en el cas de lloses d'escalas, on hauríem de distingir les que no contribueixen a l'estabilitat de la resta de l'estructura (són un element autoportant) i les que sí. Fins i tot, la seva tipologia de construcció, no és el mateix una llosa de formigó sobre un terreny, que una llosa que a més a més serveix com forjat del pis de sota. Més enllà de què entenem que qualsevol actuació que modifiqui aquests elements (forjats i lloses d'escala) té una complexitat afegida, el que volem posar de manifest és que sota aquest apartat genèric es deixa sense requeriments actuacions en edificis existents. Potser aquests necessiten un estudi més acurat per part d'un tècnic i de l'Àrea de Promoció d'Accessibilitat, perquè es puguin trobar solucions sense descartar-ho d'un inici.		

Nº pag.	Article	Annex i/o Apartat
188		Annex 3d / SECCIÓ A - apartat 2.1.1 (Notes)
<b>Text original</b>		
2.1 Accés directe des de la via pública 2.1.1. Notes i observacions A totes les taules d'aquest apartat 2.1 són d'aplicació les notes i observacions següents: (...) <p>(7) Si es justifica que les obres necessàries per tenir un accés practicable comportarien un increment superior al 50% respecte del cost total de les obres i adequacions del local a realitzar, aquesta condició no és aplicable i es poden mantenir els accessos existents al considerar-se desproporcionada l'exigència d'adequar-los. El cost de les obres i adequacions del local a realitzar inclou les modificacions de mobiliari, acabats i instal·lacions.</p> (...) <p>(12) En els establiments de superfície útil igual o inferior a 250 m2, es poden mantenir</p>		

graons existents sense itinerari alternatiu si es justifica que les obres per eliminar-los són desproporcionades al comportar un increment superior al 50% respecte del cost total de les obres a realitzar.

(...)

(15) Per aplicar les condicions de legalització, cal acreditar que l'establiment ja tenia l'ús corresponent amb anterioritat al 12 de setembre de 2011; que des d'aleshores ha mantingut aquest ús de manera continuada, i que no ha estat objecte de reformes o ampliacions posteriors que requereixin condicions més exigents.

(...)

### Proposta

#### 2.1 Accés directe des de la via pública

##### 2.1.1. Notes i observacions

A totes les taules d'aquest apartat 2.1 són d'aplicació les notes i observacions següents:

(...)

~~(7) Si es justifica que les obres necessàries per tenir un accés practicable comportarien un increment superior al 50% respecte del cost total de les obres i adequacions del local a realitzar, aquesta condició no és aplicable i es poden mantenir els accessos existents al considerar-se desproporcionada l'exigència d'adequar-los. El cost de les obres i adequacions del local a realitzar inclou les modificacions de mobiliari, acabats i instal·lacions.~~

(...)

~~(12) En els establiments de superfície útil igual o inferior a 250 m<sup>2</sup>, es poden mantenir graons existents sense itinerari alternatiu si es justifica que les obres per eliminar-los són desproporcionades al comportar un increment superior al 50% respecte del cost total de les obres a realitzar.~~

(...)

(15) Per aplicar les condicions de legalització, cal acreditar que l'establiment ja tenia l'ús corresponent amb anterioritat al 12 de setembre de 2011; que des d'aleshores ha mantingut aquest ús de manera continuada, i que no ha estat objecte de reformes o ampliacions posteriors que requereixin condicions més exigents.

(...)

(18) Si es tracta d'un aparcament d'ús públic vinculat a un servei definit en l'annex 3b apartats 1,2,3,4 i 5 i sense requeriments segons taula, hauran de garantir les reserves de places exteriors segons condicions en aquest text (capítol 2).

(19) Això no suposa que s'han d'oferir solucions alternatives centrades en un servei i atenció adequada (serveis telemàtics, rampes temporals i segures, timbre de trucada...). Sol·licitar ajudes de finançament i fiscals per assolir les obres. I cada cas s'estudiarà singularment per l'oficina d'accessibilitat del municipi i/o de la Generalitat.

### Justificació

En general a les notes que trobem queda clar la quantitat d'excepcions possibles sobre els requeriments demanats a les taules següents. Entenem que ja és prou discriminatori i sota les condicions d'accessibilitat i autonomia d'una persona la classificació de les taules i els requeriments demanats (que parlarem a la següent esmena).

Específicament:

(7) i (12) Observem que aquestes notes corresponen principalment a establiments amb superfície per sobre de 250 m<sup>2</sup> (i menor de 500 m<sup>2</sup>) on es pot justificar no fer res per una proporcionalitat econòmica. Entenem que establiments per sobre dels 250 m<sup>2</sup> óon prou amples per exigir condicions d'accessibilitat adequades i que és una constant a totes les taules (aquestes i posteriors). D'altra banda i segons les justificacions a la introducció del text de les esmenes, La convenció i l'observació sobre accessibilitat d'aquesta, deixa clar que els motius de proporcionalitat econòmica no són prou per no exigir requeriments a l'establiment.

Demanem la seva eliminació.

(18) i (19) Sobre la base que hem de garantir l'accessibilitat de totes les persones per una igualtat d'oportunitats que la Convenció sobre els drets de les persones amb discapacitat, entenem que no hem de permetre cap mena d'establiment o servei sense requeriments de les condicions d'accessibilitat.

Podem entendre que la complexitat de l'edificació existent provoca diverses casuístiques que

poden no garanteixen les millors condicions d'accessibilitat i entenem la flexibilitat d'aquestes. Però no entenem que s'ofereixen solucions sense requeriments. En aquests casos, i sota motivacions justificades, considerem que es poden plantejar solucions alternatives, que no només entren dins de la part més de disseny i construcció, sinó també en la compensació de manca d'accessibilitat amb millora de serveis i atenció al públic, així com mesures econòmiques per fomentar altres solucions més constructives. El que no hauríem de fomentar és que tot continuï igual, establiments sense accessibilitat i sense solucions.

Específicament a la nota (19) Proposem que en els casos que no sigui possible exigir requeriments, aquesta mancança sigui compensada d'alguna manera amb un servei i atenció adequada com per exemple:

- oferint els serveis de manera telemàtica,
- posar rampes temporals i segures per part de les persones treballadores i
- punts de trucada accessibles des de l'exterior per sol·licitar ajudes o aquests serveis.
- Crear i difondre, especialment als petits establiments, un full de ruta que assenyala una seqüència d'intervencions a realitzar, amb exemples de solucions constructives i de servei, basada en totes les dades i casos que s'ha trobat l'Àrea de Promoció de l'Accessibilitat.
- Igualment creiem important que aquests casos siguin d'estudi per les taules / oficines d'accessibilitat de cada municipi i l'Àrea de Promoció de l'Accessibilitat de la Generalitat, el no exigir requeriments pot suposar que ni tan sols es pensi en cap solució i continuarem arrossegant aquesta manca d'accessibilitat.
- I per descomptat, tot això també necessita un marc financer adequat com desgravacions fiscals per aquests tipus d'obres, desequilibri i desigualtat en el finançament públic, posar sobre la taula més subvencions i finançament públic per aquests petits establiments.

Demanem: els canvis necessaris en les notes i taules relacionades, així com un apartat que expliqui totes aquestes mesures que es poden plantejar.

Nº pag.	Article	Annex i/o Apartat
190		Annex 3d / SECCIÓ A - apartat 2.1.1 (Taules)
<b>Text original</b>		
2 Accés		
2.1.1. Notes i observacions		
Taula 2.1.1 Ús comercial i ús sanitari i assistencial (establiments sanitaris): Accés directe des de la via pública		
Taula 2.1.2 Ús pública concurrència i ús docent: Accés directe des de la via pública		
Taula 2.1.3 Ús residencial públic: Accés directe des de la via pública		
Taula 2.1.4 Ús sanitari i assistencial (Centres sanitaris sense internament i centres assistencials de dia): Accés directe des de la via pública		
Taula 2.1.5 Ús sanitari i assistencial (Centres sanitaris amb internament i centres assistencials residencials): Accés directe des de la via pública		
Taula 2.1.6 Ús administratiu (Oficines i activitats professionals): Accés directe des de la via pública		
Taula 2.1.7 Ús administratiu (Centres de l'Administració i oficines de companyies subministradores i de serveis públics): Accés directe des de la via pública		
Taula 2.1.8 Ús aparcament: Accés directe des de la via pública		
<b>Proposta</b>		
2 Accés		
2.1.1. Notes i observacions		
Taula 2.1.1 Ús comercial i ús sanitari i assistencial (establiments sanitaris): Accés directe des de la via pública*		
Punts a), b), c) i d) Requeriments mínims sense afectacions estructurals: practicable		
Punts a), b), c) i d) Requeriments mínims amb afectacions estructurals i Sup.>250 m2: practicable		
Punts a), b), c) i d) sense requeriments: afegir nota (19) perquè el requeriment mínim		

sigui una solució alternativa.

Eliminar nota (7) existents a tota la taula

Taula 2.1.2 Ús pública concurrència i ús docent: Accés directe des de la via pública\*

Punts a), b), c) i d) Requeriments mínims sense afectacions estructurals: practicable

Punts a), b), c) i d) sense requeriments: afegir nota (19) perquè el requeriment mínim sigui una solució alternativa.

Eliminar nota (7) existents a tota la taula

Taula 2.1.3 Ús residencial públic: Accés directe des de la via pública

Punts a), b), c) i d) sense requeriments: afegir nota (19) perquè el requeriment mínim sigui una solució alternativa.

Taula 2.1.4 Ús sanitari i assistencial (Centres sanitaris sense internament i centres assistencials de dia): Accés directe des de la via pública\*

Punts a), b), c) i d) Requeriments mínims sense afectacions estructurals: practicable

Punts a), b), c) i d) sense requeriments: afegir nota (19) perquè el requeriment mínim sigui una solució alternativa.

Eliminar nota (12) existents a tota la taula

Taula 2.1.5 Ús sanitari i assistencial (Centres sanitaris amb internament i centres assistencials residencials): Accés directe des de la via pública

Taula 2.1.6 Ús administratiu (Oficines i activitats professionals): Accés directe des de la via pública\*

Punts a), b), c) i d) sense requeriments: afegir nota (19) perquè el requeriment mínim sigui una solució alternativa.

Eliminar nota (7) existents a tota la taula

Taula 2.1.7 Ús administratiu (Centres de l'Administració i oficines de companyies subministradores i de serveis públics): Accés directe des de la via pública

Taula 2.1.8 Ús aparcament: Accés directe des de la via pública

Punts a) i b) Sense requeriments: afegir nota (18) perquè el requeriment mínim sigui una solució alternativa a l'exterior.

#### Justificació

Considerem que els requeriments de condicions d'accessibilitat a les taules són prou discriminatòries i sota les condicions d'accessibilitat i autonomia d'una persona amb discapacitat.

Entenem que hi ha usos i activitats en establiments que suposen més necessària l'adopció de millores d'accessibilitat per a l'accés del públic. Aquests usos considerem que són els descrits a l'annex 3d, apartats: 1 (segons classificació de permanència feta al projecte del codi), 2, 3, 4 i 5 (comercial, pública concurrència, docent, residencial públic i sanitari i assistencial). Fet que també reconeix la legislació estatal.

Per això demanem que els requeriments de les obres necessàries per suprimir barreres a l'accés siguin accessibles, en tots els casos, i en supòsits d'impossibilitat tècnica i amb relació a proporcionalitat de la superfície de l'establiment, es pugui permetre requeriments practicables. Però mai hem de permetre i validar establiments sense cap mena de requeriment.

D'altra banda, trobem que el límit que s'ha posat entre desnivell entre establiment i via pública (h) i de la seva relació amb la superfície útil total (Sup.) és molt baix.  $R < 0,25$  en edificis de superfície superior a 140 m<sup>2</sup> suposa que amb dos graons (segons mides de la normativa estatal i autonòmica) ja es pot deixar sense requeriments a aquest establiment. Entenem que hi hagi formules per definir aquestes relacions i requeriments però dos graons no és motiu suficient per no demanar requeriments per suprimir barreres. Considerem que a partir de tres esgraons (i com diu la normativa estatal i fins i tot aquest text) l'alçada és més complicada de realitzar amb obres. **\*Per tant, proposem unes modificacions segons usos i formules, amb un canvi d'aquesta relació o amb una mida específica com es fa en algunes d'aquestes taules (desnivell h<35 cm)**

També considerem que d'acord amb l'article 2, punt 5 de la Part I del CTE, Quan es canviï l'ús característic d'un edifici o d'un establiment, aquest ha d'adequar-se a les condicions d'aquest DB, tot i quan no estigués previst realitzar obres. Quan no es canviï l'ús característic aquesta adequació pot limitar-se als elements afectats per les obres.

Recordem que les condicions d'accessibilitat i requeriments que es proposen haurien de ser



aplicables només pels edificis construïts abans de l'entrada en vigor del codi d'Accessibilitat de 1995. Afegit a això, convé tenir en compte que les adequacions dels edificis anteriors i posteriors al codi del 95 s'haurien d'haver adequat ja a les condicions d'accessibilitat que estableix el DB SUA aquells edificis susceptibles d'ajustos raonables, abans del 4 de desembre de 2017 com estableix la disposició addicional tercera del RDL 1/2013.

La competència per regular els canvis d'activitat, els canvis de titularitat i les legalitzacions és dels ajuntaments, pel que correspon a aquests decidir sobre l'abast de l'aplicació de la normativa segons les seves ordenances i mai inferiors al que disposen les normes de rang superior. No obstant a això, entenem que es facin unes mencions mínimes en aquest text, però observem que aquests mínims sovint són el "sense requeriments", la qual cosa va en contra de la igualtat d'oportunitats i fet discriminatori de les persones amb discapacitat, que proposen les lleis europees i estatals.

En qualsevol cas, les obres de reforma no podran menyscabar les condicions de seguretat d'utilització i accessibilitat preexistents, quan aquestes siguin menys estrictes que les previstes en el CTE DB-SUA.

Proposem que en els casos que no sigui possible exigir requeriments (sense requeriments), aquesta mancança sigui compensada d'alguna manera amb un servei i atenció adequada (serveis telemàtics, rampes temporals i segures, timbre de trucada...). Sol·licitar ajudes de finançament i fiscals per assolir les obres. I cada cas s'estudiarà singularment per l'oficina d'accessibilitat del municipi i/o de la Generalitat.

**I el dubte que volem posar sobre la taula**, i que es repeteix en totes les taules d'aquest annex 3d, té relació amb les habitacions i/o places de l'ús residencial públic. A l'article 77 es regulen les places i habitacions que als edificis existents haurien de tenir. En aquells que tinguin més de 4 habitacions es regulen uns percentatges mínims que a l'annex 3e es determinen els terminis per fer-ho efectiu. Entenem que quan un ús residencial públic tingui les habitacions i/o places accessibles o practicables segons requeriments, la resta de condicions també han de ser exigibles; accés, serveis higiènics... I que no és veuen clarament identificats en aquestes taules, amb límits de 5 habitacions i establiments sense requisits, quan es podria donar la possibilitat que si estiguessin obligats a tenir d'accessibles.

Nº pag.	Article	Annex i/o Apartat
195		Annex 3d / SECCIÓ A - apartat 2.2.1 (Notes)
<b>Text original</b>		
2.2 Accés exclusivament a través de zones comunes.		
2.2.1. Notes i observacions		
A totes les taules d'aquest apartat 2.2 són d'aplicació les notes i observacions següents:		
(1) Quan un establiment és objecte d'intervencions de diferents tipus, ha de complir les condicions més exigents de les que corresponguin a les intervencions efectuades.		
(2) S'ha de complir a la planta baixa (itinerari entre via pública i ascensor) i a la planta d'accés a l'establiment (itinerari entre ascensor i establiment). Si requereix efectuar obres a les zones comunes, són d'aplicació els criteris de l'apartat 2 d'aquest annex.		
(3) Ascensor existent que compleix les condicions indicades a l'apartat 4.2.4 de l'annex 3a. Cas que es contempli la construcció d'un ascensor nou, ha de ser com a mínim practicable.		
(4) Aquesta condició no estableix requeriments dimensionals per a la cabina, tan sols que hi hagi ascensor, i admet un desnivell de fins a 8 graons entre via pública i ascensor i entre ascensor i establiment.		
(5) No és d'aplicació als centres de la xarxa de serveis sanitaris i socials de les administracions públiques, que han de tenir un itinerari i ascensor practicables.		
(6) S'admet que la rampa tingui una amplada igual o superior a 0,90 m.		
(7) Es poden mantenir els elements existents que siguin practicables si s'acredita la manca d'espai a les zones comunes per convertir-los en accessibles sense efectuar obres estructurals.		



- (8) Els centres sanitaris existents que tinguin pendent de tramitar autoritzacions, inscripcions en registres oficials o altres permisos exigits per la normativa sectorial han d'acreditar condicions anàlogues a les que s'estableixen al punt b) per al canvi d'activitat.
- (9) Per aplicar les condicions de legalització, cal acreditar que l'establiment ja tenia l'ús corresponent amb anterioritat al 12 de setembre de 2011; que des d'aleshores ha mantingut aquest ús de manera continuada, i que no ha estat objecte de reformes o ampliacions posteriors que requereixin condicions més exigents.
- (10) Es considera ampliació qualsevol de les situacions següents: increment de la superfície total, de la superfície d'ús públic, del nombre d'habitacions o del nombre de places.

### Proposta

2.2 Accés exclusivament a través de zones comunes.

2.2.1. Notes i observacions

A totes les taules d'aquest apartat 2.2 són d'aplicació les notes i observacions següents:

(...)

(3) Ascensor existent que compleix les condicions indicades a l'apartat 4.2.4 de l'annex 3a. Cas que es contempli la construcció **i/o canvi de l'actual** d'un ascensor nou, ha de ser com a mínim practicable.

(4) Aquesta condició no estableix requeriments dimensionals per a la cabina, tan sols que hi hagi ascensor, i admet un desnivell de fins a 8 graons entre via pública i ascensor i entre ascensor i establiment. **Però si requeriments de solucions alternatives segons nota (11)**

(...)

(9) Per aplicar les condicions de legalització, cal acreditar que l'establiment ja tenia l'ús corresponent amb anterioritat al 12 de setembre de 2011; que des d'aleshores ha mantingut aquest ús de manera continuada, i que no ha estat objecte de reformes o ampliacions posteriors que requereixin condicions més exigents.

(10) Es considera ampliació qualsevol de les situacions següents: increment de la superfície total, de la superfície d'ús públic, del nombre d'habitacions o del nombre de places.

**(11) S'ha d'efectuar les solucions alternatives que es proposen al Codi segons requeriments, sigui plataformes elevadores verticals o plataformes elevadores inclinades, si es justifica l'impossibilitat d'instal·lar les verticals.**

### Justificació

En general a les notes que trobem queda clar la quantitat d'excepcions possibles sobre els requeriments demanats a les taules següents. Entenem que ja és prou discriminatori i sota les condicions d'accessibilitat i autonomia d'una persona la classificació de les taules i els requeriments demanats (que parlarem a la següent esmena).

Específicament:

(3) Considerem que no queda explícitament definit el supòsit d'un canvi d'ascensor que es pogués fer per raons de desperfecte, manteniment i seguretat de l'actual. En aquests casos, fins i tot en els casos en els quals el canvi estigui motivat per raons estètiques, entenem que qualsevol canvi d'ascensor, ha de complir les condicions d'accessibilitat exigibles.

(4) I com a reflexió general, en aquests casos, s'ha de recórrer a solucions alternatives definides al punt afegit (11).

(11) A diferència amb l'apartat anterior on l'accés als establiments es fa directament des de la via pública, en l'accés des de zones comunes entenem que sí que és necessari exigir requeriments de solucions alternatives contemplades tant en aquest Decret com a la legislació Estatal. I per tant proposem només fer una nota específica, sino també incloure en els requisits de les taules següents, encara que a la resta del text s'hagi aclarit, no hem de deixar cap tipus de dubte en les taules (que seran el primer element que els tècnics i professionals consultaran).

Nº pag.

Article

Annex i/o Apartat

196		Annex 3d / SECCIÓ A - apartat 2.2.1 (Taulas)
<b>Text original</b>		
<p>2 Accés</p> <p>2.2.1. Notes i observacions</p> <p>Taula 2.2.1 Ús comercial: Itinerari d'accés per les zones comunes</p> <p>Taula 2.2.2 Ús pública concurrència i ús docent: Itinerari d'accés per les zones comunes</p> <p>Taula 2.2.3 Ús residencial públic: Itinerari d'accés per les zones comunes</p> <p>Taula 2.2.4 Ús sanitari i assistencial (Centres sanitaris sense internament i centres assistencials de dia): Itinerari d'accés per zones comunes</p> <p>Taula 2.2.5 Ús sanitari i assistencial (Centres sanitaris amb internament i centres assistencials residencials): Itinerari d'accés per les zones comunes</p> <p>Taula 2.2.6 Ús administratiu (Oficines i activitats professionals): Itinerari d'accés per les zones comunes</p> <p>Taula 2.2.7 Ús administratiu (Centres de l'Administració i oficines de companyies subministradores i de serveis públics): Accés directe des de la via pública: Itinerari d'accés per les zones comunes</p>		
<b>Proposta</b>		
<p>2 Accés</p> <p>2.2.1. Notes i observacions</p> <p>Taula 2.2.1 Ús comercial: Itinerari d'accés per les zones comunes</p> <p>Punts a), b), c) i d) Sense requeriments: afegir nota (11) perquè el requeriment mínim sigui una solució alternativa.</p> <p>Punts d) Sup &lt; 100m<sup>2</sup> i Disposar d'un ascensor (4): afegir nota (11) perquè el requeriment mínim sigui una solució alternativa.</p> <p>Taula 2.2.2 Ús pública concurrència i ús docent: Itinerari d'accés per les zones comunes</p> <p>Punts a), b) i c) Sense requeriments: afegir nota (11) perquè el requeriment mínim sigui una solució alternativa.</p> <p>Punts c) Sup &lt; 100m<sup>2</sup> i Disposar d'un ascensor (4): afegir nota (11) perquè el requeriment mínim sigui una solució alternativa.</p> <p>Taula 2.2.3 Ús residencial públic: Itinerari d'accés per les zones comunes</p> <p>Punts a), b), c) i d) Sense requeriments: afegir nota (11) perquè el requeriment mínim sigui una solució alternativa.</p> <p>Punts d) Sup &lt; 100m<sup>2</sup> i P1a, P2a - Sense requeriments ≥ P3a - Disposar d'ascensor (4): afegir nota (11) perquè el requeriment mínim sigui una solució alternativa.</p> <p>Taula 2.2.4 Ús sanitari i assistencial (Centres sanitaris sense internament i centres assistencials de dia): Itinerari d'accés per zones comunes</p> <p>Punts a), b) i c) Sense requeriments: afegir nota (11) perquè el requeriment mínim sigui una solució alternativa.</p> <p>Punts b) i c) Sup &lt; 100m<sup>2</sup> i P1a, P2a - Sense requeriments ≥ P3a - Disposar d'ascensor (4): afegir nota (11) perquè el requeriment mínim sigui una solució alternativa.</p> <p>Taula 2.2.5 Ús sanitari i assistencial (Centres sanitaris amb internament i centres assistencials residencials): Itinerari d'accés per les zones comunes</p> <p>Punts a), b) i c) Sense requeriments: afegir nota (11) perquè el requeriment mínim sigui una solució alternativa.</p> <p>Punts c) Sup &lt; 100m<sup>2</sup> i P1a, P2a - Sense requeriments ≥ P3a - Disposar d'ascensor (4): afegir nota (11) perquè el requeriment mínim sigui una solució alternativa.</p> <p>Taula 2.2.6 Ús administratiu (Oficines i activitats professionals): Itinerari d'accés per les zones comunes</p> <p>Punts a), b) i c) Sense requeriments: afegir nota (11) perquè el requeriment mínim sigui una solució alternativa.</p> <p>Taula 2.2.7 Ús administratiu (Centres de l'Administració i oficines de companyies subministradores i de serveis públics): Accés directe des de la via pública: Itinerari d'accés per les zones comunes</p>		
<b>Justificació</b>		

Considerem que els requeriments de condicions d'accessibilitat a les taules són prou discriminatòries i sota les condicions d'accessibilitat i autonomia d'una persona amb discapacitat.

Entenem que hi ha usos i activitats en establiments que suposen més necessària l'adopció de millores d'accessibilitat per a l'accés del públic. Aquests usos considerem que són els descrits a l'annex 3d, apartats: 1 (segons classificació de permanència feta al projecte del codi), 2, 3, 4 i 5 (comercial, pública concurrència, docent, residencial públic i sanitari i assistencial). Fet que també reconeix la legislació estatal.

Per això demanem que els requeriments de les obres necessàries per suprimir barreres a l'accés siguin accessibles, en tots els casos, i en supòsits d'impossibilitat tècnica i amb relació a proporcionalitat de la superfície de l'establiment, es pugui permetre requeriments practicables. Però mai hem de permetre i validar establiments sense cap mena de requeriment. Per aquesta raó també poden ser vàlides les solucions alternatives que proposa tant el codi com la legislació estatal, sobre l'ús de plataformes elevadores; verticals, com a primera opció o inclinades, quan es justifica que no es pot instal·lar la vertical.

També considerem que d'acord amb l'article 2, punt 5 de la Part I del CTE, Quan es canviï l'ús característic d'un edifici o d'un establiment, aquest ha d'adequar-se a les condicions d'aquest DB, tot i quan no estigués previst realitzar obres. Quan no es canviï l'ús característic aquesta adequació pot limitar-se als elements afectats per les obres.

Recordem que les condicions d'accessibilitat i requeriments que es proposen haurien de ser aplicables només pels edificis construïts abans de l'entrada en vigor del codi d'Accessibilitat de 1995. Afegit a això, convé tenir en compte que les adequacions dels edificis anteriors i posteriors al codi del 95 s'haurien d'haver adequat ja a les condicions d'accessibilitat que estableix el DB SUA aquells edificis susceptibles d'ajustos raonables, abans del 4 de desembre de 2017 com estableix la disposició addicional tercera del RDL 1/2013.

La competència per regular els canvis d'activitat, els canvis de titularitat i les legalitzacions és dels ajuntaments, pel que correspon a aquests decidir sobre l'abast de l'aplicació de la normativa segons les seves ordenances i mai inferiors al que disposen les normes de rang superior. No obstant a això, entenem que es facin unes mencions mínimes en aquest text, però observem que aquests mínims sovint són el "sense requeriments", la qual cosa va en contra de la igualtat d'oportunitats i fet discriminatori de les persones amb discapacitat, que proposen les lleis europees i estatals.

En qualsevol cas, les obres de reforma no podran menyscabar les condicions de seguretat d'utilització i accessibilitat preexistents, quan aquestes siguin menys estrictes que les previstes en el CTE DB-SUA.

**I el dubte que volem posar sobre la taula**, i que es repeteix en totes les taules d'aquest annex 3d, té relació amb les habitacions i/o places de l'ús residencial públic. A l'article 77 es regulen les places i habitacions que als edificis existents haurien de tenir. En aquells que tinguin més de 4 habitacions es regulen usn percentatges mínims que a l'annex 3e es determinen els terminis per fer-ho efectiu. Entenem que quan un ús residencial públic tingui les habitacions i/o places accessibles o practicables segons requeriments, la resta de condicions també han de ser exigibles; accés, serveis higiènics... I que no es veuen clarament identificats en aquestes taules, amb límits de 5 habitacions i establiments sense requisits, quan es podria donar la possibilitat que si estiguessin obligats a tenir d'accessibles.

Nº pag.	Article	Annex i/o Apartat
205		Annex 3d / SECCIÓ A - apartat 3.7
<b>Text original</b>		
3.7 Criteri de representativitat		
3.7.1. Aplicació general		
S'admet que un establiment tingui una part accessible i una part no accessible sempre que es compleixin les tres condicions següents:		
a) Que la zona accessible sigui plenament representativa, amb una capacitat suficient i amb una possibilitat plena per a realitzar totes les gestions o gaudir de tots els serveis que ofereix		

l'activitat, sense que es pugui produir una discriminació clara per motius de discapacitat.

b) Que tots els elements accessibles (cambres higièniques, vestidors, etc.) estiguin ubicats a la zona accessible.

c) Que es doni alguna de les 2 condicions següents:

c1. La superfície d'ús públic de les zones no accessibles sigui inferior a 100 m<sup>2</sup>.

c2. Es justifiqui que la instal·lació de rampes, ascensors o plataformes elevadores no és viable tècnicament o econòmicament perquè requeriria obres estructurals desproporcionades o perquè afectaria greument l'activitat.

### 3.7.2. Casos singulars

Als efectes de valorar la representativitat a que fa referència el punt a1 anterior, es determinen les situacions específiques següents:

a) Bars i restaurants:

a1. Per ser representativa, la zona de taules de la part accessible ha de tenir unes característiques, superfície i nombre de places similar a la zona de taules de la part no accessible.

a2. Cas que l'establiment tingui zones amb característiques diferenciades (tipus de cuina, interior o exterior, etc.) s'han de considerar com serveis diferents i en cada un s'ha de justificar la proporció d'espais accessibles representatius suficients.

b) Establiments d'ús docent:

b1. Per ser representativa, la part accessible ha de contenir un nombre d'aules amb ús variable igual o superior a un terç del total d'aquestes aules, amb un mínim de dues aules.

b2. Un aula es considera que té ús variable quan permet assignar-la a diferents cursos o matèries en funció de les necessitats dels alumnat.

b3. Les aules destinades a matèries específiques, com ara informàtica, laboratori, música, etc., no comptabilitzen com aules d'ús variable i han d'estar totes a la part accessible.

## Proposta

### 3.7 Criteri de representativitat

#### 3.7.1. Aplicació general

S'admet que un establiment tingui una part accessible i una part no accessible sempre que es compleixin les tres condicions següents:

a) Que la zona accessible sigui plenament representativa, amb una capacitat suficient i amb una possibilitat plena per a realitzar totes les gestions o gaudir de tots els serveis que ofereix l'activitat, sense que es pugui produir una discriminació clara per motius de discapacitat.

b) Que tots els elements accessibles (cambres higièniques, vestidors, etc.) estiguin ubicats a la zona accessible.

c) Que es doni alguna de les 2 condicions següents:

c1. La superfície d'ús públic de les zones no accessibles sigui inferior a ~~100~~50m<sup>2</sup>.

c2. Es justifiqui que la instal·lació de rampes, ascensors o plataformes elevadores no és viable tècnicament o econòmicament perquè requeriria obres estructurals desproporcionades o perquè afectaria greument l'activitat.

#### 3.7.2. Casos singulars

Als efectes de valorar la representativitat a que fa referència el punt a1 anterior, es determinen les situacions específiques següents:

a) Bars i restaurants:

a1. Per ser representativa, la zona de taules de la part accessible ha de tenir unes característiques, superfície i nombre de places similar a la zona de taules de la part no accessible.

a2. Cas que l'establiment tingui zones amb característiques diferenciades (tipus de cuina, interior o exterior, etc.) s'han de considerar com serveis diferents i en cada un s'ha de justificar la proporció d'espais accessibles representatius suficients.

b) Establiments d'ús docent:

b1. Per ser representativa, la part accessible ha de contenir un nombre d'aules amb ús variable igual o superior a un terç del total d'aquestes aules, amb un mínim de dues aules.

b2. Un aula es considera que té ús variable quan permet assignar-la a diferents cursos o matèries en funció de les necessitats dels alumnat.

b3. Les aules destinades a matèries específiques, com ara informàtica, laboratori,

música, etc., no comptabilitzen com aules d'ús variable i han d'estar totes a la part accessible.

c) Establiments d'ús comercial, pública concurrència (excepte bars i restaurants), i ús sanitari i assistencial, no són objecte d'aquest criteri de representativitat. Han de complir totes les condicions d'accessibilitat amb relació a l'annex 3d i si es justifica la impossibilitat tècnica de qualsevol de les mesures, aquesta mancança s'ha de compensar d'alguna manera amb un servei i atenció adequada

### 3.7.3. Solucions alternatives.

En qualsevol cas, els establiments que sota el criteri de representativitat, no puguin establir cap tipus de requeriments, han de compensar la manca d'accessibilitat amb:

a) Un servei i atenció adequada (serveis telemàtics, rampes temporals i segures...)

b) Les oficines tècniques de l'administració (Oficines d'accessibilitat dels municipis, l'Àrea de promoció d'Accessibilitat de la Generalitat i la resta d'oficines tècniques amb el suport de les darreres), faran un estudi detallat de cadascun dels casos que vulguin afegir-se al criteri de representació, oferint un seguit de solucions constructives, avanços tecnològics i plans d'intervencions.

c) Les administracions públiques oferiran un marc financer adequat: com desgravacions fiscals per aquests tipus d'obres, augment del finançament públic: subvencions, avals, préstecs, etc. A desenvolupar a partir de la vigència d'aquest decret i paral·lel als terminis exposats a l'annex 3e.

### Justificació

Aquest apartat incompleix directament la Convenció sobre els Drets de les persones amb discapacitat, ratificat per l'estat espanyol des del 2008, sobre la discriminació per motius de discapacitat i no poder gaudir o exercir, en igualtat de condicions, els mateixos drets que la resta de la població.

Així com, l'incompliment del Real Decret Legislatiu 1/2013, 29 de novembre, pel que s'aprova el Text Refós de la Llei General de drets de les persones amb discapacitat i de la seva inclusió social (com és desenvolupa a l'article 1 Objecte de la Llei i a l'article 2, punt b) Definicions sobre igualtat d'oportunitats i a la resta del text) i la Llei 13/2014, del 30 d'octubre, d'accessibilitat (com es desenvolupa en el seu article 1. Objecte).

Entenem la complexitat del parc edificat i entenem que es proposin apartats com aquest, però com hem esmenat anteriorment, l'excepció pot convertir-se en la regla si apareix en la legislació. Per aquest motiu entenem que no tots els usos són iguals i que hi ha activitats que per la seva importància i ús públic (amb... o sense permanència) no haurien de ser inclosos en aquest tipus de criteris.

D'altra banda i per tal de no continuar arrossegant espais sense accessibilitat i amb l'objectiu d'oferir solucions alternatives, es proposen un seguit de solucions al voltant dels serveis i atenció adequada, l'estudi i acompanyament de tots els casos per trobar solucions amb el suport de les oficines d'accessibilitat i per descomptat un adequat finançament públic que pugui reduir la desproporcionalitat econòmica de la qual parla el decret.

A la vegada expressem la nostra por especialment a la part d'establiments d'ús docent que pot suposar una discriminació a la inclusió educativa dels nens i nenes, així com una exclusió social a dins del mateix establiment d'ús docent per no garantir la interacció amb la resta de companys i companyes.

Nº pag.	Article	Annex i/o Apartat
206		Annex 3d / SECCIÓ A - apartat 3.8

### Text original

3.8 Itineraris sense recorregut alteratiu accessible

a) Es considera admissible mantenir un tram d'escala com a accés únic a una zona d'ús públic, malgrat que no es compleixi el criteri de representativitat, si concorren simultàniament les tres condicions següents:

a1. Es tracta d'un establiment amb una superfície útil total inferior als valors del quadre següent:

\* graella / tabla



<p>a2. La relació entre el desnivell (h) mesurat en cm i la superfície útil total de l'establiment (S) mesurada en m<sup>2</sup> és superior als valors del quadre següent: * graella / tabla</p> <p>a3. L'itinerari afectat no és pas necessari per comunicar amb una cambra higiènica accessible, practicable o usable.</p> <p>b) En la resta de casos, s'ha d'adequar un itinerari amb una rampa que compleixi les condicions d'accessibilitat que corresponguin, d'acord amb el punt 3.6.2 d'aquest apartat, com a solució preferent, o mitjançant plataforma elevadora si la rampa no és viable.</p>
<p><b>Proposta</b></p>
<p>3.8 Itineraris sense recorregut alteratiu accessible</p> <p>a) Es considera admissible mantenir un tram d'escala com a accés únic a una zona d'ús públic, malgrat que no es compleixi el criteri de representativitat, si concorren simultàniament les tres condicions següents:</p> <p>a1. Es tracta d'un establiment amb una superfície útil total inferior als valors del quadre següent: <del>* graella / tabla</del> <b>Modificar segons darreres esmenes especialment a l'apartat 2.2.1</b></p> <p>a2. La relació entre el desnivell (h) mesurat en cm i la superfície útil total de l'establiment (S) mesurada en m<sup>2</sup> és superior als valors del quadre següent: <del>* graella / tabla</del> <b>Modificar segons darreres esmenes especialment a l'apartat 2.2.1</b></p> <p>a3. L'itinerari afectat no és pas necessari per comunicar amb una cambra higiènica accessible, practicable o usable.</p> <p>b) En la resta de casos, s'ha d'adequar un itinerari amb una rampa que compleixi les condicions d'accessibilitat que corresponguin, d'acord amb el punt 3.6.2 d'aquest apartat, com a solució preferent, o mitjançant plataforma elevadora si la rampa no és viable.</p> <p>c) <b>En qualsevol cas, els establiments que sota el criteri de representativitat, no puguin establir cap mena de requeriments, han de compensar la manca d'accessibilitat amb:</b></p> <p>c.1 <b>Un servei i atenció adequada (serveis telemàtics, rampes temporals i segure,...</b>)</p> <p>c.2 <b>Les oficines tècniques de l'administració (Oficines d'accessibilitat dels municipis, l'Àrea de promoció d'Accessibilitat de la Generalitat i la resta d'oficines tècniques amb el suport de les darreres), faran un estudi detallat de cadascun dels casos que vulguin afegir-se al criteri de representació, oferint un seguit de solucions constructives, avanços tecnològics i plans d'intervencions.</b></p> <p>c.3 <b>Les administracions públiques oferiran un marc financer adequat: com desgravacions fiscals per aquests tipus d'obres, augment del finançament públic: subvencions, avals, préstecs, etc. A desenvolupar a partir de la vigència d'aquest decret i paral·lel als terminis exposats a l'annex 3e.</b></p>
<p><b>Justificació</b></p>
<p>Si amb els criteris de representativitat ja s'incompleix diferents legislacions Europees, estatals i autonòmiques, observem la introducció d'aquest apartat que inclou encara més excepcions que no garanteixen la igualtat d'oportunitats i posen sobre la taula la discriminació d'accés per motius de discapacitat.</p> <p>Amb el mateix raonament fet a l'esmena de l'article anterior (3.7 Criteris de representativitat) i les esmenes introduïdes a les taules sobre accés, demanem les modificacions oportunes d'aquests paràmetres i en qualsevol cas, cap establiment pot quedar sense requeriments. S'han de proposar mesures que siguin compensades d'alguna manera amb un servei i atenció adequada (serveis telemàtics, rampes temporals i segures, timbre de trucada...). Sol·licitar ajudes de finançament i fiscals per assolir les obres. I cada cas s'estudiarà singularment per l'oficina d'accessibilitat del municipi i/o de la Generalitat.</p> <p>Demanem: la modificació dels paràmetres segons esmenes anteriorment introduïdes i cap establiment sense requeriments.</p>

Nº pag.	Article	Annex i/o Apartat
208		Annex 3d / SECCIÓ A - apartat 4.2
<b>Text original</b>		



4 Cambres higièniques 4.2 Notes i observacions A totes les taules d'aquest apartat 4 són d'aplicació les notes i observacions següents: (1) Quan un establiment és objecte d'intervencions de diferents tipus, ha de complir les condicions més exigents de les que corresponguin a les intervencions efectuades. (2) A les obres de reforma i ampliacions, si no hi ha canvi d'ús i l'establiment no disposa de cambra higiènica practicable, s'admet una cambra higiènica usable (...) (10) Si no hi ha canvi d'ús, a les obres de reforma o ampliació quan la superfície útil total resultant és inferior a 250 m <sup>2</sup> s'admet cambra higiènica usable. (11) Quan es tracta d'una cambra higiènica existent que no es pot ampliar per motius estructurals o funcionals i es justifica que la única opció per fer-la usable seria construir una nova cambra higiènica en una ubicació diferent, es pot assimilar al supòsit sense cambra higiènica a planta baixa i no aplicar requeriments. (12) Per aplicar les condicions de legalització, cal acreditar que l'establiment ja tenia l'ús corresponent amb anterioritat al 12 de setembre de 2011; que des d'aleshores ha mantingut aquest ús de manera continuada, i que no ha estat objecte de reformes o ampliacions posteriors que requereixin condicions més exigents.
<b>Proposta</b> 4 Cambres higièniques 4.2 Notes i observacions A totes les taules d'aquest apartat 4 són d'aplicació les notes i observacions següents: (1) Quan un establiment és objecte d'intervencions de diferents tipus, ha de complir les condicions més exigents de les que corresponguin a les intervencions efectuades. <del>(2) A les obres de reforma i ampliacions, si no hi ha canvi d'ús i l'establiment no disposa de cambra higiènica practicable, s'admet una cambra higiènica usable (...)</del> <del>(10) Si no hi ha canvi d'ús, a les obres de reforma o ampliació quan la superfície útil total resultant és inferior a 250 m<sup>2</sup> s'admet cambra higiènica usable.</del> <del>(11) Quan es tracta d'una cambra higiènica existent que no es pot ampliar per motius estructurals o funcionals i es justifica que la única opció per fer-la usable seria construir una nova cambra higiènica en una ubicació diferent, es pot assimilar al supòsit sense cambra higiènica a planta baixa i no aplicar requeriments.</del> (12) Per aplicar les condicions de legalització, cal acreditar que l'establiment ja tenia l'ús corresponent amb anterioritat al 12 de setembre de 2011; que des d'aleshores ha mantingut aquest ús de manera continuada, i que no ha estat objecte de reformes o ampliacions posteriors que requereixin condicions més exigents.
<b>Justificació</b> En general a les notes que trobem queda clar la quantitat d'excepcions possibles sobre els requeriments demanats a les taules següents. Entenem que ja és prou discriminatori i sota les condicions d'accessibilitat i autonomia d'una persona la classificació de les taules i els requeriments demanats (que parlarem a la següent esmena). Específicament: (2); (10) i (11) D'acord amb l'article 2, punt 5 de la Part I de l'CTE, quan no hi hagi canvi d'ús l'adequació de les condicions d'accessibilitat es poden limitar als elements de la reforma i/o ampliació. En aquest sentit, si tant la legislació estatal com autonòmica regulen la construcció d'un servei higiènic aquest ha de complir el que s'estableix al CTE o les recomanacions de flexibilitat del DB-SUA2, i segons definicions del projecte de codi, "practicable" com a mínim. (8) Qui són els motius tècnics que justifiquen una reducció de les condicions d'accessibilitat?

Nº pag.	Article	Annex i/o Apartat
210		Annex 3d / SECCIÓ A - apartat 4.2 (Taules)
<b>Text original</b>		
4 Cambres higièniques 4.2 Notes i observacions Taula 4.1 Ús comercial i ús sanitari i assistencial (establiments sanitaris) Taula 4.2 Establiments d'ús pública concurrència o d'ús docent		

<p>Taula 4.3 Establiments d'ús residencial públic</p> <p>Taula 4.4 Establiments d'ús sanitari i assistencial – Centres sanitaris sense internament i centres assistencials de dia</p> <p>Taula 4.5 Establiments d'ús sanitari i assistencial – Centres sanitaris amb internament i centres assistencials residencials</p> <p>Taula 4.6 Establiments d'ús administratiu – Oficines i activitats professionals</p> <p>Taula 4.7 Establiments d'ús administratiu – Centres de l'Administració i oficines de companyies subministradores i de serveis públics</p> <p>Taula 4.8 Establiments d'ús aparcament</p>
<p><b>Proposta</b></p> <p>4 Cambres higièniques</p> <p>4.2 Notes i observacions</p> <p>Taula 4.1 Ús comercial i ús sanitari i assistencial (establiments sanitaris) Punts a), b) i c) <b>Requeriments mínims en activitats amb permanència: practicable</b></p> <p>Taula 4.2 Establiments d'ús pública concurrència o d'ús docent Punts a), b) i c) <b>Requeriments mínims: practicable</b></p> <p>Taula 4.3 Establiments d'ús residencial públic Punts a), b) i c) <b>Requeriments mínims: practicable</b></p> <p>Taula 4.4 Establiments d'ús sanitari i assistencial – Centres sanitaris sense internament i centres assistencials de dia Punts a) i b) <b>Requeriments mínims: practicable</b></p> <p>Taula 4.5 Establiments d'ús sanitari i assistencial – Centres sanitaris amb internament i centres assistencials residencials Punts a) i b) <b>Requeriments mínims: practicable</b></p> <p>Taula 4.6 Establiments d'ús administratiu – Oficines i activitats professionals Punts a), b) i c) <b>Requeriments mínims: usable</b></p> <p>Taula 4.7 Establiments d'ús administratiu – Centres de l'Administració i oficines de companyies subministradores i de serveis públics Punts a), b) i c) <b>Requeriments mínims: usable</b></p> <p>Taula 4.8 Establiments d'ús aparcament</p>
<p><b>Justificació</b></p> <p>Considerem que els requeriments de condicions d'accessibilitat a les taules són prou discriminatòries i sota les condicions d'accessibilitat i autonomia d'una persona amb discapacitat.</p> <p>Entenem que hi ha usos, activitats i temps elevats de permanència en establiments que suposen més necessària la dotació de serveis higiènics accessibles per al públic. Aquests usos considerem que són els descrits a l'annex 3d, apartats: 1 (segons classificació de permanència feta al projecte del codi), 2, 3, 4 i 5 (comercial, pública concurrència, docent, residencial públic i sanitari i assistencial). Fet que també reconeix la legislació estatal. Per això demanem que els requeriments siguin de serveis higiènics accessibles i en supòsits d'impossibilitat tècnica i amb relació a proporcionalitat de la superfície de l'establiment, es pugui permetre serveis higiènics practicables.</p> <p>A la resta d'usos i encara que entenem que el concepte d' "usable" no garanteix cap mena d'accessibilitat per les persones usuàries de cadires de rodes, entenem que és una solució alternativa i preferible a no requerir cap mesura als establiments. Per aquest motiu, incorporem aquest requeriment mínim a les situacions on per impossibilitat tècnica i de superfície, no poden garantir una cambra higiènica practicable com a mínim.</p> <p>També considerem que d'acord amb l'article 2, punt 5 de la Part I de l'CTE, Quan es canviï l'ús característic d'un edifici o d'un establiment, aquest ha d'adequar-se a les condicions d'aquest DB, tot i Quan no estigués previst realitzar obres. Quan no es canviï l'ús característic aquesta adequació pot limitar-se als elements afectats per les obres.</p> <p>Recordem que les condicions d'accessibilitat i requeriments que es proposen haurien de ser aplicables només pels edificis construïts abans de l'entrada en vigor del codi d'Accessibilitat de 1995. Afegit a això, convé tenir en compte que les adequacions dels edificis anteriors i posteriors al codi del 95 s'haurien d'haver adequat ja a les condicions d'accessibilitat que estableix el DB SUA aquells edificis susceptibles d'ajustos raonables, abans del 4 de desembre de 2017 com estableix la disposició addicional tercera del RDL 1/2013.</p>

La competència per regular els canvis d'activitat, els canvis de titularitat i les legalitzacions és dels ajuntaments, pel que correspon a aquests decidir sobre l'abast de l'aplicació de la normativa segons les seves ordenances i mai inferiors al que disposen les normes de rang superior. No obstant a això, entenem que es facin unes mencions mínimes en aquest text, però observem que aquests mínims sovint són el "sense requeriments", la qual cosa va en contra de la igualtat d'oportunitats i fet discriminatori de les persones amb discapacitat, que proposen les lleis europees i estatals.

En qualsevol cas, les obres de reforma no podran menyscabar les condicions de seguretat d'utilització i accessibilitat preexistents, quan aquestes siguin menys estrictes que les previstes en el CTE DB-SUA.

**I el dubte que volem posar sobre la taula**, i que es repeteix en totes les taules d'aquest annex 3d, té relació amb les habitacions i/o places de l'ús residencial públic. A l'article 77 es regulen les places i habitacions que als edificis existents haurien de tenir. En aquells que tinguin més de 4 habitacions es regulen uns percentatges mínims que a l'annex 3e es determinen els terminis per fer-ho efectiu. Entenem que quan un ús residencial públic tingui les habitacions i/o places accessibles o practicables segons requeriments, la resta de condicions també han de ser exigibles; accés, serveis higiènics... I que no es veuen clarament identificats en aquestes taules, amb límits de 5 habitacions i establiments sense requisits, quan es podria donar la possibilitat que si estiguessin obligats a tenir d'accessibles.

Nº pag.	Article	Annex i/o Apartat
218		Annex 3d / SECCIÓ B apartat 1.3
<b>Text original</b>		
1.3 Criteri de prioritat per salvar desnivells petits. (...) <p>b) No s'estableix un criteri de prioritat i correspon a la comunitat acordar la solució que consideri més adient, en les situacions següents:</p> <p>b1. Quan s'ha d'escollir entre una rampa amb un pendent entre el 10% i el 12% i una plataforma elevadora.</p> <p>b2. Quan s'ha d'escollir entre una plataforma elevadora vertical que s'ha d'ubicar a l'aire lliure i una plataforma elevadora inclinada que es pot ubicar a l'interior de l'edifici o a cobert.</p> <p>b3. En les excepcions indicades a l'apartat 2 per a l'accés a l'edifici.</p> <p>c) Excepcionalment, es pot admetre una solució menys prioritària quan es justifica que la solució que correspondria d'acord amb els criteris exposats genera un perjudici desproporcionat respecte alguna entitat. En aquest cas, l'acord de la comunitat i la documentació del projecte, si n'hi ha, ha de recollir els motius que justifiquen descartar la solució prioritària.</p>		
<b>Proposta</b>		
Criteri de prioritat per salvar desnivells petits. (...) <p><del>b) No s'estableix un criteri de prioritat i correspon a la comunitat acordar la solució que consideri més adient, en les situacions següents:</del></p> <p><del>b1. Quan s'ha d'escollir entre una rampa amb un pendent entre el 10% i el 12% i una plataforma elevadora.</del></p> <p><del>b2. Quan s'ha d'escollir entre una plataforma elevadora vertical que s'ha d'ubicar a l'aire lliure i una plataforma elevadora inclinada que es pot ubicar a l'interior de l'edifici o a cobert.</del></p> <p><del>b3. En les excepcions indicades a l'apartat 2 per a l'accés a l'edifici.</del></p> <p>c) Excepcionalment, es pot admetre una solució menys prioritària quan es justifica que la solució que correspondria d'acord amb els criteris exposats genera un perjudici desproporcionat respecte alguna entitat. En aquest cas, l'acord de la comunitat i la documentació del projecte, si n'hi ha, ha de recollir els motius que justifiquen descartar la solució prioritària. <b>A més a més, de la validació expressa de la persona afectada i de l'assessorament a la comunitat de l'Àrea de Promoció de l'Accessibilitat de Catalunya o</b></p>		

departaments especialitzats semblants.

#### Justificació

Entenem que introduir les alternatives del punt b) no faciliten l'aplicació de la norma. Són excepcions de la pràctica general, però que una norma no s'ha de recollir com solucions alternatives.

En qualsevol cas i fent referència al punt c) següent, aquestes solucions alternatives s'han d'estudiar, justificar i tenir l'acord favorable de la comunitat. Creiem que a més a més, la solució (l'ajust raonable) ha d'estar validat per la persona afectada (persona amb discapacitat) i sempre ha de portar un assessorament tècnic per part de l'Àrea de Promoció de l'Accessibilitat de Catalunya o departaments especialitzats semblants cap a la comunitat.

Nº pag.	Article	Annex i/o Apartat
221		Annex 3d / SECCIÓ B apartat 4.1

#### Text original

4 Ascensor

4.1 Dimensions mínimes de cabina

- a) Les dimensions indicades a l'apartat 4.2.4.b) de l'annex 3a corresponents a un ascensor usable es consideren la condició mínima perquè l'aparell tingui un nivell de funcionalitat suficient que permeti a les persones que resideixen a l'edifici trobar alguns models de cadira de rodes amb els que puguin accedir a l'ascensor.
- b) L'ascensor o plataforma que no assoleixi aquestes dimensions mínimes es considera inaccessible.

#### Proposta

4 Ascensor

4.1 Dimensions mínimes de cabina

- a) Les dimensions indicades a l'apartat ~~4.2.4.b)~~4.2.3 de l'annex 3a corresponents a un ascensor ~~usable~~ practicable es consideren la condició mínima perquè l'aparell tingui un nivell de funcionalitat suficient ~~que permeti a les persones que resideixen a l'edifici trobar alguns models de cadira de rodes amb els que puguin accedir a l'ascensor.~~
- b) L'ascensor o plataforma que no assoleixi aquestes dimensions mínimes es considera inaccessible.

Considerem que aquesta definició i paràmetres poden ser "usables" per altres persones amb mobilitat reduïda i amb altres productes de suport, però mai seran òptimes per l'ús de persones usuàries de cadires de rodes (manual i motoritzades). Com vam esmenar anteriorment, fem referència als paràmetres antropomètrics d'aquesta mateixa norma. Proposem que aquest tipus de definició, apartat i relacions amb altres annexos siguin eliminats com a elements "usables" per a persones amb cadira de rodes.

I molt més quan en aquest article posa la responsabilitat sobre la mateixa persona afectada que ha de "trobar alguns models de cadira de rodes amb els que puguin accedir a l'ascensor". Això no és admissible, que sigui la persona amb discapacitat la que s'adapti a l'entorn quan des de 2006 la Convenció de Drets de les persones amb Discapacitat ja va canviar el criteri i és l'entorn el que discapacita.

Però a més a més, això també suposa un altre gra de sorra més en el greuge comparatiu de cost de vida de les persones amb discapacitat (que per ex. l'ajuntament de Barcelona ha fet un estudi).

Nº pag.	Article	Annex i/o Apartat
222		Annex 3d / SECCIÓ B apartat 4.2

#### Text original

4 Ascensor

4.2 Instal·lació d'un ascensor en un edifici que no en té

(...)

- e) Excepcionalment, es pot admetre la instal·lació d'un ascensor inaccessible, que no compleixi cap de les condicions dels punts anteriors, quan es justifica que ni tan sols

<p>efectuant intervencions estructurals, reformant l'escala existent o ocupant parcialment patis interiors o espais exteriors d'ús privatiu és possible una opció millor o que aquesta opció requeriria una inversió econòmica desproporcionada d'acord amb els criteris desenvolupats a l'article 143 en relació amb el nombre d'entitats.</p>
<p><b>Proposta</b></p> <p>4 Ascensor 4.2 Instal·lació d'un ascensor en un edifici que no en té (...)</p> <p>e) Excepcionalment, es pot admetre la instal·lació d'un ascensor inaccessible, que no compleixi cap de les condicions dels punts anteriors, quan es justifica que ni tan sols efectuant intervencions estructurals, reformant l'escala existent o ocupant parcialment patis interiors o espais exteriors d'ús privatiu és possible una opció millor o que aquesta opció requeriria una inversió econòmica desproporcionada d'acord amb els criteris desenvolupats a l'article 143 en relació amb el nombre d'entitats. <b>I no s'han contemplat altres solucions mancomunades entre dues finques contigües o ascensor exterior.</b></p> <p>f) <b>Les excepcionalitats dels epígrafs darrers amb cabines d'ascensor amb dimensions menors que un ascensor accessible o practicable han de comptar amb la validesa de la persona amb discapacitat que resideix en l'edifici. Però a més a més s'ha de justificar que no hi ha altres solucions, no estàndards, d'ascensors i/o plataformes verticals amb avanços tecnològics que aconseguen cabines prou amples.</b></p>
<p><b>Justificació</b></p> <p>Tornem a trobar una sèrie d'excepcions i solucions alternatives per sota dels paràmetres mínims d'ascensor accessible i/o practicable. Un seguit de casos molt específics que obren la porta a què els promotors vagin cap a aquestes solucions sense intentar garantir millores d'accessibilitat, fins i tot donar validesa a ascensors inaccessibles, sense obrir la possibilitat a solucions sobre mancomunitat de dues finques contigües per instal·lar un ascensor accessible. De la mateixa manera entenem que actualment hi ha avanços tecnològics que amb petits forats per l'ascensor s'aconsegueixen cabines prou amples i/o plataformes elevadores verticals de cabina tancada que poden substituir les funcions d'un ascensor en finques amb alçades mitjanes.</p>

Nº pag.	Article	Annex i/o Apartat
223		Annex 3d / SECCIÓ B apartat 4.3
<b>Text original</b>		
<p>4 Ascensor 4.3 Substitució d'un ascensor existent (...)</p> <p>a) Es considera inaccessible l'ascensor que ni tan sols assoleix les condicions indicades a l'apartat 4.2.4.b) de l'annex 3a corresponents a un ascensor usable.</p> <p>b) Es considera un ajust raonable la substitució d'un ascensor inaccessible per un altre que compleixi unes condicions iguals o superiors a les d'un ascensor usable, quan concorren les cinc condicions següents:</p> <p>a1. La persona que ho sol·licita és usuària permanent de cadira de rodes i resideix a l'edifici.</p> <p>a2. L'edifici no disposa de cap altre ascensor alternatiu que compleixi les condicions d'un ascensor usable i permeti accedir a l'habitatge de la persona que ho sol·licita.</p> <p>a3. L'espai disponible permet instal·lar un ascensor usable sense afectacions estructurals o amb afectacions puntuals limitades a una planta (un tram d'escala, el forjat de planta baixa, ...).</p> <p>a4. La intervenció s'efectua sobre espais comuns o, si necessita ocupar elements privatis, es disposa de la conformitat del seu propietari.</p> <p>a5. La intervenció no requereix actuacions desproporcionades d'acord amb els criteris desenvolupats a l'article 143 en relació amb el nombre d'entitats.</p>		



c) Es consideren una mesura desproporcionada quan es planteja a instància d'un particular, atesa la relació entre cost i millora efectiva obtinguda, les actuacions següents:

- c1. La substitució d'una cabina existent que compleix les dimensions corresponents a un ascensor usable per una altra de majors dimensions.
- c2. La substitució d'una cabina per una altra lleugerament més gran que segueix sense assolir les dimensions mínimes corresponents a un ascensor usable.

#### Proposta

#### 4 Ascensor

#### 4.3 Substitució d'un ascensor existent

(...)

a) Es considera inaccessible l'ascensor que ni tan sols assoleix les condicions indicades a l'apartat 4.2.4.b) de l'annex 3a corresponents a un ascensor usable.  
 b) Es considera un ajust raonable la substitució d'un ascensor inaccessible per un altre que compleixi unes condicions iguals o superiors a les d'un ascensor usable, quan concorren les cinc condicions següents:

- a1. La persona que ho sol·licita és usuària permanent de cadira de rodes i resideix a l'edifici.
- a2. L'edifici no disposa de cap altre ascensor alternatiu que compleixi les condicions d'un ascensor usable, **o majors dimensions**, i permeti accedir a l'habitatge de la persona que ho sol·licita.
- a3. L'espai disponible permet instal·lar un ascensor usable **o de majors dimensions** sense afectacions estructurals o amb afectacions puntuals limitades a una planta (un tram d'escala, el forjat de planta baixa, ...).
- a4. La intervenció s'efectua sobre espais comuns o, si necessita ocupar elements privatis, es disposa de la conformitat del seu propietari.
- a5. La intervenció no requereix actuacions desproporcionades d'acord amb els criteris desenvolupats a l'article 143 en relació amb el nombre d'entitats.

c) Es consideren una mesura desproporcionada quan es planteja a instància d'un particular, atesa la relació entre cost i millora efectiva obtinguda, les actuacions següents:

- ~~c1. La substitució d'una cabina existent que compleix les dimensions corresponents a un ascensor usable per una altra de majors dimensions.~~
- c2. La substitució d'una cabina per una altra lleugerament més gran que segueix sense assolir les dimensions mínimes corresponents a un ascensor usable.

d) Tanmateix, quan les acorda la comunitat les actuacions indicades al punt b) anterior es consideren una actuació de supressió de barreres arquitectòniques i obliguen a tots els propietaris.

**e) La substitució de qualsevol ascensor existent a una finca per raons de desperfecte de l'existent, manteniment, seguretat i/o per estètica, es farà per un nou amb les característiques mínimes d'accessibilitat encara que no hi hagi una demanda o necessitat concreta.**

#### Justificació

Com a l'esmena anterior a trobem una sèrie d'excepcions i solucions alternatives per sota dels paràmetres mínims d'ascensor accessible i/o practicable. Un seguit de casos molt específics que obren la porta a què els promotors vagin cap a aquestes solucions sense intentar garantir millores d'accessibilitat.

Com vam esmenar anteriorment l'ascensor usable no garanteix que una persona amb discapacitat i usuària de cadira de rodes (manual, però especialment motoritzada) pugui fer ús d'aquest aparell. Per aquesta raó considerem important que s'obri la possibilitat de substitució d'ascensors per altres de dimensions majors.

En aquest sentit, entenem que actualment hi ha avanços tecnològics que amb petits forats per



l'ascensor s'aconsegueixen cabines prou amples i/o plataformes elevadores verticals de cabina tancada que poden substituir les funcions d'un ascensor en finques amb alçades mitjanes. I per descomptat, volem posar sobre la taula que qualsevol substitució d'un ascensor (per raó de desperfecte, manteniment, seguretat o estètica) s'ha de realitzar per un de nou que sigui accessible, encara que no hi hagi demanda concreta d'alguna de les persones residents. Anem cap a les millores de l'accessibilitat i qualsevol reforma, ampliació o substitució en els edificis d'habitatges han de complir amb les condicions d'accessibilitat, sigui o no necessari demanar la llicència oportuna amb projecte tècnic.

Nº pag.	Article	Annex i/o Apartat
225		Annex 3e
<b>Text original</b>		
Annex 3e Condicions a complir pels edificis existents amb caràcter general i terminis per assolir-les		
<b>Proposta</b>		
<p><b>Edificis de patrimoni històric i cultural:</b> En aquest cas l'estudi de les possibles adaptacions s'haurà de portar a terme per un equip multidisciplinari compost per tècnics de sector de l'edificació i tècnics del sector de les discapacitats. L'estudi del cas concret haurà de ser públic i generar un catàleg de bones practiques per casos futurs. La idea de base és la promoció de l'accessibilitat.</p> <p><b>Parc edificat existent abans del 1995:</b> En aquest cas l'adaptació havia de seguir els criteris marcats pel Codi d'accessibilitat del 1995 i que a hores d'ara (20 anys després) hauria d'haver solventat la manca d'accessibilitat.</p> <p><b>Parc edificat existent després del 1995:</b> En aquest cas no es poden tolerar terminis molt llargs com els que proposa el nou decret Aquests edificis es van edificar amb un decret en vigor que fomentava l'accessibilitat (la única adaptació pendent seria l'eliminació del desnivell en l'accés de l'edifici) i la manca d'adaptació actual es deu a la poca voluntat política i la laxitud en la concessió de llicències. Els terminis temporals en aquests casos han de ser curts i prioritaris.</p> <p><b>Nova edificació:</b> L'accessibilitat de les edificacions de nova construcció no pot estar subjecta a excepcions.</p>		
<b>Explicació</b>		
<p>Referent als terminis, entenem que els terminis temporals de l'aplicació del present decret han de tenir en compte l'any en el qual es va edificar l'equipament en qüestió (sigui públic o privat), ja que ens trobem en una situació d'incompliment des de l'aprovació del decret del 1995. No podem continuar permetent terminis llargs per l'exigibilitat de les condicions d'accessibilitat quan també ja exhaurit el termini estatal del RDL 1/2013, en la seva disposició addicional tercera.</p> <p>Per aquesta raó considerem que s'han de plantejar quatre termes temporals pel parc edificat i que, a partir d'aquestes quatre categories, s'aplicaran els terminis temporals que es considerin adequats i garanteixin una millora real de l'accessibilitat.</p>		

Nº pag.	Article	Annex i/o Apartat
225		Annex 3e / apartat 2
Text original		

**Annex 3e**

Condicions a complir pels edificis existents amb caràcter general i terminis per assolir-les

2. Edificis i establiments d'ús públic existents amb accés directe des de la via pública

2.1. Ús comercial.

2.2. Ús pública concurrència. Epígrafs a), b), c), d), e), k), l), m), n), o), p), r), s) de l'apartat 2 de l'annex 3b.

2.3. Ús pública concurrència excepte cinemes. Epígrafs f), g), h), i), j) de l'apartat 2 de l'annex 3b.

2.4. Ús pública concurrència. Cinemes

2.5. Ús docent.

2.6. Ús residencial públic

2.7. Ús sanitari i assistencial.

2.8. Ús administratiu

2.9. Ús aparcament

2.10. Tots els usos

2.11. Taula resum

**Proposta**

Revisió de l'annex 3e segons esmenes a l'annex 3d.

**Explicació**

Considerem que posar terminis per complir les condicions d'accessibilitat són adients per tal de fer efectiva aquesta necessitat de la societat. Com vam esmenar a l'apreciació general, entenem que l'edificació existent des de 1995 ha tingut oportunitats de fer aquestes adaptacions i fins i tot amb terminis imposats per legislació estatal.

Però amb aquest text i terminis volem posar sobre la taula que són totalment assequibles en els terminis disposats i entenem que a partir de l'aprovació d'aquest decret hi haurà un seguit de programes per facilitar econòmicament i tècnicament les obres i, a sobre, inspeccions per garantir que s'executen les adaptacions necessàries. En aquest sentit també una gestió de les sancions definides a la Llei 13/2014 i el mateix codi d'accessibilitat, unides a les possibilitats de sancions coercitives, entre d'altres, que es poden aplicar segons legislació sobre conservació, manteniment i regeneració urbana, així com l'aplicació de la disciplina i legalitat urbanística.

Específicament sobre els terminis i condicions de l'annex 3e, entenem que s'han de minimitzar les contradiccions amb les condicions aplicades a l'annex 3d i que en qualsevol cas sempre seran d'aplicació les condicions més favorables per l'accessibilitat. En aquest sentit, i a causa de les esmenes presentades sobre aquest annex 3d, trobem la necessitat que es faci una revisió total de l'annex 3e per tal de fer els canvis pertinents. Entenem que hi ha usos, activitats i temps elevats de permanència en establiments que suposen que les millores de les condicions d'accessibilitat són més urgents. Aquests usos considerem que són els descrits a l'annex 3d, apartats: 1 (segons classificació de permanència feta al projecte del codi), 2, 3, 4 i 5 (comercial, pública concurrència, docent, residencial públic i sanitari i assistencial). Fet que també reconeix la legislació estatal.

## ESMENES DEL CAPÍTOL 5 QUE ES CONSIDEREN VINCULADES A AQUEST CAPÍTOL 3 SOBRE ACCESSIBILITAT A L'EDIFICACIÓ

Nº pag.	Article	Annex i/o Apartat
289	114.1 c.1	
<b>Text original</b>		
Les condicions d'accessibilitat indicades en aquest article són d'aplicació: c.1. Ús comercial i administratiu: quan l'establiment té més de 500 m2 de superfície útil.		

Reflexió
<p>Considerem que els dimensions de 500 m2 són excessives ja que es deixen fóra la majoria dels establiments d'ús públic.</p> <p>Recordem que no plantejar cap tipus de mesura per promoure l'accessibilitat i la igualtat d'oportunitats de les persones amb discapacitat va en contra de la Convenció.</p>

Nº pag.	Article	Annex i/o Apartat
289	114. c.2	
Text original		
<p>Les condicions d'accessibilitat indicades en aquest article són d'aplicació: c.2.Ús pública concurrència: quan l'establiment té una ocupació superior a 50 persones</p>		
Reflexió		
<p>Aquest criteri d'aforament deixa fora la majoria de restaurants i cafeteries.</p> <p>Recordem que no plantejar cap tipus de mesura per promoure l'accessibilitat i la igualtat d'oportunitats de les persones amb discapacitat va en contra de la Convenció.</p>		

Nº pag.	Article	Annex i/o Apartat
289	114.1 c.3	
Text original		
<p>Ús docent i sanitari i assistencial: quan l'establiment té més de 100 m2 de superfície útil.</p>		
Proposta		
<p>Aquest criteri de superfície deixa fora les consultes d'especialitats mèdiques que llavors no tenen cap obligació de tenir productes, com ara cadires i altres accessibles per a persones amb discapacitat.</p> <p>Recordem que no plantejar cap tipus de mesura per promoure l'accessibilitat i la igualtat d'oportunitats de les persones amb discapacitat va en contra de la Convenció.</p>		

Nº pag.	Article	Annex i/o Apartat
289	114.5	
Text original		
<p>Les zones d'atenció al públic i les sales d'espera han de tenir mostradors i mobiliari accessible, previsió d'espai per a cadires de rodes i sistemes d'informació i senyalització que combinin missatges auditius, visuals i, si escau, informació tàctil, per garantir la seva comprensió per totes les persones, segons les disposicions de l'annex 5a.</p>		
Proposta		
<p>Les zones d'atenció al públic i les sales d'espera han de tenir mostradors i mobiliari accessible, previsió d'espai <b>de col·locació</b> per a cadires de rodes i sistemes d'informació i senyalització que combinin missatges auditius, visuals i, si escau, informació tàctil, per garantir la seva comprensió per totes les persones, segons les disposicions de l'annex 5a.</p>		

Nº pag.	Article	Annex i/o Apartat
---------	---------	-------------------

289	114.6	
<b>Text original</b>		
Les sales de musculació, activitats dirigides i similars, dels gimnasos i centres esportius, han de disposar d'aparells accessibles, amb unes característiques i ubicació apropiades perquè puguin ser utilitzats per persones amb mobilitat reduïda, i en nombre adequat perquè s'ofereixi una oferta alternativa de serveis accessibles suficient.		
<b>Proposta</b>		
<del>Les sales de musculació, activitats dirigides i similars, dels gimnasos i</del> Els centres esportius, han de disposar d'aparells accessibles, amb unes característiques i ubicació apropiades perquè puguin ser utilitzats per persones amb mobilitat reduïda, i en nombre adequat perquè s'ofereixi una oferta alternativa de serveis accessibles suficient.		
<b>Explicació</b>		
Reduir l'accessibilitat a les sales de musculació és una clara discriminació cap a l'usuari que vulgui fer ús de les piscines o altres serveis dels centres esportius. Per aquesta raó proposem eixamplar l'objecte de l'article a la totalitat dels centres esportius.		

Nº pag.	Article	Annex i/o Apartat
301		5a Sessió A 13. Sistemes de control d'accés o de seguretat punt a3
<b>Text original</b>		
L'amplitud de pas lliure d'obstacles ha de ser igual o superior a 0,80 m.		
<b>Proposta</b>		
L'amplitud de pas lliure d'obstacles ha de ser igual o superior a <del>0,80</del> 0,90 m.		
Referència publicació CEAPAT: <a href="#">¡Preguntame sobre accesibilidad y ayudas técnicas!</a> , pàgina 64.		

## ESMENES DEL CAPÍTOL 6 QUE ES CONSIDEREN VINCULADES A AQUEST CAPÍTOL 3 SOBRE ACCESSIBILITAT A L'EDIFICACIÓ

Nº pag.	Article	Annex i/o Apartat
321	125	
<b>Apreciació general</b>		
Segons l'article 27 de la Convenció les persones amb discapacitat tenen dret al treball i a guanyar-se la vida amb el treball lliurament escollit. Això implica, entre d'altres qüestions, que no siguin víctimes de discriminació a la feina a causa de la seva discapacitat, tinguin les mateixes condicions laborals, tinguin els mateixos drets laborals i sindicals i percebin el mateix		

salari que la resta de personal.

Per tant, els centre de treball públics i privats han de garantir l'accessibilitat a totes les dependències, el 100% dels nous lloc de feina que es generin han de ser accessibles, el pla de formació ha de ser accessible i contemplar els ajustos necessaris d'acord a cada treballador/a, s'han d'oferir les mesures d'accessibilitat i ajustos necessaris per a què la persona treballadora pugui participar com a representant sindical així com participar en tots els òrgans oberts a l'equip de treball (per exemple, comissió d'igualtat, voluntariat corporatiu, etc).

Cal designar un òrgan públic encarregat de vetllar per la correcta adaptació del lloc de treball. A més, s'han d'establir mecanismes creditors per a què autoritzin l'exempció de l'obligatorietat d'adaptar els llocs de feina.

## CAPÍTOL 4. ACCESSIBILITAT ALS MITJANS DE TRANSPORT

### APRECIACIONS GENERALS DEL CAPÍTOL

- En l'articulat **no s'entén el transport públic com a servei**, cosa que dificulta la visió de **l'accessibilitat com a cadena** d'elements interrelacionats i s'allunya encara més del concepte de **MAAS (Mobility as a service)** on s'hauria de facilitar de manera senzilla la intermodalitat.
- En molts punts també detectem que **no es treballa realment des de l'autonomia personal i la igualtat d'oportunitats**, i que tampoc s'ha contemplat una de les qüestions que habitualment fan que la cadena d'accessibilitat de viatge es trenqui: el **manteniment** dels elements. Insistim en la obligatorietat que ja dictava la Llei 13/2014 d'accessibilitat de Catalunya al seu Capítol VIII.
- Des d'ECOM insistim en l'ús de **plans sectorials de mobilitat** per implementar les mesures d'accessibilitat en tots els àmbits d'una manera més àgil, comptant amb les àrees i regidories que tenen competència directa en cada cas, i el seu propi pressupost.
- Cal especificar que a **tots els instruments de planificació de la mobilitat reconeguts al capítol II de la Llei 9/2003 de la mobilitat (així com a plans específics, com els plans de desplaçaments d'empresa)** s'han d'incloure les mesures necessàries per avançar en el compliment d'aquest Decret d'accessibilitat i tota la normativa vigent en matèria d'igualtat d'oportunitats.
- Hi ha **moltes coses del Reial Decret 1544/2007, de 23 de novembre, pel qual es regulen les condicions bàsiques d'accessibilitat i no discriminació per a l'accés i la utilització de les formes de transport per a persones amb discapacitat (norma de rang superior d'aplicació estatal i obligat compliment) que no s'han incorporat** en el redactat d'aquest capítol ni enlloc de l'actual esborrany de Decret català d'accessibilitat.
- És molt difícil d'entendre quines són exactament les exigències d'accessibilitat i terminis per executar-les perquè - tal i com ja s'ha comentat- aquestes informacions estan disseminades per diferents punts de l'articulat del Decret, a més a més sense referenciar-se entre elles. Això pensem que dificultarà molt la seva aplicació real.
- És important **diferenciar els mitjans de transport públic de proximitat i els de llarg recorregut** a l'hora de plantejar les mesures d'accessibilitat i la seva implementació. Per exemple, per característiques del mitjà i servei de transport, no són vàlides les mateixes mesures d'accessibilitat per un tren AVE de llarga distància en l'embarcament a un tren des de l'andana que en un tren de Rodalies.



- **Classificació poc clara dels diferents serveis de transport per carretera:** p.ex. un servei de transport escolar es pot fer també en un minibus i sembla ser que només s'exigeixen mesures d'accessibilitat pròpies d'un autocar classe III. Així mateix, també s'ha separat el transport escolar de l'apartat de transport discrecional quan aquest ho és.

En aquest sentit, pensem que, com hem comentat, caldria modificar alguns apartats.

- No s'incorporen enlloc del Decret els que són considerats com a **nous sistemes de mobilitat**, deixant un buit legal que fa que no es garanteixi la igualtat d'oportunitats. Com a exemple, no es parla enlloc de fer accessibles serveis de car sharing, com gestionar serveis de transport a la demanda, etc. Així com tampoc es fa referència a regulacions de **vehICLES de mobilitat personal (VMP)**, tot i que els últims anys estan generant diferents conflictes a l'espai públic (impactant seriosament en l'accessibilitat dels espais) precisament per la manca de regulació.

- No es fa cap esment tampoc als **aplicatius** públics d'informació de rutes en transport públic. En aquest sentit, des d'ECOM insistim que cal oferir clarament **informació de l'accessibilitat dels serveis** als mitjans habituals de comunicació habituals dels que disposi l'operador com l'administració gestora. I que, evidentment, s'ha de garantir que la comunicació sigui plenament accessible fent servir diferents suports i canals.

- Tota la part del servei de **transport especial** (article 100. Transport adaptat) és totalment inventada, no es correspon amb el marc normatiu vigent de rang estatal.

- No s'aborden en cap moment **mesures d'accessibilitat per als serveis de transport que s'hagin de fer servir en cas de que el transport públic pateixi algun tipus d'incidència**. Això és vital p. ex. en moments de desviació de rutes amb canvi de material mòbil o talls ferroviaris amb serveis alternatius de bus. Considerem imprescindible incorporar el que ja hi era al Reial Decret estatal 1444/2007 (d'obligat compliment). Aquest indica:

*7. Incidències en la prestació del servei.*

*Quan un operador hagi de resoldre una possible incidència en el seu servei que l'obligui a utilitzar un mitjà de transport de suport, ha d'organitzar l'operació considerant que els serveis extraordinaris que procedeixin s'han de prestar en condicions de dignitat i accessibilitat per als viatgers amb discapacitat, procurant en la mesura que sigui possible: VehICLES accessibles de suport. Mitjans per resoldre la transferència entre un possible vehicle avariats i el de suport. Si s'escau, allotjament de suport accessible.*

- També falta el text relacionat amb la **tarifació del transport públic** quan les places reservades per persones usuàries de cadira de rodes només estan a primera classe: fet que incrementa el greuge compartiu de cost de vida i vulnera la igualtat d'oportunitats perquè la persona no té opció d'escollir ( quelcom recollit al Reial Decret 1544/2007 al punt 10 de l'annex IX)

- En relació al material mòbil, des d'ECOM defensem que cal **repensar l'estructura i distribució interna del material mòbil (tant d'autobús com a nivell ferroviari) per a que realment es doni resposta a les necessitats de la ciutadania** i tinguin en compte la diversitat de persones usuàries. El transport públic és un espai de convivència i els espais que històricament es van aconseguir per a persones usuàries de cadira de rodes, també es solen utilitzar per famílies amb cotxets de nadons. Per aquest motiu, cal apostar per una flexibilitat interior que permeti diversos usos segons necessitats (p. ex. amb seients abatibles), i generant més espai lliure als interiors. Cosa que va molt vinculada també amb la qüestió **d'afavorir la intermodalitat amb la bicicleta**, sense haver de generar confrontació: cal apostar per incloure al material mòbil espais específics on transportar bicicletes.

- Tal i com hem manifestat en reiterades ocasions, no estem d'acord amb allò plantejat a l'Annex 4b en relació a **l'accés al transport públic de persones usuàries de escúters** : seguim considerant que és discriminatori, vulnera drets fonamentals de les persones amb discapacitat i, des de finals de l'any passat, incompleix també normativa de rang superior d'àmbit estatal (Reial Decret 537/2019). Així mateix, lamentem també que no s'hagi tingut en compte el treball desenvolupat amb la prova pilot de l'Ajuntament de Barcelona. Des d'ECOM continuarem treballant-hi, recordant [la proposta que ja va traslladar el 2015 a aquest departament.](#)

- Per altra banda, tal i com hem comentat ja a altres capítols, proposem un **canvi d'ubicació d'alguns continguts del Decret per tal de facilitar la seva comprensió** i, per tant, la seva aplicació real.

En aquest sentit, considerem que s'haurien d'incloure en aquest capítol 5 d'accessibilitat als productes articulats de l'annex 5a des del punt 13 al 15 inclosos i el punt 17.

Així mateix, inclouríem en aquest capítol articles del capítol 6 sobre accessibilitat als serveis en aquest capítol 4: es tracta dels articles

És per això que **hem introduït les esmenes d'alguns articles dels Capítols 5 i 6 en aquest capítol 4, tot i que trobareu també les mateixes esmenes (idèntiques) al Capítols i 6 5.**

- Des d'ECOM pensem que seria recomanable agrupar tot el que té a veure amb la temàtica dels serveis de transport públic en un mateix apartat, incloent quan és d'aplicació cada mesura.

Nº pag.	Article	Annex i/o Apartat
251	91.3	Secció primera, disposicions generals.
<b>Text original</b>		
"En tots els canals de venda disponibles s'ha de poder consultar la informació referent a les condicions d'accessibilitat i s'ha de garantir la possibilitat de compra dels seients reservats per a la persona amb discapacitat i els previstos per al seu assistent, llevat que es tracti d'un servei sense assignació de seients. (...)"		
<b>Proposta</b>		
"En tots els canals de venda disponibles s'ha de poder consultar la informació referent a les condicions d'accessibilitat i s'ha de <b>garantir la possibilitat de compra dels seients i espais reservats per a la persona amb discapacitat física usuària de cadira de rodes o mitjà de suport assimilable i els previstos per al seu assistent, encara que es tracti d'un servei sense assignació de seients. (...)</b> "		
No es garanteix la igualtat d'oportunitats en l'ús del transport públic a les persones usuàries de cadira de rodes o producte de suport assimilable, si no s'assegura que està disponible l'espai reservat específicament per a PMR al material mòbil (p.ex. bus interurbà).		
El mateix passa amb el seient reservat per a l'assistent/a personal que dona suport a la persona amb discapacitat física amb necessitat de tercera persona: si no s'assegura que es podrà disposar d'aquestes dues places alhora (PMR + persona de suport), no hi ha una igualtat d'oportunitats en l'ús del transport públic per a aquest perfil de persones amb discapacitat física.		

Nº pag.	Article	Annex i/o Apartat
251	91.4	Secció primera, disposicions generals.
<b>Text original</b>		
"Els mitjans amb que es proporciona informació i s'estableix comunicació amb els usuaris a les estacions, parades i infraestructures, així com a l'interior del material mòbil, han de permetre que els viatgers amb discapacitat, visual, auditiva o intel·lectual puguin fer ús del servei amb seguretat i autonomia, (...) "		
<b>Proposta</b>		
"Els mitjans amb que es proporciona informació i s'estableix comunicació amb els usuaris a les estacions, parades i infraestructures, així com a l'interior del material mòbil, han de permetre que <b>tots</b> els viatgers amb discapacitat puguin fer ús del servei amb seguretat i autonomia, (...)"		
Cal millorar el redactat per no excloure cap persona amb discapacitat d'aquest dret.		

Nº pag.	Article	Annex i/o Apartat
252	91.9	Secció primera, disposicions generals.
<b>Text original</b>		
"Els usuaris que utilitzin escúters o altres mitjans de suport substitutius de la cadira de rodes poden accedir amb ells a qualsevol tipus de transport d'ús públic que disposi d'espais reservats lliures, sempre que acreditin la situació de mobilitat reduïda i que l'aparell que utilitzen compleix les condicions de seguretat corresponents, d'acord amb el que estableix l'annex 4b i mitjançant el document previst a aquests efectes."		
<b>Proposta</b>		
"Els usuaris que utilitzin escúters o altres mitjans de suport substitutius de la cadira de rodes poden accedir amb ells a qualsevol tipus de transport d'ús públic que disposi d'espais reservats lliures, sempre <del>que acreditin la situació de mobilitat reduïda</del> i l'aparell que utilitzen compleix les condicions de seguretat corresponents, d'acord amb el que estableix l'annex 4b i mitjançant el document previst a aquests efectes."		
No és competència d'aquest Decret establir el grau de discapacitat que obligatòriament han de tenir les persones amb discapacitat per fer ús o no de determinats productes de suport.		
Des d'ECOM valorem que, a més a més, el redactat actual vulnera el dret a l'accessibilitat, a la mobilitat i a l'autonomia personal de les persones amb discapacitat.		
Aquesta esmena queda ampliada a la esmena relativa a l'annex 4b d'aquest capítol.		

Nº pag.	Article	Annex i/o Apartat
252	91.11	Secció primera, disposicions generals.

<b>Text original</b>
"En circumstàncies de gran afluència de passatgers, l'operador pot restringir l'accés al vehicle i utilització dels espais reservats a les persones usuàries de cadires de rodes, escúters i mitjans de suport substitutius, si considera que pot comprometre la seva seguretat i la de la resta del passatge."
<b>Proposta</b>
<b>ES PROPOSA L'ELIMINACIÓ DE L'ARTICLE.</b>
La valoració de les circumstàncies és totalment subjectiva, genera una clara discriminació respecte el col·lectiu i vulnera el dret a la mobilitat de les persones amb discapacitat.
En circumstàncies de gran afluència de passatgers (situacions que poden variar des de hores punta a vagues) s'ha de continuar garantint la possibilitat de desplaçament de les persones amb discapacitat, impulsant les mesures que siguin pertinents. Recordem que és deure de les administracions públiques garantir els drets de les persones amb discapacitat, no facilitar la seva vulneració.

Nº pag.	Article	Annex i/o Apartat
252	91.12	Secció primera, disposicions generals.
<b>Text original</b>		
"Les persones grans i dones embarassades que portin cotxet de nadons, tenen dret a utilitzar les places reservades que es trobin lliures quan accedeixin al vehicle."		
<b>Proposta</b>		
"Les persones grans, dones embarassades i persones que portin cotxet de nadons, tenen dret a utilitzar les places reservades que es trobin lliures quan accedeixin al vehicle."		

Nº pag.	Article	Annex i/o Apartat
252	92.1	Secció primera, disposicions generals.
<b>Text original</b>		
"Les estacions, ports i aeroports de transport públic de Catalunya han de tenir, com a mínim, un itinerari accessible segons les especificacions de l'annex 3a que connecti: (...) "		
<b>Proposta</b>		

"Les estacions, **intercanviadors**, ports i aeroports de transport públic de Catalunya han de tenir, com a mínim, un itinerari accessible segons les especificacions de l'annex 3a que connecti: (...)"

Des d'ECOM valorem que és important incloure els intercanviadors en aquest article ja que habitualment són els elements que presenten majors dificultats d'accessibilitat.

Nº pag.	Article	Annex i/o Apartat
255	94.1	Secció primera, disposicions generals.
<b>Text original</b>		
- MESURA D'ADICIÓ -		
<b>Proposta</b>		
El Pla d'orientació ha d'incorporar també mesures d'accessibilitat cognitiva i wayfinding.		

Nº pag.	Article	Annex i/o Apartat
255	95	Secció primera, disposicions generals.
<b>Text original</b>		
- MESURA D'ADICIÓ -		
<b>Proposta</b>		
Tots els plans sectorials de mobilitat i infraestructures a diferents nivells, han d'incloure les mesures d'accessibilitat i igualtat d'oportunitats necessàries per a garantir la implementació i compliment d'aquest Codi, de manera detallada, amb pressupost i calendari.		

Nº pag.	Article	Annex i/o Apartat
255	95.1	Secció primera, disposicions generals.
<b>Text original</b>		

"Cada un dels operadors que gestionen mitjans de transport d'àmbit supramunicipal o de titularitat privada han d'elaborar un Pla d'implantació de l'accessibilitat que determini les actuacions necessàries per adequar les edificacions, els vehicles i els serveis existents a les condicions d'accessibilitat d'aquest Codi. En cas que un transport públic afecti únicament l'àmbit d'un municipi i les mesures per adequar els edificis, vehicles i servei corresponents formin part del Pla d'accessibilitat municipal, no és necessari un Pla d'implantació de l'accessibilitat addicional."

#### Proposta

"Les administracions públiques competents implicades i cada un dels operadors que gestionen mitjans de transport d'àmbit supramunicipal o de titularitat privada han d'elaborar un Pla d'implantació de l'accessibilitat que determini les actuacions necessàries per adequar les edificacions, els vehicles i els serveis existents a les condicions d'accessibilitat d'aquest Codi.

En cas que un transport públic afecti únicament l'àmbit d'un municipi, les mesures per adequar els edificis, vehicles i servei corresponents poden formar part del Pla d'accessibilitat municipal i del Pla de Mobilitat Urbana (PMU), sense ser necessari un Pla d'implantació de l'accessibilitat addicional."

És important tenir en compte que molts dels espais, edificis i elements bàsics del funcionament del transport públic són de titularitat o competència pública. És per això que des d'ECOM valorem que no s'ha d'eximir les diferents administracions de les seves obligacions en relació a l'accessibilitat i la garantia d'igualtat d'oportunitats de les persones amb discapacitat. Així mateix, insistim en el treball transversal de l'accessibilitat, incorporant-la a plans sectorials de mobilitat i infraestructures, amb calendari i pressupost.

Nº pag.	Article	Annex i/o Apartat
255	95.2	Secció primera, disposicions generals.
<b>Text original</b>		
"El Pla d'implantació de l'accessibilitat ha de contenir, com a mínim, els apartats següents: estacions i parades, material mòbil i serveis."		
<b>Proposta</b>		
"El Pla d'implantació de l'accessibilitat ha de treballar l'accessibilitat des de la perspectiva física, sensorial i cognitiva alhora, i ha de contenir, com a mínim, els apartats següents: estacions i parades, material mòbil, gestió del servei, mesures de manteniment del elements d'accessibilitat, calendari i pressupost."		
Des d'ECOM defensem que és clau incloure la obligatorietat de desenvolupar les mesures de manteniment citats a la Llei 13/2014 d'accessibilitat, al seu Capítol VIII, a aquests plans d'implantació de l'accessibilitat.		
De fet, l'article 40 de la Llei diu:		
"Manteniment de l'accessibilitat del transport públic de viatgers. Les administracions públiques i les empreses proveïdores de serveis de transport públic de viatgers han d'incloure en llurs		



plans de gestió les actuacions necessàries per a garantir el manteniment de les condicions d'accessibilitat que corresponguin."

Així mateix, els plans no tenen cap utilitat sinó es marquen uns terminis i es doten de pressupost.

Nº pag.	Article	Annex i/o Apartat
255	95.3	Secció primera, disposicions generals.

#### Text original

"L'apartat d'estacions i parades ha de contenir una diagnosi completa de l'estat actual. Quan la seva reforma i manteniment siguin responsabilitat de l'operador, de manera exclusiva o compartida, aquest apartat ha de contenir una proposta d'actuacions per solucionar les deficiències, uns criteris de prioritat i una planificació inicial de les actuacions proposades que les agrupi en diferents fases i indiqui la previsió de terminis per executar cada una d'elles. Aquest apartat ha d'incloure la relació entre els accessos a l'estació o parada i els espais urbans viaris del seu entorn immediat. Les revisions posteriors del pla poden modificar la fase en que s'ha ubicat una actuació i donar-li més o menys prioritat per adequar-la a les necessitats del servei."

#### Proposta

"L'apartat d'estacions i parades ha de contenir una diagnosi completa de l'estat actual. Aquest apartat ha de contenir una proposta d'actuacions per solucionar les deficiències, uns criteris de prioritat i una planificació inicial de les actuacions proposades que les agrupi en diferents fases i indiqui la previsió de terminis per executar cada una d'elles. Aquest apartat ha d'incloure la relació entre els accessos a l'estació o parada i els espais urbans viaris del seu entorn immediat. Les revisions posteriors del pla poden modificar la fase en que s'ha ubicat una actuació i donar-li més o menys prioritat per adequar-la a les necessitats del servei."

Des d'ECOM tornem a insistir en la corresponsabilitat de les diferents administracions, sovint amb competències directes i/o titularitat sobre les estacions i parades de la xarxa de transport públic. Per aquest motiu, s'ha tret el condicional de que només calgui fer aquetes actuacions quan la reforma o manteniment sigui responsable de l'operador.

Nº pag.	Article	Annex i/o Apartat
256	95.5	Secció primera, disposicions generals.

#### Text original

"Les estacions o parades que no tenen deficiències de tipus a) segons l'apartat anterior es consideren accessibles, sens perjudici que hagin de resoldre les mancances o deficiències parcials corresponents a l'apartat b) d'acord amb les previsions del Pla o en el moment que s'efectuïn reformes."

Proposta
<p><b>ELIMINACIÓ DE L'ARTICLE</b></p> <p>Les condicions que han de reunir els serveis de transport públic ja estan definides. No es poden crear noves definicions paral·leles de forma subjectiva.</p>

Nº pag.	Article	Annex i/o Apartat
256	95.6	Secció primera, disposicions generals.

Text original
<p>"En l'apartat de material mòbil s'ha d'identificar el nombre total d'unitats, el nombre d'unitats accessibles d'acord amb el present Codi i el nombre d'unitats que ho poden ser amb senzilles adaptacions. El pla ha de definir la previsió de terminis per substituir o modificar les unitats que no siguin accessibles i fer una previsió detallada per a les diferents línies que gestioni l'operador."</p>
Proposta
<p>"En l'apartat de material mòbil s'ha d'identificar el nombre total d'unitats, el nombre d'unitats accessibles d'acord amb el present Codi i el nombre d'unitats que ho poden ser amb senzilles adaptacions, <b>amb la distribució de totes elles en les diferents línies i serveis que pugui gestionar l'operador.</b> El pla ha de definir els terminis per substituir o modificar les unitats que no siguin accessibles i fer una previsió detallada per a les diferents línies que gestioni l'operador, <b>tenint en compte la equitat territorial.</b>"</p>

Nº pag.	Article	Annex i/o Apartat
256	95.8 a)	Secció primera, disposicions generals.

Text original
<p>"La previsió de terminis i les prioritats que pugui establir cada Pla d'implantació de l'accessibilitat ha de respectar el següent:</p> <p>a) Ha de contemplar la supressió de les barreres existents que impedeixen l'ús del mitjà de transport a persones amb discapacitat en el termini màxim d'1 any des de l'entrada en vigor d'aquest Codi, quan sigui factible mitjançant ajustos raonables.</p> <p>Entre d'altres, es consideren compreses en aquest supòsit les reformes d'estacions que no requereixen actuacions estructurals de gran abast i permeten que zones de venda de bitllets i andanes sense itineraris accessible passin a tenir-ne un."</p>
Proposta
<p>"La previsió de terminis i les prioritats que pugui establir cada Pla d'implantació de l'accessibilitat ha de respectar el següent:</p> <p>a) Ha de contemplar la supressió de les barreres existents que impedeixen l'ús del mitjà de transport a persones amb discapacitat en el termini màxim d'1 any des de l'entrada en vigor d'aquest Codi, <b>a través de diferents mesures necessàries</b> i mitjançant ajustos raonables.</p> <p>Entre d'altres, es consideren compreses en aquest supòsit les reformes d'estacions que no</p>

requereixen actuacions estructurals de gran abast i permeten que **connexió amb exterior o entorn urbà**, zones de venda de bitllets i **andanes o zones d'embarcament** sense itineraris accessibles, passin a tenir-ne un entre cadascun d'aquests espais."

Cal revisar redactat per tal de no generar interpretacions confuses que no garanteixi la cadena d'accessibilitat.

Nº pag.	Article	Annex i/o Apartat
256	95.8 b) b1	Secció primera, disposicions generals.

#### Text original

"b) Ha de donar prioritat a les actuacions següents:

b1. Estacions de metro o tramvia: Les intervencions necessàries perquè el 80% de les estacions de cada línia disposin d'un itinerari accessible o practicable fins la zona de venda de bitllets i fins a cada una de les andanes, de manera que entre aquestes estacions s'incloguin la de principi i la de final de línia i que no hi hagin dues estacions successives no accessibles."

#### Proposta

"b) Ha de donar prioritat a les actuacions següents:

b1. Estacions de metro, tramvia i **bus urbà**: Les intervencions necessàries perquè el 80% de les estacions o parades de cada línia disposin d'un itinerari accessible o practicable **que connecti l'exterior o entorn urbà** amb la zona de venda de bitllets o parada i fins a cada una de les andanes o zones d'embarcament, de manera que entre aquestes estacions s'incloguin la de principi i la de final de línia i que no hi hagin dues estacions successives no accessibles."

Nº pag.	Article	Annex i/o Apartat
256	95.8 b) b2	Secció primera, disposicions generals.

#### Text original

"Estacions de tren o transport per carretera: Les intervencions necessàries perquè les estacions amb un tràfic de viatgers superior a 1.000 viatgers/dia de mitjana anual disposin d'un itinerari accessible o practicable fins la zona de venda de bitllets i fins a cada una de les andanes."

#### Proposta

"Estacions de tren o transport per carretera: Les intervencions necessàries perquè les estacions amb un tràfic de viatgers superior a 1.000 viatgers/dia mitjana anual i **les de capital de comarca**, disposin d'un itinerari accessible o practicable **que connecti l'exterior o entorn urbà** amb la zona de venda de bitllets o parada i fins a cada una de les andanes o zones d'embarcament"

Cal adequar les indicacions a les exigències del RD 1544/2007 estatal d'accessibilitat als mitjans de transport i garantir la equitat territorial en el dret a la mobilitat de les persones amb discapacitat.

Nº pag.	Article	Annex i/o Apartat
257	95.8 c)	Secció primera, disposicions generals.
<b>Text original</b>		
"c) Ha de contemplar mesures a curt termini perquè les línies amb rutes interurbanes per carretera: <ul style="list-style-type: none"> <li>c1. Efectuïn com a mínim el 25% dels recorreguts amb vehicles accessibles, en horaris fixes i degudament anunciats.</li> <li>c2. Efectuïn un altre 25% dels recorreguts amb vehicles accessibles sense horari fixe, que s'assignaran atenent les sol·licituds efectuades amb una antelació de 24 hores respecte l'horari de sortida."</li> </ul>		
<b>Proposta</b>		
"c) Ha de contemplar mesures a curt termini perquè <b>en el període de sis mesos després de l'aprovació d'aquest Codi</b> , les línies amb rutes interurbanes per carretera: <ul style="list-style-type: none"> <li>c1. Efectuïn com a mínim el 25% dels recorreguts amb vehicles accessibles, en horaris fixes i degudament anunciats per tots els canals de comunicació que disposi l'operador i l'administració competent. Aquests horaris fixes han de ser coherents amb els desplaçaments directament vinculats a la vida quotidiana de les persones (p.ex. dies feiners, etc.).</li> <li>c2. Efectuïn un altre 25% dels recorreguts amb vehicles accessibles sense horari fixe, que s'assignaran atenent les sol·licituds efectuades amb una antelació de 24 hores respecte l'horari de sortida."</li> </ul> <p>En aquest sentit, cal acabar de determinar el protocol de demanda de manera consensuada amb les entitats representatives, tal i com fa anys que es sol·licita.</p>		

Nº pag.	Article	Annex i/o Apartat
257	96.2	Secció segona. Transport per carretera.
<b>Text original</b>		
"Les parades s'han de disposar en els trams de via que tinguin menor pendent i permetin una correcta aproximació dels vehicles a la zona d'embarcament, de manera que l'accés a l'interior del material mòbil compleixi amb les condicions d'accessibilitat exigibles."		
<b>Proposta</b>		
"Les parades s'han de disposar en els trams de via que tinguin menor pendent <b>i menor espai de corba</b> amb l'objectiu de permetre una correcta aproximació dels vehicles a la zona d'embarcament, de manera que l'accés a l'interior del material mòbil compleixi amb les condicions d'accessibilitat exigibles".		

Nº pag.	Article	Annex i/o Apartat
257	96.5	Secció segona. Transport per carretera.
<b>Text original</b>		
"En entorns no urbanitzats s'ha de garantir l'accés a l'interior dels vehicles. En cas que sigui necessari instal·lar plataformes d'embarcament addicionals, es compliran els requisits especificats a l'apartat 1 de l'annex 4a."		
<b>Proposta</b>		
"En entorns no urbanitzats s'ha de garantir l'accés a l'interior dels vehicles de forma autònoma i segura. <b>Amb aquest objectiu, es construiran espais de vorera o similar que compleixin amb les mesures d'accessibilitat establertes en l'annex 4a, o bé s'instal·laran plataformes d'embarcament addicionals,</b> que compliran els requisits especificats a l'apartat 1 de l'annex 4a."		

Nº pag.	Article	Annex i/o Apartat
257	96.7	Secció segona. Transport per carretera.
<b>Text original</b>		
"Les parades que s'instal·len de manera provisional en una ubicació alternativa, substituint temporalment una parada fixa de la línia, han de complir les condicions d'aquest article quan es dona alguna de les dues condicions següents: a) El període d'utilització previst de la parada provisional supera els quatre mesos. b) La parada anterior o la parada posterior no és accessible."		
<b>Proposta</b>		
"Les parades que s'instal·len de manera provisional en una ubicació alternativa, substituint temporalment una parada fixa de la línia, han de complir les condicions d'aquest article quan es dona alguna de les dues condicions següents: a) El període d'utilització previst de la parada provisional supera <b>els set dies.</b> <b>En cas que el període d'afectació sigui menor, igualment s'han d'efectuar les actuacions provisionals necessàries per tal de garantir que, com a mínim, la parada estarà connectada per un itinerari practicable i serà possible la seva utilització per persones amb discapacitat.</b> b) La parada anterior o la parada posterior no és accessible."		
<p>Des d'ECOM valorem que cal tenir en compte que pot tractar-se d'un bus interurbà i que la parada temporal a la que es fa referència sigui la única que hi ha a tot el municipi. Així mateix, cal pensar que aquest transport pot ser l'únic del que disposi la persona amb discapacitat, i que la seva afectació pot comportar un greuge important per al desenvolupament de totes les esferes de la seva vida quotidiana (com p.ex. anar a treballar). És per això que es proposa un termini de temps molt més curt i la possibilitat d'implementar mesures també temporals que garanteixin que la parada pot ser utilitzable.</p>		

Nº pag.	Article	Annex i/o Apartat
257	96.8	Secció segona. Transport per carretera.
<b>Text original</b>		
"Les parades provisionals que no compleixen cap de les dues circumstàncies que exigeixen aplicar l'apartat 96.7 anterior, es poden eximir d'alguna de les condicions que estableix aquest article quan es justifica que no hi han ubicacions alternatives millors i que serien necessàries mesures desproporcionades per fer accessible o practicable la parada provisional."		
<b>Proposta</b>		
<p><del>"Les parades provisionals que no compleixen cap de les dues circumstàncies que exigeixen aplicar l'apartat 96.7 anterior, es poden eximir d'alguna de les condicions que estableix aquest article quan es justifica que no hi han ubicacions alternatives millors i que serien necessàries mesures desproporcionades per fer accessible o practicable la parada provisional."</del></p> <p>Eliminació de l'article.                      Insistir en que cal tenir en compte que pot tractar-se d'un bus interurbà i que la parada temporal a la que es fa referència sigui la única que hi ha a tot el municipi.                      Així mateix, cal pensar que aquest transport pot ser l'únic del que disposi la persona amb discapacitat, i que la seva afectació pot comportar un greuge important per al desenvolupament de totes les esferes de la seva vida quotidiana (com p.ex. anar a treballar).</p>		

Nº pag.	Article	Annex i/o Apartat
258	96.9	Secció segona. Transport per carretera.
<b>Text original</b>		
"Les parades existents s'han de fer accessibles, prioritzant aquelles amb major flux de passatgers, i seguint les especificacions del Pla d'accessibilitat corresponent."		
<b>Proposta</b>		
<p>"Les parades existents s'han de fer accessibles prioritzant aquelles amb major flux de passatge, <b>les de capitals de comarca i les que per la orografia del context urbà on es estiguin situades, permetin millorar la connectivitat d'aquell espai (p.ex. barris amb fortes pendents).</b> S'hauran de seguir les especificacions del Pla d'accessibilitat corresponent, <b>i/o del pla de mobilitat urbana o sectorial corresponent.</b>"</p>		

Nº pag.	Article	Annex i/o Apartat
	97	Secció segona. Transport per carretera.
<b>Text original</b>		



MODIFICACIÓ DEL NOM DE L'ARTICLE: "Article 97. Material mòbil al transport regular urbà i interurbà"
<b>Proposta</b>
"Article 97. Material mòbil al transport urbà i suburbà en bus i autocar"  Donat que des d'ECOM es valora que s'han d'incorporar en l'articulat diferents mesures comuns als diferents serveis de transport de bus i autocar (regular, discrecional, escolar, a la demanda, ...) és més adequat i aclaridor modificar el títol del article.

Nº pag.	Article	Annex i/o Apartat
258	97	Secció segona. Transport per carretera.
<b>Text original</b>		
- MESURA D'ADICIÓ -		
<b>Proposta</b>		
<p><b>"Tot el material mòbil de nova adquisició per part dels operadors a partir de l'aprovació d'aquest Decret, tant de transport regular urbà i interurbà, com de transport discrecional i escolar, ha de ser accessible tenint en compte les especificacions de l'annex 4a. Les administracions públiques implementaran mesures de caire econòmic i/o fiscal, per a facilitar la compra de material mòbil accessible. El mateix amb qualsevol tipus d'ampliació de línia i servei: cal que garanteixi tots els preceptes d'accessibilitat determinats per aquest Decret"</b></p> <p>Des d'ECOM recuperem amb aquest redactat d'un article nou, l'article existent 12.3 del Capítol III "Disposicions sobre Barreres arquitectòniques en el transport" de la Llei 20/1991 de promoció de l'accessibilitat i supressió de barreres arquitectòniques, així com l'article 34.3 del Codi d'accessibilitat de l'any 1995, on ja s'indicava que tot el material de nova adquisició ha d'estar adaptat.</p> <p>Considerem que si s'està treballant sota els mandats de la Convenció, és imprescindible incloure articles que garanteixin que s'avança realment cap a una accessibilitat universal en tots els sentits. Per tant, cal garantir que tot servei, element o obra nova ha de garantir plenament l'accessibilitat.</p> <p>En aquest sentit, la incorporació d'aquest article en aquest punt també ajudaria a donar resposta i concretar l'article 20 "Material mòbil de nova adquisició per al transport públic de viatgers" de la Llei 13/2014 d'accessibilitat i el Reial Decret estatal 1544/2007.</p>		

Nº pag.	Article	Annex i/o Apartat
258	97.3	Secció segona. Transport per carretera.

<b>Text original</b>
"El material mòbil d'aquells serveis regulars que només es realitzen temporalment, o en determinats mesos de l'any, com els trenets turístics, també ha de ser accessible almenys un vehicle del servei."
<b>Proposta</b>
"El material mòbil d'aquells serveis regulars que només es realitzen temporalment, o en determinats mesos de l'any, com els trenets turístics, també ha de ser accessible <del>almenys un vehicle del servei</del> ".  Des d'ECOM considerem que cal tenir en compte que determinats serveis regulars que únicament es fan en períodes concrets de l'any han de ser igualment tots accessibles per poder garantir la igualtat d'oportunitats. Cal recordar que molts d'aquests serveis funcionen com a bus urbà i interurbà, i que per tant no garantir la seva accessibilitat es posiciona en contra de la Convenció.

Nº pag.	Article	Annex i/o Apartat
258	98	Secció segona. Transport per carretera.
<b>Text original</b>		
MODIFICACIÓ DEL NOM DE L'ARTICLE  "Article 98: Transport discrecional i escolar"		
<b>Proposta</b>		
"Article 98: Transport escolar"  Des d'ECOM hem considerat que per poder respondre millor a la realitat quotidiana de les persones amb discapacitat i la dels propis serveis de transport, així com per fer més aclaridor el redactat del Codi, era millor separar el transport escolar de la resta de transport discrecional.		

Nº pag.	Article	Annex i/o Apartat
258	98.1	Secció segona. Transport per carretera.
<b>Text original</b>		
"Les empreses de transport discrecional que prestin servei de transport escolar als centres i serveis educatius de Catalunya, han de comptar amb una proporció de material mòbil accessible segons les especificacions de l'apartat 7 de l'annex 4a d'acord amb les condicions i terminis següents: a) Abans del termini màxim d'un any a partir de l'entrada en vigor d'aquest Codi: Han d'haver subscrit acords amb altres operadors que els garanteixi una disponibilitat de vehicles accessibles igual o superior al 10% de la flota que gestionen. b) Abans del termini màxim de tres anys a partir de l'entrada en vigor d'aquest Codi: El 5% dels vehicles de la flota pròpia han de ser accessibles.		

<p>c) Abans del termini màxim de sis anys a partir de l'entrada en vigor d'aquest Codi: El 10% dels vehicles de la flota pròpia han de ser accessibles."</p>
<p><b>Proposta</b></p>
<p>"Les empreses de transport que prestin servei de transport escolar als centres i serveis educatius de Catalunya, <b>adaptaran tota la seva flota de manera progressiva</b>, i han de comptar amb una proporció <b>mínima</b> de material mòbil accessible segons les especificacions de l'annex 4a d'acord amb les condicions i terminis següents:</p> <p>a) Abans del termini màxim d'un any a partir de l'entrada en vigor d'aquest Codi: Han <b>d'haver adquirit</b> o haver subscrit acords amb altres operadors que els garanteixi una disponibilitat <b>mínima</b> de vehicles accessibles igual o superior al 10% de la flota que gestionen <b>per a aquest servei</b>.</p> <p>b) Abans del termini màxim de tres anys a partir de l'entrada en vigor d'aquest Codi: <b>Mínim el 10% dels vehicles de la flota pròpia destinada a aquest servei</b> ha de ser accessible.</p> <p>c) Abans del termini màxim de sis anys a partir de l'entrada en vigor d'aquest Codi: <b>Mínim el 25% dels vehicles de la flota pròpia destinada a aquest servei ha de ser accessibles."</b></p> <p>Cal recordar que, segons l'anterior Codi d'accessibilitat català, des de 1995 tot material mòbil de nova adquisició havia de ser accessible. Per tant, és responsabilitat de l'operador i les administracions públiques competents que això no s'hagi complert. Així mateix, el Decret estatal 1544/2007 d'accessibilitat el transport públic, al seu article 6, també requeria que tot el material mòbil nou fos accessible des de la seva entrada en vigor. Així mateix, s'ha dirigit a les mesures de l'annex 4a en general (i no només a l'apartat 7) perquè les característiques tècniques a complir per al material mòbil aniran en funció del vehicle amb el que es faci aquest servei (que pot anar de un minibus a un autocar classe III).</p>

Nº pag.	Article	Annex i/o Apartat
258	98.2	Secció segona. Transport per carretera.
<b>Text original</b>		
"Sempre que a una escola hi hagi un usuari del servei de transport escolar que requereixi un vehicle accessible, s'ha de prestar el servei amb vehicles d'aquest tipus, de manera que aquest usuari pugui accedir al vehicle de forma autònoma i ser transportat juntament amb la resta dels usuaris del transport escolar."		
<b>Proposta</b>		
"Sempre que a una escola hi hagi un usuari del servei de transport escolar que requereixi un vehicle accessible, s'ha de prestar el servei amb <b>vehicles accessibles des de l'inici del curs</b> , de manera que aquest usuari pugui accedir al vehicle de forma autònoma i ser transportat juntament amb la resta dels usuaris del transport escolar."		

Des d'ECOM pensem que el redactat ha de ser més garantista d'aquest dret des del moment que hi ha la demanda.

Nº pag.	Article	Annex i/o Apartat
259	98.4 / 98.5	Secció segona. Transport per carretera.
<b>Text original</b>		
<p>ARTICLE I MESURES D'ADICIÓ: TRANSPORT DISCRECIONAL.</p> <p>Es recuperen les mesures existents als articles 98.4 i 98.5:</p> <p><b>98.4</b> Les empreses de transport discrecional que prestin serveis turístics, comercials, d'oci o anàlegs han de preveure recursos, protocols o acords amb altres empreses per atendre qualsevol sol·licitud anticipada de vehicle accessible en condicions d'igualtat amb la resta d'usuaris i sense que suposi un increment de cost per a la persona sol·licitant, sempre que la sol·licitud es formuli amb 24 hores d'anticipació. Els procediments de sol·licitud han de ser clars, entenedors i han de permetre que la persona usuària tingui constància de la seva petició.</p> <p><b>98.5</b> Quan les administracions públiques hagin de contractar un transport discrecional, prioritzaran a empreses que disposin de vehicles accessibles en la seva flota.</p>		
<b>Proposta</b>		
<p>Article 100. Transport discrecional.</p> <p>Els serveis de transport discrecional es poden dur a terme amb diferents modalitats de vehicles, tant en turismes i furgonetes com en bus i autocars de diferents classes (minibus, classe I, classe II i classe III).</p>		

Nº pag.	Article	Annex i/o Apartat
259	99.4 / 99.5	Secció segona. Transport per carretera.
<b>Text original</b>		
<p><b>99.4</b> Quan s'ofereixi un servei de taxi per contractació telefònica, aquest servei ha d'ampliar els mitjans de sol·licitud utilitzant les noves tecnologies, aplicacions, internet, missatges de text, fax o altres similars perquè els usuaris i especialment aquells amb discapacitat auditiva puguin demanar el servei de forma autònoma.</p> <p><b>99.5</b> Quan el servei de "taxi a demanda" disposi de pàgina d'Internet, aquesta ha de ser accessible, almenys amb nivell AA de les pautes WCAG 2.1.</p>		

Proposta
<p>"Quan s'ofereixi un servei de taxi per contractació telefònica, aquest servei ha d'ampliar els mitjans de sol·licitud utilitzant les noves tecnologies, aplicacions, internet, missatges de text, fax o altres similars perquè <b>tots</b> els usuaris puguin demanar el servei de forma autònoma. <b>Les aplicacions mòbils o noves tecnologies seran accessibles per a tothom</b> , i quan el servei de "taxi a demanda" disposi de pàgina d'Internet, aquesta ha de ser accessible, almenys amb nivell AA de les pautes WCAG 2.1 "</p> <p>Des d'ECOM valorem que cal deixar palès que totes les vies de contractació o demanda han de ser accessibles per a tothom.</p>

Nº pag.	Article	Annex i/o Apartat
259	99. ?	Secció segona. Transport per carretera.
Text original		
MESURA D'ADICIÓ		
Proposta		
<p>Quan s'ofereixi un servei de taxi adaptat per a PMR per contractació a través de telèfon, web o aplicació mòbil, i la persona usuària sigui una persona amb discapacitat física, no es podrà aplicar cap suplement de demanda anticipada, ja que no es garantiria la igualtat d'oportunitats d'aquest col·lectiu, Això donaria resposta al dictamen de la Sindica de Greuges de Barcelona on es considera que aquest suplement és discriminatori per les PMR ja que degut a que no hi ha suficient flota de taxis accessibles disponibles al carrer (fet que incompleix normativa estatal), deriva en que actualment la demanda anticipada és la única via de sol·licitud existent.</p>		

Nº pag.	Article	Annex i/o Apartat
259	99. ?	Secció segona. Transport per carretera.
Text original		
MESURA D'ADICIÓ		
Proposta		
<p>Les tarifes de taxi adaptat per PMR mai podran ser diferents a les establertes per la resta dels taxis, ni comptar amb suplementes especials per ser adaptats, sens perjudici de les tarifacions socials que es puguin establir per tenir en compte el greuge comparatiu de cost de vida.</p>		

Nº pag.	Article	Annex i/o Apartat
259	99.6	Secció segona. Transport per carretera.
<b>Text original</b>		
<p>Un taxi és accessible quan compleix les condicions de l'apartat 8.2 de l'annex 4a. Els municipis que tinguin servei de taxi han de disposar-ne d'accessibles segons la proporció mínima següent:</p> <ul style="list-style-type: none"> <li>a) Municipis de fins a 5.000 habitants: 1 taxi accessible</li> <li>b) Municipis de 5.000 a 10.000 habitants: 2 taxis accessibles</li> <li>c) Municipis de 10.000 a 20.000 habitants: 3 taxis accessibles</li> <li>d) Municipis de més de 20.000 habitants: 3 taxis accessibles, i 1 taxi accessible més per a cada fracció de 20.000 habitants.</li> </ul>		
<b>Proposta</b>		
<p>El que es diu al RD 1544/2007 és que a cada municipi s'haurà de comptar, com a mínim, amb que un 5%, o fracció, de les llicències de taxis siguin de taxis accessibles per PMR.</p> <p>La diferència del que es proposa amb l'actual redactat és que, per exemple, tenint en compte que al Àrea Metropolitana de Barcelona hi ha prop de 3.200.000 habitants, correspondrien 160 llicències de taxi. Quan si es mesura en relació al 5% de les 10.500 llicències de taxi que hi ha al AMB, hi haurien d'haver 525 llicències de taxi adaptat.</p> <p>Cal consensuar una opció que garanteixi la existència de taxis accessibles a l'entorn rural, sense perjudici del percentatge necessari als entorns urbans amb major població (i major nombre de llicències existents).</p>		

Nº pag.	Article	Annex i/o Apartat
259	99.7	Secció segona. Transport per carretera.
<b>Text original</b>		
<p>"Quan la gestió de les llicències es faci de manera conjunta per a un àmbit territorial superior al municipi, s'ha de considerar el total dels habitants de l'àmbit territorial afectat."</p>		
<b>Proposta</b>		
<p>"Quan la gestió de les llicències es faci de manera conjunta per a un àmbit territorial superior al municipi, s'ha de considerar el total dels habitants de l'àmbit territorial afectat. <b>Es garantirà l'ús equitatiu d'aquest servei per part de tots els municipis d'aquell àmbit, garantint l'equilibri territorial del servei</b>".</p>		

Nº pag.	Article	Annex i/o Apartat
259	99.8	Secció segona. Transport per



		carretera.
<b>Text original</b>		
" Els municipis o òrgans gestors, en cas d'àmbits supramunicipals, han de prendre les mesures adequades per tal que la xifra de taxis accessibles requerida s'aconsegueixi progressivament, de manera que, en un termini màxim de tres anys a partir de la data d'entrada en vigor del present Codi, es disposi del total de taxis accessibles que correspongui. A aquests efectes es pot restringir la concessió de noves llicències, atorgant-les únicament als que siguin taxis accessibles fins que s'hagi assolit el percentatge previst, o bé exigir el canvi a un vehicle accessible quan hi hagi un canvi de titularitat en la llicència."		
<b>Proposta</b>		
" (...)A aquests efectes es restringirà la concessió de noves llicències, atorgant-les únicament als que siguin taxis accessibles fins que s'hagi assolit el percentatge previst, o bé s'exigirà el canvi a un vehicle accessible quan hi hagi un canvi de titularitat en la llicència."		
El RD 1544/2007 indica imperatiu i diu literalment al seu article 8 que els ajuntaments exigiran a les darrers llicències que s'atorquin que siguin de taxis accessibles. En aquest sentit, el Codi català no pot anar per sota de una norma de rang superior.		

Nº pag.	Article	Annex i/o Apartat
260	99.9	Secció segona. Transport per carretera.
<b>Text original</b>		
"Cada cinc anys s'ha de revisar l'adequació entre el nombre d'habitants i el nombre de taxis accessibles. Quan la gestió de les llicències sigui municipal, les mesures previstes per a dotar el municipi del nombre adequat de taxis accessibles ha de formar part del Pla Municipal d'Accessibilitat."		
<b>Proposta</b>		
"Cada cinc anys s'ha de revisar l'adequació entre el nombre d'habitants i el nombre de taxis accessibles, <b>i els percentatges exigibles</b> . Quan la gestió de les llicències sigui municipal, les mesures previstes per a dotar el municipi del nombre adequat de taxis accessibles ha de formar part del Pla Municipal d'Accessibilitat, <b>el Pla de Mobilitat Urbana o pla sectorial específic que es pugui establir</b> .		
Des d'ECOM insistim en l'ús de plans sectorials de mobilitat per implementar les mesures d'accessibilitat en tots els àmbits d'una manera més àgil.		

Nº pag.	Article	Annex i/o Apartat
250	100	Secció segona. Transport per carretera.
<b>Text original</b>		

MODIFICACIÓ DEL NOM DE L'ARTICLE
"Article 100. Transport adaptat"
<b>Proposta</b>
"Article 100. Servei de transport especial (SET)"
<p>Des d'ECOM valorem que per tal de no deixar al col·lectiu en un marc d'incertesa jurídica, el nom del servei ha de coincidir amb el ja reconegut al RD estatal 1544/2007.</p> <p>Així mateix, han de coincidir les definicions. O, com a mínim, millorar-les per tal de garantir els drets de les persones amb discapacitat de la manera més adequada possible.</p>

Nº pag.	Article	Annex i/o Apartat
260	100.1/ 100.2 / 100.4/ 100.5	Secció segona. Transport per carretera.

<b>Text original</b>
----------------------

**100.1** Els municipis de més de 50.000 habitants i els que siguin capital de comarca, independentment o associats, han de garantir el servei de transport adaptat que té per objecte el trasllat a serveis socials especialitzats d'atenció diürna de persones amb discapacitat o dependència.

**100.2** El preu d'aquest servei no pot ser discriminatori o excloent per als seus usuaris potencials, i cal preveure els mecanismes necessaris per garantir-ne l'accés a col·lectius en situació d'especial vulnerabilitat o en risc d'exclusió social.

<b>Proposta</b>
-----------------

Cal revisar les definicions i característiques exposades per a aquesta tipologia de transport, ja que han d'esta, com a mínim, en consonància amb el RD estatal 1544/2007 que diu el següent al seu Annex VIII:

"1. Definició

Un servei de transport especial (STE) és aquell que no té totes les característiques d'un servei de transport ordinari, encara que pugui tenir-ne algunes; és a dir, regularitat, horaris, tarifació comercial i recorreguts fixos, entre d'altres. A més, **és un servei que es concep expressament per transportar els ciutadans amb una discapacitat més greu de qualsevol tipus; que per això no poden o no volen utilitzar els serveis de transport ordinari, encara que siguin accessibles.** Això pot passar per la seva greu discapacitat intel·lectual o física (falta d'equilibri, de coordinació de moviments, incapacitat de manejar o valer-se d'una cadira de rodes...). **En tot cas els STE ha de tenir tarifació política.**

Aquests STE es presten només amb vehicles adaptats i amb personal qualificat en tot el procés del servei: abans i durant el mateix servei. Es poden donar els serveis, sempre a la demanda, amb antelació o sense, en grup o individual; amb vehicles de diferents capacitats, sempre automòbils, però des de turismes fins a autobusos, passant per furgonetes, microbusos i minibusos. L'àmbit en què poden operar els STE no té límit, perquè ha de resoldre les carències dels serveis de transport ordinari. El mínim ha de ser l'àmbit municipal, si bé a les grans ciutats aquest àmbit es pot parcel·lar. En canvi als petits nuclis de població és necessari que presti servei en àmbits mancomunats o comarcals.

Els STE s'han d'explotar mitjançant una estructura d'assistència permanent, amb mitjans

humans i materials coordinats en un centre de recepció de les demandes i control dels mitjans amb els quals es respon a aquestes. El centre ha d'estar permanentment comunicat amb els vehicles del STE. D'acord amb l'entitat del STE i els seus mitjans pot tenir serveis amb regularitat, periodicitat i recorreguts fixos. Altres poden ser creats i/o modificats pel centre organitzatiu, amb termini o instantàniament.

## 2. Infraestructura

Atès que els STE poden tenir vehicles de diferent tipus no té objecte definir condicions bàsiques per a les seves infraestructures. A més, el seu operatiu no sol tenir punts de parada fixos.

## 3. Material mòbil

El material mòbil ha de tenir unes mesures especialment estrictes d'accessibilitat. 3.1 Vehicles amb capacitat de fins a 9 places, inclòs el conductor. Aquests vehicles, des de turismes fins a furgonetes, han de tenir com a condicions bàsiques d'accessibilitat les establertes a la Norma UNE 26.494/2004 («Vehicles de carretera. Vehicles per al transport de persones amb mobilitat reduïda. Capacitat igual o inferior a nou places, inclòs el conductor») i les seves modificacions posteriors.

(...)"

Així mateix, el RD estatal 1544/2007 també diu al seu article 9, el següent:

"(...)

2. Els ajuntaments, mancomunitats de municipis, comunitats comarcals i comunitats autònomes han de dur a terme abans dels dos anys des de l'entrada en vigor d'aquest Reial decret un estudi tècnic de les necessitats de STE de la població amb discapacitat que viu en els seus àmbits.

3. Les mateixes entitats avantdites, en el termini no superior als tres anys des de l'entrada en vigor del present Reial decret, han de posar en marxa i mantenir els STE que donin resposta a la demanda que hi ha hagut. Això ha de ser objecte d'un pla, adequat a l'entitat dels STE; el mateix s'ha d'executar en la seva totalitat, en el pitjor dels casos, en un termini de sis anys des de l'entrada en vigor del present Reial decret.

4. En el medi rural, els STE es poden integrar en els serveis interurbans a la demanda que, per a tots els ciutadans, sense exclusió, es prestin a les comunitats autònomes."

Per tant, es tracta d'un servei que no només han de plantejar els municipis de més de 50.000 habitants o les capitals de comarca. I s'ha de tenir en compte també el paper de les mancomunitats de municipis i les comunitats comarcals.

Nº pag.	Article	Annex i/o Apartat
260	100.3	Secció segona. Transport per carretera.
<b>Text original</b>		

"La Generalitat ha d'establir les condicions generals d'aquest servei, en col·laboració amb els ens locals prestadors."

**Proposta**

"La Generalitat ha d'establir les condicions generals d'aquest servei, en col·laboració amb els ens locals prestadors i **les entitats representatives de les persones amb discapacitat**".

Nº pag.	Article	Annex i/o Apartat
261	101.3	Secció tercera. Transport ferroviari.

**Text original**

"Els projectes de reforma d'estacions existents, en els que per impossibilitat tècnica o per requerir actuacions desproporcionades es justifica que algun element no assoleixi les condicions tècniques establertes en aquest Codi, com pot succeir amb el gap de les estacions en corba, han d'incorporar tots els elements i procediments de millora de l'ús que sigui possible, per tal d'ampliar al màxim el rang d'usuaris que poden utilitzar el mitjà de transport. La proposta d'intervenció i les mesures compensatòries s'han de notificar a l'òrgan competent en matèria de promoció de l'accessibilitat de la Generalitat de Catalunya, el qual pot instar la seva rectificació si considera que no estan suficientment justificades."

**Proposta**

"Els projectes de reforma d'estacions existents, en els que per impossibilitat tècnica es justifica que algun element no assoleixi les condicions tècniques establertes en aquest Codi, com pot succeir amb el gap de les estacions en corba, han d'incorporar tots els elements i procediments de millora de l'ús que sigui possible, per tal d'ampliar al màxim el rang d'usuaris que poden utilitzar el mitjà de transport.

La proposta d'intervenció i les mesures compensatòries s'han de notificar a l'òrgan competent en matèria de promoció de l'accessibilitat de la Generalitat de Catalunya, el qual pot instar la seva rectificació si considera que no estan suficientment justificades. **I en tots els casos s'ha de comptar amb el vist i plau de les entitats representatives de la discapacitat abans de prendre la mesura**"

Nº pag.	Article	Annex i/o Apartat
261	102.4	Secció tercera. Transport ferroviari.

**Text original**

"Les andanes de nova construcció s'han de situar sempre a zones de baixa pendent, procurant que en el tram de parada, ni el material mòbil ni l'andana tinguin pendents superiors al 2%, per tal de facilitar l'accés a persones amb mobilitat reduïda i usuàries de cadira de rodes al vehicle."

**Proposta**

"Les andanes de nova construcció s'han de situar sempre a zones de baixa pendent, procurant que en el tram de parada, ni el material mòbil ni l'andana tinguin pendents superiors al 2% i no quedin en corba, per tal de facilitar l'accés a persones amb mobilitat reduïda i usuàries de cadira de rodes al vehicle."

Nº pag.	Article	Annex i/o Apartat
268	2.2.1. Condicions d'informació de les línies que s'aturen a la parada punt a	Annex 4a
<b>Text original</b>		
La marquesina ha de disposar panells informatius on figuri: el nom i codi de la parada, en lletra accessible i Braille com a titular, les línies que s'aturen a la parada i l'esquema del recorregut i sentit de circulació de cada una. S'han de complir les condicions de retolació definides a la norma UNE 170002.		
<b>Proposta</b>		
Creiem que les mesures marcades per la norma UNE (entre 1,20 i 1,80 cm) resulten massa elevades per les persones amb cadira de rodes. La idea és que encara que les regula una norma UNE aquesta contempli l'alçada de la retolació per les persones amb discapacitat sigui adient.		

Nº pag.	Article	Annex i/o Apartat
270	5. Autobús de pis baix	Annex 4a
<b>Text original</b>		
d) Han de tenir una superfície lliure de seients amb capacitat per allotjar-hi, com a mínim, el nombre de passatgers en cadira de rodes següent: <ul style="list-style-type: none"> <li>a. Vehicle amb capacitat igual o inferior a 60 places: 1 passatger.</li> <li>b. Vehicles amb capacitat superior a 60 places: 2 passatgers.</li> </ul>		
<b>Proposta</b>		
d) Han de tenir una superfície lliure de seients amb capacitat per allotjar-hi, com a mínim, el nombre de passatgers en cadira de rodes següent: <ul style="list-style-type: none"> <li><del>a. Vehicle amb capacitat igual o inferior a 60 places: 1 passatger.</del></li> <li><del>b. Vehicles amb capacitat superior a 60 places: 2 passatgers.</del></li> </ul> Tots els vehicles, excepte el minibus per qüestions de capacitat, han de tenir 2 espais reservats. Aquest aspecte és especialment rellevant perquè el transport públic és un espai de convivència i aquests espais també es solen utilitzar per famílies amb cotxets de nadons. Cal repensar l'estructura i distribució interna del material mòbil per a que realment dongui resposta a les necessitats de la ciutadania i tinguin en compte la diversitat de persones usuàries.		

Nº pag.	Article	Annex i/o Apartat
273	7.1. d)	Annex 4.b.
<b>Text original</b>		
Disposen d'una plataforma elevadora, vertical o inclinada, per facilitar l'accés a persones de mobilitat reduïda usuàries de cadira de rodes o altres situacions assimilables.		
<b>Proposta</b>		
"Disposen d'una plataforma elevadora, vertical o inclinada, per facilitar l'accés <b>de manera segura</b> a persones de mobilitat reduïda usuàries de cadira de rodes o altres situacions Assimilables <b>(com pot ser ús de croses, bastons o caminadors).</b> "		
Des d'ECOM creiem que cal insistir que la discapacitat física és molt diversa i cal incloure específicament que aquest mecanisme d'accés sigui segur també per persones que es desplacen amb croses, bastons, caminadors, etc.		

Nº pag.	Article	Annex i/o Apartat
273	7.1. j)	Annex 4a
<b>Text original</b>		
Les ortesis i els dispositius que pugui requerir un viatger amb discapacitat s'han de transportar de manera gratuïta a la bodega.		
<b>Proposta</b>		
Les ortesis i els dispositius que pugui requerir un viatger amb discapacitat s'han de transportar de manera gratuïta a la bodega, <b>informant clarament d'aquest servei i de la seva gratuïtat a través dels diferents canals de comunicació de l'operador de transport.</b>		

Nº pag.	Article	Annex i/o Apartat
273	7.2. a)	Annex 4b.
<b>Text original</b>		
Han de tenir un polsador de sol·licitud de parada per a indicar al conductor que un passatger vol sortir de l'autobús, situat al costat dels seients i espais reservats per a persones amb mobilitat reduïda i usuàries de cadira de rodes, a una alçada entre 0,70 m i 1,20 m d'alçada, i contrastat en el seu color.		
<b>Proposta</b>		



Han de tenir un polsador de sol·licitud de parada per a indicar al conductor que un passatger vol sortir de l'autobús, situat al costat dels seients i espais reservats per a persones amb mobilitat reduïda i usuàries de cadira de rodes, a una alçada entre 0,70 m i ~~1,20~~ 0,90 m d'alçada, i contrastat en el seu color.

Nº pag.	Article	Annex i/o Apartat
275	9.1.b)	Annex 4b
<b>Text original</b>		
A les andanes soterrades existents, es pot admetre que a una part de la mateixa la profunditat mínima de l'espai lliure davant les portes d'accés als vehicles sigui d'1,20 m, quan es justifiqui la impossibilitat tècnica-econòmica d'aconseguir una dimensió major i sempre que a la resta de l'andana hi hagin portes accessibles del vehicle ferroviari.		
<b>Proposta</b>		
A les andanes soterrades existents, es pot admetre que a una part de la mateixa la profunditat mínima de l'espai lliure davant les portes d'accés als vehicles sigui d'1,20 m, quan es justifiqui la impossibilitat tècnica-econòmica d'aconseguir una dimensió major i sempre que a la resta de l'andana hi hagin portes accessibles del vehicle ferroviari. <b>En aquests espais d'andana es col·locaran unes mampares automàtiques per tal de garantir la seguretat de totes les persones usuàries d'aquell mitjà de transport.</b>		

Nº pag.	Article	Annex i/o Apartat
275	9.1.e)	Annex 4a
<b>Text original</b>		
A les andanes existents, es pot admetre que mantinguin una longitud inferior a la indicada al punt anterior quan es justifica que no és tècnicament viable incrementar la seva longitud i es garanteix que tots els vehicles que s'hi aturen amb longitud superior a l'andana incorporen mecanismes d'avís, amb veu i visuals, amb una disposició, reiteració i anticipació suficients per assegurar que tots els usuaris tenen ple coneixement de les portes que queden inutilitzades.		
<b>Proposta</b>		
<b>ELIMINACIÓ COMPLETA D'AQUEST PUNT 9.1.e)</b>		
El que s'està plantejant no solsament incompleix tot el marc normatiu d'accessibilitat i la Convenció internacional, sinó que posa en risc la integritat i la vida de qualsevol persona que utilitza el servei de transport. Per responsabilitat pública, és imperatiu eliminar aquest articulat.		

Nº pag.	Article	Annex i/o Apartat
275	9.1.f)	Annex 4a
<b>Text original</b>		

En el metro i el tramvia, davant les portes accessibles del vehicle ferroviari el terra de l'andana ha d'estar al mateix nivell que el terra del material mòbil, amb una tolerància de 30 mm en sentit vertical, i el gap horitzontal entre vehicle i andana ha de ser menor a 75 mm.

**Proposta**

En el metro, el tramvia i **els serveis de rodalies**, davant les portes accessibles del vehicle ferroviari el terra de l'andana ha d'estar al mateix nivell que el terra del material mòbil, amb una tolerància de 30 mm en sentit vertical, i el gap horitzontal entre vehicle i andana ha de ser menor a 75 mm.

Cal tenir en compte que els serveis de rodalies són serveis de proximitat que requereixen de major fluïdesa en l'embarcament i desembarcament dels trens, garantint a més a més la plena autonomia i igualtat de les persones amb discapacitat.

Nº pag.	Article	Annex i/o Apartat
275	9.1. h)	Annex 4a

**Text original**

Les andanes en que es prevegi l'accés a vehicles que tinguin un gap vertical a les portes accessibles superior a 30 mm i no incorporin mecanismes autoritzats per a superar-lo, han de disposar de rampes o plataformes elevadores verticals mòbils, i de personal d'assistència per a la seva utilització.

**Proposta**

**ELIMINACIÓ /TRANSFORMACIÓ DE L'ARTICLE**

Cal tenir en compte que l'accessibilitat ha de garantir l'autonomia. Per tant aquestes solucions s'han de catalogar com a transitòries fins a assolir l'accessibilitat com a tal.

Nº pag.	Article	Annex i/o Apartat
275	9.1. i)	Annex 4a

**Text original**

L'increment a que fa referència el punt anterior no s'aplica a les andanes en que puguin circular vehicles amb un gap vertical a les portes accessibles superior a 120 mm. En aquests casos l'espai lliure d'obstacles ha de tenir una profunditat mínima de 2,50 m, per a facilitar l'ús de plataformes elevadores verticals.

**Proposta**

**ELIMINACIÓ /TRANSFORMACIÓ DE L'ARTICLE**

Igual que en el punt anterior, cal tenir en compte que l'accessibilitat ha de garantir l'autonomia. Per tant aquestes solucions s'han de catalogar com a transitòries fins a assolir l'accessibilitat com a tal.

Nº pag.	Article	Annex i/o Apartat
279	10.2.d)	Annex 4a
<b>Text original</b>		
En el metro i el tramvia, han de coincidir amb un tram d'andana accessible on els gaps horitzontal i vertical no superin els valors màxims indicats al punt f) de l'apartat 9.1.		
<b>Proposta</b>		
En el metro, el tramvia i els serveis de rodalies han de coincidir amb un tram d'andana accessible on els gaps horitzontal i vertical no superin els valors màxims indicats al punt f) de l'apartat 9.1.		

Nº pag.	Article	Annex i/o Apartat
284	1	Annex 4b
<b>Text original</b>		
<p><b>1. Característiques del producte</b>                      Els escúters de mobilitat per a poder accedir al transport públic han de complir les condicions següents:</p> <p><b>1.1. Dimensions i pes</b></p> <ul style="list-style-type: none"> <li>a) Longitud igual o inferior a 1,22 m.</li> <li>b) Amplada entre 0,50 i 0,63 m, ambdós inclosos.</li> <li>c) Longitud + amplada igual o inferior a 1,81 m.</li> <li>d) Diagonal màxima igual o inferior a 1,26 m.</li> <li>e) Pes igual o inferior a 100 Kg</li> <li>f) Pes igual o superior a 45 Kg quan tingui una amplada inferior a 0,55 m</li> <li>g) Pes total, escúter + ocupant, igual o inferior a 300 Kg.</li> </ul> <p><b>1.2. Estabilitat</b></p> <ul style="list-style-type: none"> <li>a) Tenir 3 o més rodes.</li> <li>b) Rodes posteriors de diàmetre igual o superior a 20 cm (8 polsades).</li> <li>c) Tenir sistemes de frenada eficaços per a mantenir l'estabilitat en posició longitudinal al sentit de la marxa en cas de frenada sobtada del vehicle de transport amb una desacceleració de 4 m/s<sup>2</sup>.</li> <li>d) Mantenir l'equilibri a les corbes en condicions de conducció normals amb l'escúter en posició longitudinal al sentit de la marxa i utilitzant els sistemes de seguretat habilitats a l'espai reservat.</li> <li>e) Mantenir l'equilibri en posició transversal al sentit de la marxa durant les maniobres d'arrencada i frenada del vehicle de transport amb una acceleració d'1m/s<sup>2</sup> fins a 50 km/h.</li> </ul> <p><b>1.3. Maniobrabilitat</b></p> <ul style="list-style-type: none"> <li>a) Superar una rampa amb pendent del 16% i 1 metre de longitud sense ajust.</li> <li>b) Salvar un gap horitzontal de fins a 75 mm.</li> <li>c) Salvar un gap vertical de fins a 30 mm.</li> <li>d) Radi de gir igual o inferior a 1,45 m.</li> <li>e) Ser capaç de girar 180° dins d'una àrea de 2,00 m x 1,50 m i de maniobrar dins del vehicle de transport públic i desplaçar-se a l'espai reservat abans que aquest iniciï la</li> </ul>		

marxa, mentre es recull la rampa. Als efectes de valorar la maniobra es considera un màxim de 45 segons amb el vehicle sense passatgers.

#### Proposta

Molts dels paràmetres establerts en aquest article i annex contravenen normativa de rang superior on queden més garantits els drets de les persones amb discapacitat. En concret el Real Decreto 537/2019, de 20 de septiembre, por el que se modifica el Real Decreto 1544/2007, de 23 de noviembre, por el que se regulan las condiciones básicas de accesibilidad y no discriminación para el acceso y utilización de los modos de transporte para personas con discapacidad.

Segons aquesta norma estatal, d'aplicació també a Catalunya, els scooters han d'acomplir "**la norma UNE-EN 12184 sobre sillas de ruedas con motor eléctrico, escúteres y sus cargadores, cuyas dimensiones máximas de longitud y anchura sean, respectivamente, de 1.300 por 700 milímetros**".

De fet, el compliment de la norma UNE- EN 12184 ja acredita gran part de l'assoliment dels criteris d'estabilitat i maniobrabilitat.

Nº pag.	Article	Annex i/o Apartat
285	2	Annex 4b

#### Text original

##### "2. Registre de models admissibles

Els productes que compleixin els requisits indicats a l'apartat 1 anterior han de quedar inscrits en un registre de models habilitat a aquest efecte.

Es responsabilitat dels fabricants aportar un certificat conforme es compleixen les condicions indicades.

L'organisme que gestioni el registre podrà sol·licitar al fabricant, distribuïdor o persona interessada que li faciliti una unitat per efectuar les comprovacions que estimi oportunes, abans de la inscripció o posteriorment.

Els models inscrits poden ser retirats de la llista si posteriorment es constaten incidències relacionades amb el seu ús i es detecten aspectes que interfereixin l'adequat compliment de les condicions funcionals exigibles."

#### Proposta

##### "2. Registre de models admissibles

Els productes que compleixin els requisits indicats a l'apartat 1 anterior han de quedar inscrits en un registre de models habilitat a aquest efecte. **Aquest registre ha de ser públic i fàcilment consultable per la ciutadania i professionals.**

Es responsabilitat dels fabricants aportar un certificat conforme es compleixen les condicions indicades. **I és responsabilitat dels distribuïdors, informar a les persones amb discapacitat o persones compradores del producte de si compleix o no els requisits per a ser utilitzat al transport públic, prèviament a efectuar la compra.**

L'organisme que gestioni el registre podrà sol·licitar al fabricant, distribuïdor o persona interessada que li faciliti una unitat per efectuar les comprovacions que estimi oportunes, abans de la inscripció o posteriorment.

Els models inscrits poden ser retirats de la llista si posteriorment es constaten incidències relacionades amb el seu ús i es detecten aspectes que interfereixin l'adequat compliment de les

condicions funcionals exigibles."

Des d'ECOM considerem, per una banda, que després de més de 6 anys treballant el tema, l'organisme que gestiona el registre ja s'hauria d'haver determinat.  
I per l'altre, que cal assegurar que la informació sobre les possibilitats dels scooters d'accedir o no al transport públic realment arriba a les persones amb discapacitat.

Nº pag.	Article	Annex i/o Apartat
285	3	Annex 4b

#### Text original

#### "3. Condicions de la persona usuària

- a) Ha de superar el barem de mobilitat reduïda i tenir una discapacitat igual o superior al 65% per raó de discapacitat motòrica o altres situacions assimilables que estiguin reconegudes a la normativa reguladora de l'acreditació a que fa referència l'apartat 4.
- b) Ha de deixar constància que ha estat informada de les condicions d'utilització i accés als vehicles de transport d'ús públic; que és compromet a respectar-les, i que accepta la retirada de l'acreditació si l'operador del servei detecta comportaments inadequats o si el model d'escúter no està a la llista actualitzada de models admesos.
- c) Ha de ser capaç de controlar i maniobrar de forma segura el seu escúter de mobilitat i acreditar que no ha estat inhabilitada per accedir al transport públic amb un producte substitutiu de la cadira de rodes."

#### Proposta

#### "3. Condicions de la persona usuària

- a) **Tenir una discapacitat igual o superior al 33%** per raó de discapacitat motòrica o altres situacions assimilables que estiguin reconegudes a la normativa reguladora de l'acreditació a que fa referència l'apartat 4.
- b) Ha de deixar constància que ha estat informada de les condicions d'utilització i accés als vehicles de transport d'ús públic; que és compromet a respectar-les, i que accepta la retirada de l'acreditació si el model d'escúter no està a la llista actualitzada de models admesos.

Molts punts d'aquest article es consideren discriminatoris per les pròpies persones amb discapacitat i no es corresponen amb el perfil real de persona usuària d'aquest tipus de producte de suport.

Així mateix, des d'ECOM es valora que no és objecte ni competència d'aquest Decret establir el grau de discapacitat que obligatòriament han de tenir les persones amb discapacitat per fer ús o no de determinats productes de suport.

I que fer-ho vulnera el propi dret a l'autonomia personal, afectant directament al projecte de vida independent de les persones amb discapacitat.

Tanmateix, la frase si "l'operador del servei detecta comportaments inadequats" no se sap a què es refereix i pot respondre a criteris únicament subjectius.

Així mateix, tampoc es considera adient la valoració de si la persona controla i maniobra de forma segura el seu escúter, perquè això respon a les competències d'altres professionals i limita el dret a decidir de la persona amb discapacitat.

## ESMENES DEL CAPÍTOL 5 QUE ES CONSIDEREN VINCULADES A AQUEST CAPÍTOL 4 SOBRE ACCESSIBILITAT ALS MITJANS DE TRANSPORT

Nº pag.	Article	Annex i/o Apartat
301		5a Secció A 13. Sistemes de control d'accés o de seguretat punt a3
<b>Text original</b>		
L'amplitud de pas lliure d'obstacles ha de ser igual o superior a 0,80 m.		
<b>Proposta</b>		
L'amplitud de pas lliure d'obstacles ha de ser igual o superior a <del>0,80</del> ,90 m.  Referència publicació CEAPAT: <a href="#">¡Preguntame sobre accesibilidad y ayudastécnicas!</a> , pàgina 64.		

Nº pag.	Article	Annex i/o Apartat
302		5a Secció A 14. Màquines expenedores i caixers automàtics 14.2. Dispositius d'interacció amb l'usuari punt a2
<b>Text original</b>		
Estan situats a una profunditat màxima de 0,40 m.		
<b>Proposta</b>		
Estan situats a una profunditat màxima de <del>0,40</del> ,30 m.		

Nº pag.	Article	Annex i/o Apartat
304		5a Secció A 14. Màquines expenedores i caixers automàtics 14.4. Conjunt format per varies unitats punt a



Text original
<p>Quan es troben agrupades màquines expenedores de característiques similars en un mateix espai, el conjunt es considera accessible quan un mínim del 25% de les màquines reuneix les condicions d'accessibilitat especificades als punts anteriors, i aquestes es troben convenientment senyalitzada amb el Símbol Internacional de l'Accessibilitat (SIA).</p>
Proposta
<p>Quan es troben agrupades màquines expenedores de característiques similars en un mateix espai, el conjunt es considera accessible quan un mínim del 25% de les màquines reuneix les condicions d'accessibilitat especificades als punts anteriors, i aquestes es troben convenientment senyalitzada amb el Símbol Internacional de l'Accessibilitat (SIA). <b>En el cas que n'hi hagi només una maquina expenedora aquesta haurà de reunir les condicions d'accessibilitat especificades als punts anteriors.</b></p>

## ESMENES DEL CAPÍTOL 6 QUE ES CONSIDEREN VINCULADES A AQUEST CAPÍTOL 4 SOBRE ACCESSIBILITAT ALS MITJANS DE TRANSPORT

Nº pag.	Article	Annex i/o Apartat
323	130	
Text original		
<p>Les empreses que ofereixin un servei de lloguer de vehicles sense conductor amb una flota de més de 200 vehicles, quan correspongui d'acord amb les condicions i terminis indicats a l'apartat 6 de l'annex 6b, han de disposar de vehicles amb les característiques següents:</p>		
Proposta		
<p>Les empreses que ofereixin un servei de lloguer de vehicles sense conductor amb una flota de més de <del>200</del> 25 vehicles, quan correspongui d'acord amb les condicions i terminis indicats a l'apartat 6 de l'annex 6b, han de disposar de vehicles amb les característiques següents:</p>		

Nº pag.	Article	Annex i/o Apartat
324	103.3	
Text original		
<p>Les empreses han de preveure recursos i protocols per atendre qualsevol sol·licitud dels vehicles indicats sempre que es formuli, com a mínim, amb 5 dies hàbils d'anticipació.</p>		
Proposta		

Les empreses han de preveure recursos i protocols per atendre qualsevol sol·licitud dels vehicles indicats sempre que es formuli, com a mínim, amb ~~5 dies hàbils~~ 24 hores d'anticipació.

Cal garantir la igualtat d'oportunitats de les persones amb discapacitat: haver-ho de sol·licitar amb 24h d'antelació ja suposa una discriminació vers la resta de la ciutadania.

Per altra banda, cal fer coincidir el requisit temporal d'aquest article amb el del 130.5

Nº pag.	Article	Annex i/o Apartat
341	6	Annex 6b

#### Text original

#### 6. Serveis relacionats amb el transport particular

S'estableixen els terminis màxims següents perquè les empreses que ofereixen un servei de lloguer de vehicles sense conductor, amb una flota de més de 200 vehicles, i les que ofereixen un servei de lloguer de vehicles amb conductor, amb una flota de més de 50 vehicles, compleixin les condicions indicades a l'article 130:

- a) 1 any des de l'entrada en vigor d'aquest Codi:
  - a1. Han de tenir una oferta de vehicles amb capacitat per transportar persones no conductores amb cadira de rodes igual o superior a l'1% de la flota que gestionen.
  - a2. Han de tenir una oferta de vehicles adaptats per a persones conductores amb mobilitat reduïda igual o superior al 0,5% de la flota que gestionen.
  - a3. L'oferta indicada als punts anteriors es pot proveir mitjançant vehicles propis o mitjançant acords amb altres operadors que els garanteixi una disponibilitat suficient
- b) 3 anys des de l'entrada en vigor d'aquest Codi:
  - b1. Com a mínim, el 0,5% dels vehicles de la flota pròpia han de tenir capacitat per transportar persones no conductores amb cadira de rodes.
- c) 6 anys des de l'entrada en vigor d'aquest Codi:
  - c1. Com a mínim, l'1% dels vehicles de la flota pròpia han de tenir capacitat per transportar persones no conductores amb cadira de rodes.
  - c2. Com a mínim, el 0,5% dels vehicles de la flota pròpia han de ser adaptats per a persones conductores amb mobilitat reduïda.

#### Proposta

#### REVISAR TOT EL PERCENTATGE EXIGIBLE.

Des d'ECOM valorem que, com a mínim, s'ha d'exigir de manera paulatina el mateix percentatge que als serveis de transport en taxi.

Plantejar percentatges que ni tan sols arriben al 1% és incoherent amb el dret a la igualtat d'oportunitats.

## CAPÍTOL 5. ACCESSIBILITAT ALS PRODUCTES

### APRECIACIONS GENERALS DEL CAPÍTOL

El present capítol tracta dels productes presents als diversos àmbits de la vida quotidiana. Creiem important que els productes han d'estar recollits en els mateixos capítols de referència. D'aquesta manera, el present text normatiu respondria a una doble funció.

La primera seria simplificar al màxim la interpretació dels professionals del sector i promoure la aplicació rigorosa i, en consonància amb els principis inspiradors d'aquesta normativa, el foment de la accessibilitat per a tothom.

La segona, és que mantindria l'esquema d'altres normatives de rang superior com la Orden VIV i facilitaria el maneig del Decret per implementar les actuacions al ser més comprensible.

Per tal de facilitar la posada en marxa de la nostra proposta us facilitem el llistat dels articles, que considerem més rellevants, que haurien de passar als capítols de referència.

#### Capítol 2: Accessibilitat al territori

- art. 111
- art. 112
- art. 113
- Annex 5a des del punt 1 al 9 inclosos.

#### Capítol 3: Accessibilitat a l'edificació

- art.114
- Annex 5a des del punt 10 al 13 inclosos i des del punt 15 a 17 inclosos.

#### Capítol 4: Accessibilitat al transport

- Annex 5a des del punt 13 al 15 inclosos i el punt 17.

#### Capítol 6: Accessibilitat als serveis

- art 118.4
- Annex 5a punt 11.

**Tanmateix després de la lectura i anàlisi del text del futur Decret creiem reflexionar sobre la possibilitat d'afegir un NOU capítol que reuneixi tots els articles que fan referència a la accessibilitat comunicativa.**

En el cas del capítol 5 els articles que haurien de ser traslladat a un capítol relatiu a la accessibilitat a la comunicació i la informació serien:

- art. 115
- art. 116
- art. 117
- art. 118
- Annex 5a tota la SECCIÓ B

Aquí sota podreu apreciar les esmenes que hem fet al capítol 5 però també les trobareu als capítols de referència, tal i com hem argumentat anteriorment.

Nº pag.	Article	Annex i/o Apartat
288	112	
<b>Text original</b>		
<p>Els bancs, cabines telefòniques i fonts públiques han de complir les condicions d'accessibilitat indicades als apartats 1, 2 i 3 de l'Annex 5a. Quan estiguin connectats amb un itinerari accessible o practicable, cada grup d'elements ha de tenir com a mínim un 25% d'unitats accessibles.</p>		
<b>Reflexió</b>		
<p>Considerem important distingir entre els elements objecte d'aquest article.</p> <p>Els bancs, les fonts per una banda i les cabines telefòniques per l'altra, ja que aquestes últimes no només són escasses avui en dia sinó que, amb els avenços de la telefonia mòbil i la tecnologia, la reducció substancial de seu ús no és pot comparar a l'ús i la necessitat que encara es fa de les fonts i els bancs.</p> <p>Per aquesta raó proposem els següents redactats:</p>		
<b>Proposta 1</b>		
<p>Les cabines telefòniques han de complir les condicions d'accessibilitat indicades a la Sessió A, punt. 2 de l'Annex 5a. Quan estiguin connectats amb un itinerari accessible o practicable, cada grup d'elements ha de tenir com a mínim un 25% d'unitats accessibles.</p>		
<b>Proposta 2</b>		
<p>Els bancs i fonts públiques han de complir les condicions d'accessibilitat indicades als punts 1 i 3 <del>apartats 1, 2 i 3</del> de l'Annex 5a. Quan estiguin connectats amb un itinerari accessible o practicable, <del>cada grup d'elements ha de tenir com a mínim un 25%</del> <b>totes les unitats han de ser accessibles.</b></p>		

Nº pag.	Article	Annex i/o Apartat
289	114.1 c.1	

<b>Text original</b>
Les condicions d'accessibilitat indicades en aquest article són d'aplicació: c.1. Ús comercial i administratiu: quan l'establiment té més de 500 m2 de superfície útil.
<b>Reflexió</b>
Considerem que els dimensions de 500 m2 són excessives ja que es deixen fóra la majoria dels establiments d'ús públic.

Nº pag.	Article	Annex i/o Apartat
289	114. c.2	
<b>Text original</b>		
Les condicions d'accessibilitat indicades en aquest article són d'aplicació: c.2.Ús pública concurrència: quan l'establiment té una ocupació superior a 50 persones		
<b>Reflexió</b>		
Aquest criteri d'aforament deixa fora la majoria de restaurants i cafeteries.		

Nº pag.	Article	Annex i/o Apartat
289	114.1 c.3	
<b>Text original</b>		
Ús docent i sanitari i assistencial: quan l'establiment té més de 100 m2 de superfície útil.		
<b>Proposta</b>		
Aquest criteri de superfície deixa fora les consultes d'especialitats mèdiques que llavors no tenen cap obligació de tenir productes, com ara cadires i altres accessibles per a persones amb discapacitat.		

Nº pag.	Article	Annex i/o Apartat
289	114.5	
<b>Text original</b>		

Les zones d'atenció al públic i les sales d'espera han de tenir mostradors i mobiliari accessible, previsió d'espai per a cadires de rodes i sistemes d'informació i senyalització que combinin missatges auditius, visuals i, si escau, informació tàctil, per garantir la seva comprensió per totes les persones, segons les disposicions de l'annex 5a.

#### Proposta

Les zones d'atenció al públic i les sales d'espera han de tenir mostradors i mobiliari accessible, previsió d'espai **d'estacionament** per a cadires de rodes i sistemes d'informació i senyalització que combinin missatges auditius, visuals i, si escau, informació tàctil, per garantir la seva comprensió per totes les persones, segons les disposicions de l'annex 5a.

Nº pag.	Article	Annex i/o Apartat
289	114.6	
<b>Text original</b>		
<p>Les sales de musculació, activitats dirigides i similars, dels gimnasos i centres esportius, han de disposar d'aparells accessibles, amb unes característiques i ubicació apropiades perquè puguin ser utilitzats per persones amb mobilitat reduïda, i en nombre adequat perquè s'ofereixi una oferta alternativa de serveis accessibles suficient.</p>		
<b>Proposta</b>		
<p><del>Les sales de musculació, activitats dirigides i similars, dels gimnasos i</del> Els centres esportius, han de disposar d'aparells accessibles, amb unes característiques i ubicació apropiades perquè puguin ser utilitzats per persones amb mobilitat reduïda, i en nombre adequat perquè s'ofereixi una oferta alternativa de serveis accessibles suficient.</p>		
<b>Explicació</b>		
<p>Reducir l'accessibilitat a les sales de musculació és una clara discriminació cap a l'usuari que vulgui fer ús de les piscines o altres serveis dels centres esportius. Per aquesta raó proposem eixamplar l'objecte de l'article a la totalitat dels centres esportius.</p>		

Nº pag.	Article	Annex i/o Apartat
290	116.1	
<b>Text original</b>		
<p>Els documents públics com són contractes, autoritzacions o notificacions, que emet l'administració pública dirigits a usuaris amb discapacitats visuals o intel·lectuals, es proporcionaran en format accessible, quan la persona amb discapacitat ho sol·liciti.</p>		
<b>Reflexió</b>		
<p>Restringir l'accés a una informació tan important com en els casos objecte de l'article no es recomana. La utilització de la lectura fàcil és una aposta clara per una veritable accessibilitat universal i que beneficia totes les persones.</p>		



Proposta
Els documents públics com són contractes, autoritzacions o notificacions, que emet l'administració pública dirigits a usuaris amb discapacitat <del>visuals, intel·lectuals</del> , es proporcionaran en format accessible, quan la persona amb discapacitat ho sol·liciti.

Nº pag.	Article	Annex i/o Apartat
291	118.4	
Text original		
Els establiments comercials amb una superfície superior a 250 m2 que disposen de carrets per la compra a disposició del públic, han de tenir un 5% d'unitats accessibles, amb un disseny i una ubicació adequades perquè els puguin utilitzar persones en cadira de rodes.		
Proposta		
Es necessari replantejar el disseny dels carrets de la compra adaptats. El disseny actual no permet comprar grans quantitats de productes i segons les dimensions de la cadira de rodes pot ser totalment ineficaç.		

Nº pag.	Article	Annex i/o Apartat
291	118.8	
Text original		
L'Administració de la Generalitat ha de desenvolupar de manera progressiva, instruccions tècniques que incorporin els nous avenços tecnològics, i determinin les especificacions, terminis, característiques i criteris d'etiquetatge accessible, i les pautes de disseny universal aplicables als productes en els diferents sectors comercials.		
Proposta		
Especificar la progressió detallada amb la qual es desenvoluparan les instruccions tècniques que incorporin els nous avenços.		

Nº pag.	Article	Annex i/o Apartat
295		5a Secció A 3.2 Fonts accessibles punt f

<b>Text original</b>
El pulsador manual està a una alçada entre 0,70 m i 1.20 m i té un mecanisme accessible en el seu ús, ubicació i disseny.
<b>Proposta</b>
Segons l'Ordre VIV/561/2010, norma estatal de rang superior, el pulsador ha de tenir entre 0.80 i 0.90 cm.

Nº pag.	Article	Annex i/o Apartat
297		5a Secció A 6. Semàfors punt d1
<b>Text original</b>		
Estar situat a una alçada entre 0,90 m i 1,20 m.		
<b>Proposta</b>		
Segons l'Ordre VIV/561/2010, norma estatal de rang superior, el pulsador ha de tenir entre 0.80 i 0.90 cm.		

Nº pag.	Article	Annex i/o Apartat
297		5a Secció A 6. Semàfors d6
<b>Text original</b>		
El mecanisme ha de ser compatible amb el comandament de radiofreqüència a distància per a persones amb discapacitats visuals o amb una funcionalitat insuficient de les extremitats superiors per accionar el pulsador.		
<b>Proposta</b>		
El mecanisme ha de ser compatible amb el comandament de radiofreqüència a distància per a persones amb discapacitat <del>s</del> visual <del>s</del> o amb una funcionalitat insuficient de les extremitats superiors per accionar el pulsador.		
<b>Reflexió</b>		
És fonamental assegurar el dret de la persona a l'ús del producte sense que això depengui de la capacitat de l'usuari d'accedir a les noves tecnologies.		
L'accés a les noves tecnologies haurà gratuït.		

Nº pag.	Article	Annex i/o Apartat
298		5a Secció A 8. Jocs infantils
<b>Text original</b>		
<p>Les característiques dels diferents jocs és suficientment variada i amb una gama de possibilitats prou àmplia perquè tots els infants, independentment de les seves capacitats, puguin fer ús i gaudir com a mínim del 50% de les activitats previstes per a cada franja d'edat, les quals han d'incloure jocs de diferents tipologies.</p>		
<b>Proposta</b>		
<p>Les característiques dels diferents jocs <del>és suficientment variada i amb una gama de possibilitats prou àmplia perquè tots els infants, independentment de les seves capacitats, puguin fer ús i gaudir com a mínim</del> tinguin una proporció mínima del 50% d'elements de joc adaptats per a cadascuna de les famílies de jocs (joc de motlles, gronxadors, tobogans, sorrals, etc.) <del>de les activitats previstes per a cada franja d'edat, les quals han d'incloure jocs de diferents tipologies.</del></p>		
<b>Reflexió</b>		
<p>El redactat d'aquesta condició per considera accessible una àrea de joc infantil és confós. No determina clarament les característiques dels productes de joc i utilitza expressions com ara: "suficientment variada" i "prou àmplia".</p> <p>Aquesta poca concreció podria provocar que es perpetuï la creació d'àrea de joc infantils no inclusives.</p> <p>Per això recomanen utilitzar aquesta descripció:</p> <p>Definir una proporció mínima del 50% d'elements de joc adaptats per a cadascuna de les famílies de jocs (joc de motlles, gronxadors, tobogans, sorrals, etc.)</p> <p>Tal com es fa en el document <a href="#">Recomanacions per a unes àrees de joc accessibles i inclusives</a> elaborat per l'Institut Municipal de Persones amb Discapacitat en col·laboració Xarxa d'Accessibilitat i Vida Independent de l'Acord Ciutadà per a una Barcelona Inclusiva.</p>		

Nº pag.	Article	Annex i/o Apartat
300		5a Secció A 11. Taules punt a1
<b>Text original</b>		
<p>Cada plaça accessible ha de tenir un espai lliure d'obstacles frontal a la taula on es pugui inscriure un cercle de 1,20 m de diàmetre, que permeti maniobrar una cadira de rodes, ubicar-la en la seva posició i deixar espai de pas al darrera suficient.</p>		

Proposta
<p>Cada plaça accessible ha de tenir un espai lliure d'obstacles frontal a la taula on es pugui inscriure un cercle de <del>1,20 m</del>1,50 de diàmetre, que permeti maniobrar una cadira de rodes, ubicar-la en la seva posició i deixar espai de pas al darrera suficient.</p>

Nº pag.	Article	Annex i/o Apartat
300		5a Secció A 11. Taules punt b.2
Text original		
<p>Als llocs destinats a places accessibles, l'espai lliure a sota del tauler d'ús ha de tenir una alçada mínima de 0,70 m, una amplada mínima de 0,80 m, i una profunditat mínima de 0,60 m. Amb caràcter alternatiu, també es permet que l'alçada mínima de 0,70 m únicament es compleixi en els primers 0,40 m de profunditat i que els darrers 0,20 m tinguin una alçada igual o superior a 0,30 m.</p>		
Reflexió		
<p>Les mesures detallades en aquesta article fan referencia a les criteris antropomètrics del capítol 1 que considerem no adequats a la realitat ja que no tenen en compte altres tipologies de cadires de rodes com les motoritzades.</p> <p>Per aquesta les mesures no són acceptables i no s'adapten a la realitat de les cadires de rodes elèctriques.</p>		

Nº pag.	Article	Annex i/o Apartat
301		5a Secció A 13. Sistemes de control d'accés o de seguretat punt a3
Text original		
<p>L'amplitud de pas lliure d'obstacles ha de ser igual o superior a 0,80 m.</p>		
Proposta		
<p>L'amplitud de pas lliure d'obstacles ha de ser igual o superior a <del>0,80</del>0,90 m.</p> <p>Referència publicació CEAPAT: <a href="#">¡Preguntame sobre accesibilidad y ayudastécnicas!</a>, pàgina 64.</p>		

Nº pag.	Article	Annex i/o Apartat
302		5a Secció A 14. Màquines expenedores i caixers automàtics 14.2. Dispositius d'interacció amb l'usuari punt a2
<b>Text original</b>		
Estan situats a una profunditat màxima de 0,40 m.		
<b>Proposta</b>		
Estan situats a una profunditat màxima de <del>0,40</del> 0,30 m.		

Nº pag.	Article	Annex i/o Apartat
304		5a Secció A 14. Màquines expenedores i caixers automàtics 14.4. Conjunt format per varies unitats punt a
<b>Text original</b>		
Quan es troben agrupades màquines expenedores de característiques similars en un mateix espai, el conjunt es considera accessible quan un mínim del 25% de les màquines reuneix les condicions d'accessibilitat especificades als punts anteriors, i aquestes es troben convenientment senyalitzada amb el Símbol Internacional de l'Accessibilitat (SIA).		
<b>Proposta</b>		
Quan es troben agrupades màquines expenedores de característiques similars en un mateix espai, el conjunt es considera accessible quan un mínim del 25% de les màquines reuneix les condicions d'accessibilitat especificades als punts anteriors, i aquestes es troben convenientment senyalitzada amb el Símbol Internacional de l'Accessibilitat (SIA). <b>En el cas que n'hi hagi només una màquina expenedora aquesta haurà de reunir les condicions d'accessibilitat especificades als punts anteriors.</b>		

Nº pag.	Article	Annex i/o Apartat
---------	---------	-------------------

305		5a Secció B Elements de la comunicació
<b>Text original</b>		
<p>Es consideren tres formes de comunicació, en funció de la manera com es percep: visual, auditiva i tàctil. En un procés comunicatiu accessible, la informació rellevant s'ha de proporcionar a les persones amb discapacitats sensorials o intel·lectuals com a mínim en dues d'aquestes tres formes i s'ha d'escollir en cada situació els sistemes que resultin més adients ateses les circumstancies i els continguts.</p>		
<b>Proposta</b>		
<p>Es consideren tres formes de comunicació, en funció de la manera com es percep: visual, auditiva i tàctil. En un procés comunicatiu accessible, la informació rellevant s'ha de proporcionar a les persones amb discapacitat<del>s</del> sensorial<del>s</del>, intel·lectual<del>s</del> o amb pluridiscapacitat com a mínim en dues d'aquestes tres formes i s'ha d'escollir en cada situació els sistemes que resultin més adients ateses les circumstancies i els continguts.</p>		



## CAPÍTOL 6. ACCESSIBILITAT ALS SERVEIS

### APRECIACIONS GENERALS DEL CAPÍTOL

En aquest capítol d'Accessibilitat als serveis, ens trobem amb la mateixa circumstància descrita anteriorment. Ens trobem amb una sèrie d'articles, als quals hauríem d'incloure articles del capítol 5, per tal de permetre una comprensió i una interpretació més fiable i unívoca dels professionals tant municipals com d'entitats i /o empreses privades.

Per tal de facilitar la posada en marxa de la nostra proposta us facilitem el llistat dels articles que estan relacionats entre ells.

#### Capítol 5

-art 118.4 (Cap.5) està relacionat a l'article 128 Serveis comercials del Capítol 6.

-Annex 5a punt 11(Cap.5) està relacionat a l'article 131 Serveis de restauració del Capítol 6.

D'altra banda com anunciàvem a la apreciació general del capítol 5, afegim les esmenes que us acabem de llistar al final d'aquest document per tal de que hi podeu accedir amb més rapidesa.

Seguint l'anàlisi del Capítol 6 trobem a faltar les Normes d'accessibilitat als serveis: condicions per a la prestació de serveis d'atenció al ciutadà.

Aquestes estaven detallades a l'antic annex 6a en l'esborrany del 2016.

No entenem la supressió d'aquestes normes bàsiques d'atenció a la diversitat que promourien la reducció e les barreres actitudinals tant com marca la llei d'accessibilitat 13/2014.

Finalment, en el cas de l'Annex 6b considerem que gairebé en la seva totalitat regula qüestions que tenen a veure amb la accessibilitat a la comunicació per tant aconsellem , així com vam fer en el capítol 5, la creació d'un capítol de nova creació que reguli l'accés a la comunicació i la informació.

D'altra banda, i per tal de facilitar l'aplicació rigorosa de l'articulat de llei, creiem important fer referència en als capítols temàtics de la ubicació dels articles relacionats.

Per aquesta raó us fem un llistat dels apartats que haurien d'estar inclosos en el capítol de referència.

#### Capítol 3: Accessibilitat a l'edificació

- Des del punt 2 al punt 5 inclosos i els punts 7 i 8.

#### Cap. 4 - Accessibilitat al transport

- Els punt 2 i 6.

Nº pag.	Article	Annex i/o Apartat
318	120.3	
<b>Text original</b>		
<p>Els serveis d'ús públic dels edificis existents que presenten deficiències d'accessibilitat i que no tenen obligació d'esmenar-les d'acord amb els annexos 3d i 3e, han de complir les condicions indicades als dos apartats anteriors sempre que siguin compatibles amb les característiques funcionals de l'edificació. En la resta de condicions, es pot aplicar el criteri d'exclusió amb les mateixes pautes establertes a l'apartat 1.3 de la secció A de l'annex 3d.</p>		
<b>Reflexió</b>		
<p>Fem referència a la mateixa reflexió sobre els criteris d'exclusió del capítol 3 i les esmenes presentades en els annexos 3d i 3e:</p> <p>Aquest apartat incompleix directament la Convenció sobre el Drets de les persones amb discapacitat, ratificat per l'estat espanyol des del 2008, sobre la discriminació per motius de discapacitat i no poder gaudir o exercir, en igualtat de condicions, els mateixos drets que la resta de la població.</p> <p>Al preàmbul podem llegir:</p> <p><i>e) Reconeixent que la discapacitat és un concepte que evoluciona i que resulta de la interacció entre les persones amb deficiències i les barreres degudes a l'actitud i a l'entorn que eviten la seva participació plena i efectiva en la societat, en igualtat de condicions amb les altres,</i></p> <p>I específicament a l'Article 2 Definicions:</p> <p><i>Per "discriminació per motius de discapacitat" s'entendrà qualsevol distinció, exclusió o restricció per motius de discapacitat que tingui el propòsit o l'efecte d'obstaculitzar o deixar sense efecte el reconeixement, gaudi o exercici, en igualtat de condicions, de tots els drets humans i llibertats fonamentals en els àmbits polític, econòmic, social, cultural, civil o d'un altre tipus. Inclou totes les formes de discriminació, entre elles, la denegació d'ajustos raonables;</i></p> <p>Tot això desenvolupat als següents articles i especialment a l'article 9 Accessibilitat.</p> <p>Així com, el Real Decret Legislatiu 1/2013, 29 de novembre, pel que s'aprova el Text Refós de la Llei General de drets de les persones amb discapacitat i de la seva inclusió social (com és desenvolupa a l'article 1 Objecte de la Llei i a l'article 2, punt b) Definicions sobre igualtat d'oportunitats i a la resta del text) i la Llei 13/2014, del 30 d'octubre, d'accessibilitat (com és desenvolupa en el seu article 1. Objecte).</p>		

Nº pag.	Article	Annex i/o Apartat
318	120.4	
<b>Text original</b>		
<p>Els serveis d'ús públic han d'informar en els seus canals de comunicació tant de les condicions d'accessibilitat dels serveis principals, com dels secundaris. S'estableixen les categories següents:</p> <p>a) Accessibilitat òptima: Quan compleix íntegrament els paràmetres d'accessibilitat corresponents a un nou servei en un edifici de nova construcció.</p> <p>b) Accessibilitat bàsica: Quan presenta deficiències d'accessibilitat o prestacions inferiors que no impedeixen l'accés al servei. És el cas de les situacions següents:</p> <p>b1. Quan conté zones o plantes no accessibles, però amb alternatives que permeten gaudir de tots els serveis als espais accessibles.</p> <p>b2. Quan conté elements practicables (amb menys comoditat).</p> <p>b3. Quan disposa dels elements accessibles propis del servei (places d'espectador, d'aparcament, etc.), però en nombre inferior al que correspondria.</p> <p>c) Parcialment accessible: Quan alguns dels serveis principals o secundaris contenen barreres arquitectòniques o a la comunicació, però altres serveis principals presenten una accessibilitat òptima o bàsica.</p> <p>d) No accessible: Quan conté barreres que impedeixen a les persones amb discapacitat gaudir dels serveis principals</p>		
<b>Reflexió</b>		
<p>Establir nivells d'accessibilitat no és recomanable ja que d'aquesta manera generem nivells d'inclusió o exclusió segons del punt de vista.</p> <p>Però a més a més les categories de accessibilitat bàsica o parcialment accessible no només no estan definides al glossari d'aquesta mateixa norma ni en cap altra normativa de referència sinó que poden generar confusió amb les característiques de la categoria definida en l'articulat de llei com a practicable.</p>		

Nº pag.	Article	Annex i/o Apartat
318	121.3	
<b>Text original</b>		
<p>Quan una entitat o organisme públic no pugui garantir la plena accessibilitat d'un servei, atès l'abast de les mesures necessàries i les prioritats del seu pla d'accessibilitat, ha de disposar dels protocols de gestió i elements auxiliars perquè el servei prestat tingui la màxima accessibilitat possible, en un termini, com a màxim, de 3 anys des de l'entrada en vigor d'aquest Codi.</p>		

<b>Proposta</b>
Quan una entitat o organisme públic no pugui garantir la plena accessibilitat d'un servei, atès l'abast de les mesures necessàries i les prioritats del seu pla d'accessibilitat, ha de disposar dels protocols de gestió i elements auxiliars perquè el servei prestat tingui la <del>màxima</del> plena accessibilitat possible, en un termini, com a màxim, de 3 anys des de l'entrada en vigor d'aquest Codi.
<b>Reflexió</b>
Considerem adequat el termini de 3 anys sempre i quan es posin en marxa comissions mixtes de treball, avaluació i seguiment de les millores en temes d'accessibilitat. La comissió mixta estarà formada per entitats de l'àmbit de la discapacitat que siguin representatives al territori i amb una reconeguda base social.

Nº pag.	Article	Annex i/o Apartat
319	121.4	
<b>Text original</b>		
La formació del personal de les administracions públiques que presta serveis d'atenció al ciutadà ha d'incloure el coneixement de les diferents discapacitats i dels procediments i mitjans de suport per facilitar el tracte i la interacció. La programació i prestació d'aquestes activitats formatives es pot realitzar mitjançant la participació de les entitats representatives de la discapacitat.		
<b>Proposta</b>		
La formació del personal de les administracions públiques que presta serveis d'atenció al ciutadà ha d'incloure el coneixement de les diferents discapacitats i dels procediments i mitjans de suport per facilitar el tracte i la interacció. La programació i prestació d'aquestes activitats formatives <del>es pot realitzar</del> és obligatòria i s'ha de <del>preveure</del> i <del>impartir</del> mitjançant la participació de les entitats representatives de la discapacitat		
<b>Reflexió</b>		
L'obligatorietat de les activitats formatives està recollida a l'article 9 de la Convenció del drets de les persones amb discapacitat.		

Nº pag.	Article	Annex i/o Apartat
319	122.3	
<b>Text original</b>		
La formació del personal d'atenció al públic ha de desenvolupar i prioritzar els procediments i actituds per oferir els serveis de manera inclusiva enlloc de fer-ho de manera adaptativa. Els formadors han de tenir el coneixement i l'experiència necessària per instruir correctament		

aspectes com el tracte i la interacció amb persones amb discapacitat.

#### Reflexió

La formació de personal d'atenció al públic s'ha de preveure i impartir mitjançant la participació de les entitats representatives de la discapacitat.

Nº pag.	Article	Annex i/o Apartat
319	123.3	
<b>Text original</b>		
<p>Tots els actes i esdeveniments públics organitzats per les administracions públiques, i els que tinguin un aforament superior a 100 places organitzats per entitats privades:</p> <p>a) Han de preveure formularis de preinscripció o mitjans suficients perquè les persones amb discapacitat que hi desitgin assistir puguin exposar les seves necessitats amb antelació.</p> <p>b) Han de proveir itineraris, places d'espectador, elements, productes de suport i mitjans de comunicació accessibles que s'adeqüin a la demanda real.</p>		
<b>Proposta de redactat nou</b>		
<p>En actes i esdeveniments públics organitzats per a entitats privades on l'aforament és de menys de 100 persones s'ha de poder conèixer les necessitats de les persones amb discapacitat a través dels formularis d'inscripció i informar de les mesures d'accessibilitat existents o generades segons la demanda.</p>		

Nº pag.	Article	Annex i/o Apartat
321	125	
<b>Apreciació general</b>		
<p>Segons l'article 27 de la Convenció les persones amb discapacitat tenen dret al treball i a guanyar-se la vida amb el treball lliurement escollit. Això implica, entre d'altres qüestions, que no siguin víctimes de discriminació a la feina a causa de la seva discapacitat, tinguin les mateixes condicions laborals, tinguin els mateixos drets laborals i sindicals i percebin el mateix salari que la resta de personal.</p> <p>Per tant, els centre de treball públics i privats han de garantir l'accessibilitat a totes les dependències, el 100% dels nous lloc de feina que es generin han de ser accessibles, el pla de formació ha de ser accessible i contemplar els ajustos necessaris d'acord a cada treballador/a, s'han d'oferir les mesures d'accessibilitat i ajustos necessaris per a què la persona treballadora pugui participar com a representant sindical així com participar en tots els òrgans oberts a l'equip de treball (per exemple, comissió d'igualtat, voluntariat corporatiu, etc.).</p>		

Cal designar un òrgan públic encarregat de vetllar per la correcta adaptació del lloc de treball. A més, s'han d'establir mecanismes creditors per a què autoritzin l'exempció de l'obligatorietat d'adaptar els llocs de feina.

Nº pag.	Article	Annex i/o Apartat
322	126.3	
<b>Text original</b>		
A la resta de serveis d'ús públic que no tenen consideració de servei públic s'han de programar revisions periòdiques anàlogues a les establertes per als serveis públics i definir-les en un pla de manteniment, quan la superfície d'ús públic és superior a 500 m2.		
<b>Reflexió</b>		
Considerem el manteniment un tema cabdal que permet garantir la practica real de l'accessibilitat per tant considerem massa elevat el criteris de superfícies aplicat a aquest article en el cas de serveis d'ús públic. Considerem que el cas existeix un element d'accessibilitat aquest ha de ser sempre objecte de manteniment per tal de no trencar la cadena d'accessibilitat.		

Nº pag.	Article	Annex i/o Apartat
322	127.2	
<b>Text original</b>		
Aquells serveis indicats a l'apartat anterior que impliquen l'ús de vehicles o productes subministrats pel proveïdor, tals com bicicletes, embarcacions, globus, cadires de muntar a cavall, etc., han de tenir accessibles com a mínim el 2% d'aquests elements sempre que la capacitat del servei sigui igual o superior a 25 usuaris simultanis.		
<b>Reflexió</b>		
La proporció 2% de 25 dona 0,5 places. Entenem que s'aplicarà 1 plaça accessible cada 25. Per tant estariem deixant fora les activitats simultànies de menys de 25 persones i no estariem considerant la possibilitat que n'hi hagi dues persones amb discapacitat que simultàniament vulguin gaudir de l'activitat. La planificació de les activitats inclusiva requereix un canvi de perspectiva per tal de que es puguin oferir serveis d'una a n'era inclusiva i no adaptativa.		

Nº pag.	Article	Annex i/o Apartat
323	129.1	
<b>Text original</b>		

El personal d'atenció al públic de les entitats financeres, bancàries i de crèdit, i d'assegurances han de prestar orientació i suport als usuaris amb discapacitat, a petició d'aquests, en la realització de gestions pròpies de la seva activitat, com emplenament de formularis, lectura de documents, acompanyament per l'interior de les oficines i altres d'anàloga significació.

#### Reflexió

Per poder portar a terme aquesta tasca haurà de rebre formació adequada. La formació s'ha de fer de la ma de les entitats representatives de la discapacitat que són les que tenen el coneixement i l'experiència necessària per poder formar els professionals del sector en qüestió. Creiem fonamental que els professionals adquireixin una mirada inclusiva i no adaptativa dels serveis que ofereixen.

Nº pag.	Article	Annex i/o Apartat
323	130	
<b>Text original</b>		
Les empreses que ofereixen un servei de lloguer de vehicles sense conductor amb una flota de més de 200 vehicles, quan correspongui d'acord amb les condicions i terminis indicats a l'apartat 6 de l'annex 6b, han de disposar de vehicles amb les característiques següents:		
<b>Proposta</b>		
Les empreses que ofereixen un servei de lloguer de vehicles sense conductor amb una flota de més de <del>200</del> 25 vehicles, quan correspongui d'acord amb les condicions i terminis indicats a l'apartat 6 de l'annex 6b, han de disposar de vehicles amb les característiques següents:		

Nº pag.	Article	Annex i/o Apartat
324	103.3	
<b>Text original</b>		
Les empreses han de preveure recursos i protocols per atendre qualsevol sol·licitud dels vehicles indicats sempre que es formuli, com a mínim, amb 5 dies hàbils d'anticipació.		
<b>Proposta</b>		
Les empreses han de preveure recursos i protocols per atendre qualsevol sol·licitud dels vehicles indicats sempre que es formuli, com a mínim, amb <del>5 dies hàbils</del> 24 hores d'anticipació.		
Cal garantir la igualtat d'oportunitats de les persones amb discapacitat: haver-ho de sol·licitar amb 24h d'antelació ja suposa una discriminació vers la resta de la ciutadania.		
Per altra banda, cal fer coincidir el requisit temporal d'aquest article amb el del 130.5		



Nº pag.	Article	Annex i/o Apartat
324	130.6	
<b>Text original</b>		
<p>El personal de les instal·lacions de venda al públic de gasolines i gasoils d'automoció en la modalitat d'autoservei ha d'atendre a les persones conductores amb discapacitat i donar-los el suport que necessitin per subministrar carburant al seu vehicle o utilitzar altres serveis, sempre que, per si mateixes o amb l'ajut de les persones que les acompanyin, no puguin fer-los efectius.</p>		
<b>Reflexió</b>		
<p>Per poder portar a terme aquesta tasca haurà de rebre formació adequada. La formació s'ha de fer de la mà de les entitats representatives de la discapacitat que són les que tenen el coneixement i l'experiència necessària per poder formar els professionals del sector en qüestió. Creiem fonamental que els professionals adquireixin una mirada inclusiva i no adaptativa dels serveis que ofereixen.</p>		

Nº pag.	Article	Annex i/o Apartat
324	131.1 Serveis de restauració	
<b>Text original</b>		
<p>Els bars i restaurants amb una capacitat autoritzada superior a 100 places, incloent les ubicades en terrasses a l'exterior, han de complir les condicions següents: (...)</p>		
<b>Reflexió</b>		
<p>Considerem oportú reduir els criteris d'ocupació en aquest article ja que aquest tipus d'equipaments són parts de la vida quotidiana. I per aquesta raó haurien d'estar més a l'abast de les persones amb discapacitat. La reducció que proposem correspon als criteris que estableix a la taula de l'annex 3d d'aquest decret.</p>		
<b>Proposta</b>		
<p>Els bars i restaurants amb una capacitat autoritzada superior a <del>100</del>50 places, incloent les ubicades en terrasses a l'exterior, han de complir les condicions següents: (...)</p>		

Nº pag.	Article	Annex i/o Apartat
325	131.1 Punt d.	
<b>Text original</b>		
<p>Un seients per a cada 50 places o fracció, amb accessoris per a persones de baixa estatura o nens que els permeti situar a la mateixa alçada que la resta de persones assegudes a la taula.</p>		

<b>Reflexió</b>
Considerem oportú reduir en nombre de places de 50 a 25 per poder mantenir la coherència amb la esmena anterior.
<b>Proposta</b>
Un seients per a cada <del>50</del> 25 places o fracció, amb accessoris per a persones de baixa estatura o nens que els permeti situar a la mateixa alçada que la resta de persones assegudes a la taula.

Nº pag.	Article	Annex i/o Apartat
325	131.2	
<b>Text original</b>		
Els bars i restaurants amb una capacitat autoritzada igual o inferior a 100 places, incloent les ubicades en terrasses a l'exterior, han de tenir accessibles com a mínim el 10% de les taules interiors i exteriors.		
<b>Reflexió</b>		
Mantenint la coherència amb les esmenes anteriors reduïm el nombre de places.		
<b>Proposta</b>		
Els bars i restaurants amb una capacitat autoritzada igual o inferior a <del>100</del> 50 places, incloent les ubicades en terrasses a l'exterior, han de tenir accessibles com a mínim el 10% de les taules interiors i exteriors		

Nº pag.	Article	Annex i/o Apartat
325	131.4	
<b>Text original</b>		
Les empreses que facin formació adreçada al personal d'establiments de restauració han de proporcionar informació en accessibilitat i atenció adequada vers les persones amb discapacitat, amb al·lèrgies o amb intoleràncies alimentàries.		
<b>Proposta</b>		
Per poder portar a terme aquesta tasca haurà de rebre formació adequada. La formació s'ha de fer de la ma de les entitats representatives de la discapacitat que són les que tenen el coneixement i l'experiència necessària per poder formar els professionals del sector en qüestió. Creiem fonamental que els professionals adquireixin una mirada inclusiva i no adaptativa dels serveis que ofereixen.		

Nº pag.	Article	Annex i/o Apartat
326	133.4 Punt c	
<b>Text original</b>		
<p>Les previsions de formació del personal, tant pel que fa a les tècniques d'acompanyament i d'informació general com, si s'ofereixen visites guiades, en l'ús de les tecnologies i els recursos per a persones amb discapacitats sensorials, com l'audiodescripció, la comunicació en llengua de signes catalana i els equips portàtils d'emissora de freqüència modulada (FM) o d'audiofreqüència per bucle magnètic.</p>		
<b>Proposta</b>		
<p>Les previsions de formació del personal, tant pel que fa a les tècniques d'acompanyament i d'informació general com, si s'ofereixen visites guiades, en l'ús de les tecnologies i els recursos per a persones amb discapacitats <del>s</del> sensorials<del>s</del>, com l'audiodescripció, la comunicació en llengua de signes catalana i els equips portàtils d'emissora de freqüència modulada (FM) o d'audiofreqüència per bucle magnètic.</p>		
<b>Reflexió</b>		
<p>Per poder portar a terme aquesta tasca haurà de rebre formació adequada. La formació s'ha de fer de la ma de les entitats representatives de la discapacitat que són les que tenen el coneixement i l'experiència necessària per poder formar els professionals del sector en qüestió. Creiem fonamental que els professionals adquireixin una mirada inclusiva i no adaptativa dels serveis que ofereixen.</p>		

Nº pag.	Article	Annex i/o Apartat
326	135.5	
<b>Text original</b>		
<p>Per garantir l'accessibilitat dels continguts, el pla d'accessibilitat ha de determinar quins són els recursos més adequats, en funció de les característiques de cada instal·lació o activitat, esdeveniment, exposició, arquitectura efímera, servei o producte analitzat. Aquests recursos han de complir les condicions desenvolupades a la secció B de l'annex 5a i poden ser (...)</p>		
<b>Proposta</b>		
<p>Per garantir l'accessibilitat dels continguts, el pla d'accessibilitat ha de determinar quins són els recursos més adequats, en funció de les característiques de cada instal·lació o activitat, esdeveniment, exposició, arquitectura efímera, servei o producte analitzat <b>i que tingui un termini d'assoliment màxim d'un any després de l'entrada en vigor d'aquest decret.</b> Aquests recursos han de complir les condicions desenvolupades a la secció B de l'annex 5a i poden ser (...)</p>		

Nº pag.	Article	Annex i/o Apartat
---------	---------	-------------------

327	133.7	
<b>Text original</b>		
Els museus ja inscrits al registre de Museus de Catalunya al moment de l'entrada en vigor d'aquest Codi s'han de dotar d'un pla d'accessibilitat en un termini màxim de 3 anys en els casos següents.		
<b>Proposta</b>		
Els museus ja inscrits al registre de Museus de Catalunya al moment de l'entrada en vigor d'aquest Codi s'han de dotar d'un pla d'accessibilitat en un termini màxim de 31 anys en els casos següents.		

Nº pag.	Article	Annex i/o Apartat
330	135.13	
<b>Text original</b>		
Els diferents canals de venda d'entrades han d'informar de la disponibilitat de localitats, numerades o no, per als espectadors amb discapacitat i dels sistemes d'accessibilitat que disposen.		
<b>Reflexió</b>		
S'ha de preveure la compra on-line de les places accessibles i/o reservades per tal de facilitar l'accés a la cultura de les persones amb discapacitat.		

Nº pag.	Article	Annex i/o Apartat
330	135.18	
<b>Text original</b>		
Quan les localitats accessibles estiguin situades únicament en les zones preferents, aquestes localitats s'han d'oferir a les persones amb discapacitat a un preu que no superi la mitjana de les diferents tarifes existents per aquella sessió		
<b>Reflexió</b>		
Recomanem millorar el redactat de manera que no generi confusió a l'hora de l'aplicació d'aquest article i que aquest no entri en conflicte amb articles del capítol d'edificació, com ara:		
- Art. 76.4 <i>En els edificis objecte de canvi d'ús, cas que la sala disposi de zones diferenciades on sigui previsible l'aplicació de preus diferents, les places accessibles, les places amb itinerari accessible i les places habilitades per a rebre servei d'audiodescripció i subtítolació s'han de distribuir de manera que n'hi hagi a cada zona.</i>		
- Art. 76.5 <i>En la resta d'edificis existents en que no es produeixi canvi d'ús, quan no sigui</i>		

*viabile amb ajustos raonables aconseguir places accessibles a totes les zones diferenciades, es pot compensar amb mesures de gestió oferint les places accessibles que cobreixen la demanda de zones de diferents preus al preu més baix corresponent a aquestes zones.*

Nº pag.	Article	Annex i/o Apartat
Pag. 331	136.1	
<b>Text original</b>		
Els serveis que s'ofereixen en sales de gimnàstica i d'activitats dirigides, en establiments d'ús esportiu que tenen una superfície útil igual o superior a 250 m2, han de reunir les condicions següents:		
<b>Proposta</b>		
Tots els serveis que s'ofereixen <del>en sales de gimnàstica i d'activitats dirigides</del> , en establiments d'ús esportiu <del>que tenen una superfície útil igual o superior a 250 m2</del> , han de reunir les condicions següents: (...)		

Nº pag.	Article	Annex i/o Apartat
Pag. 331	136.1 punt a	
<b>Text original</b>		
a) Quan contenen aparells d'exercici, com a mínim un aparell de cada tipologia que no requereixi l'ús de les extremitats inferiors ha de ser accessible, entenent com a tal el que es troba adjacent a un itinerari accessible i disposa d'un espai lateral de transferència que permet a les persones usuàries de cadira de rodes poder-lo utilitzar. El conjunt d'aparells d'exercici accessibles ha de representar un percentatge no inferior al 10% respecte del total d'aparells a disposició dels clients.		
<b>Proposta</b>		
Quan contenen aparells d'exercici, com a mínim un aparell de cada tipologia <del>que no requereixi l'ús de les extremitats inferiors</del> ha de ser accessible, <del>entenent com a tal el que es troba adjacent a un itinerari accessible i disposa d'un espai lateral de transferència que permet a les persones usuàries de cadira de rodes poder-lo utilitzar</del> . El conjunt d'aparells d'exercici accessibles ha de representar un percentatge no inferior al 10% respecte del total d'aparells a disposició dels clients.		

Nº pag.	Article	Annex i/o Apartat
Pag. 331	136.1 punt b	
<b>Text original</b>		

Com a mínim el 10% de les activitats dirigides que es programin als espais multifuncionals han de poder ser accessibles, entenent com a tals les que, amb algunes adaptacions, puguin ser seguides per persones amb discapacitat física.

Els panells informatius han d'informar de les activitats que reuneixen aquestes característiques.

**Proposta**

El 100% ~~Com a mínim el 10%~~ de les activitats dirigides que es programin als espais multifuncionals han de poder ser accessibles, entenent com a tals les que, amb algunes adaptacions **o suports**, puguin ser seguides per persones amb discapacitat física, **sensorial o del desenvolupament**.

Els panells informatius han d'informar de les activitats que reuneixen aquestes característiques.

Nº pag.	Article	Annex i/o Apartat
Pag. 331	136.1 punt c	
<b>Text original</b>		
Els espais multifuncionals que acullen activitats dirigides han de disposar de sistemes d'accessibilitat a la comunicació per facilitar a les persones sordes el gaudir de les diferents activitats que es realitzin.		
<b>Proposta</b>		
Els espais multifuncionals que acullen activitats dirigides han de disposar de sistemes d'accessibilitat a la comunicació per facilitar a les persones sordes <b>o amb altres discapacitat que ho requereixin</b> , gaudir de les diferents activitats que es realitzin.		

Nº pag.	Article	Annex i/o Apartat
Pag. 331	136.1	
<b>Text original</b>		
d) Els servei ha de tenir monitors amb formació adequada i aquests han de prestar suport a les persones amb discapacitat quan ho requereixin per poder accedir als aparells de gimnàstica o per participar en les activitats dirigides que siguin accessibles.		
<b>Proposta</b>		
d) Els serveis ha de tenir monitors/ <b>es</b> amb formació adequada i aquests/ <b>es</b> han de <b>prestar donar suport a les persones amb discapacitat quan ho requereixin per poder <del>accedir als aparells de gimnàstica o per participar en les activitats dirigides que siguin accessibles</del> fer ús de tota la instal·lació esportiva (sales de gimnàstica, activitats dirigides, piscina, jacuzzi, sauna, vestuaris, etc....), així com de tots els seus serveis. Caldrà garantir els suports personals, tècnics i materials necessaris.</b>		

Nº pag.	Article	Annex i/o Apartat
Pag. 331	136.2	
<b>Text original</b>		
<p>Quan els serveis a que fa referència l'article anterior s'ofereixen en establiments diferents d'ús esportiu i tenen caràcter complementari respecte l'ús principal, com pot ser el cas d'establiments d'ús residencial públic, han de complir condicions anàlogues a les definides a l'article anterior sempre que la superfície afectada per l'activitat sigui superior a 250 m<sup>2</sup>. Aquesta superfície inclou tant la sala d'aparells de gimnàstica, com les sales d'activitats dirigides i els vestidors si n'hi ha.</p>		
<b>Proposta</b>		
<p>Quan els serveis a que fa referència l'article anterior s'ofereixen en establiments diferents d'ús esportiu i tenen caràcter complementari respecte l'ús principal, com pot ser el cas d'establiments d'ús residencial públic, han de complir condicions anàlogues a les definides a l'article anterior <del>sempre que la superfície afectada per l'activitat sigui superior a 250</del> <del>m<sup>2</sup></del>. Aquesta superfície inclou tant la sala d'aparells de gimnàstica, com les sales d'activitats dirigides i els vestidors si n'hi ha.</p>		

Nº pag.	Article	Annex i/o Apartat
332	137.6	
<b>Text original</b>		
<p>Els elements de mobiliari i recursos específics d'ús individual que s'adoptin per resoldre les necessitats d'un alumne han de permetre la seva integració en la dinàmica de la classe sense generar discriminació.</p>		
<b>Proposta</b>		
<p>Els elements de mobiliari i recursos específics d'ús individual que s'adoptin per resoldre les necessitats d'un alumne han de permetre la seva <del>integració</del> <b>inclusió</b> en la dinàmica de la classe sense generar discriminació.</p>		

Nº pag.	Article	Annex i/o Apartat
332	138.1	
<b>Text original</b>		
<p>Els serveis de caràcter sanitari, social i assistencial han de ser accessibles i disposar dels mitjans de suport que permetin a les persones amb discapacitats accedir amb normalitat a aquests serveis i rebre una atenció apropiada.</p>		
<b>Proposta</b>		



Els serveis de caràcter sanitari, social i assistencial han de ser accessibles i disposar dels mitjans de suport que permetin a les persones amb discapacitat ~~s~~ accedir amb normalitat a aquests serveis i rebre una atenció apropiada.

Nº pag.	Article	Annex i/o Apartat
332	138.2	
<b>Text original</b>		
Les administracions públiques competents han de garantir que els serveis d'atenció de la xarxa sanitària pública i la xarxa de serveis socials públics utilitzin les mesures i mitjans de suport per a permetre la comunicació accessible i la comprensió mútua entre les persones usuàries amb discapacitats auditives, visuals o intel·lectuals i els professionals dels serveis.		
<b>Proposta</b>		
Les administracions públiques competents han de garantir que els serveis d'atenció de la xarxa sanitària pública i la xarxa de serveis socials públics utilitzin les mesures i mitjans de suport per a permetre la comunicació accessible i la comprensió mútua entre les persones usuàries amb discapacitats auditives, visuals, <b>físiques</b> o intel·lectuals i els professionals dels serveis.		

Nº pag.	Article	Annex i/o Apartat
333	138.5	
<b>Text original</b>		
a) Acompanyament: Preveure protocols o instruccions internes d'acompanyament a les persones grans i amb discapacitat, en aquells casos que ho sol·licitin i les circumstàncies ho justifiquen, en especial a les persones cegues en hospitals i centres de salut.		
<b>Proposta</b>		
a) Acompanyament: Preveure protocols o instruccions internes d'acompanyament a les persones grans i amb discapacitat, en aquells casos que ho sol·licitin i les circumstàncies ho justifiquen, en especial a les persones cegues <b>o amb altres discapacitats</b> en hospitals i centres de salut.		

Nº pag.	Article	Annex i/o Apartat
333	138.5	
<b>Text original</b>		
f) Formació: Proporcionar formació al personal, mitjançant cursets i jornades, en tècniques d'acompanyament, guia i comunicació amb les persones amb discapacitat sensorial.		

Proposta
f) Formació: Proporcionar formació al personal, <del>mitjançant cursos i jornades</del> , en tècniques d'acompanyament, guia i comunicació amb les persones amb discapacitat sensorial i amb altres discapacitats.

Nº pag.	Article	Annex i/o Apartat
333	138.5	
Text original		
g) Campanyes informatives: Preveure una varietat de formats accessibles a les campanyes de sensibilització i educació sanitària i social, que incloguin fulletons en Braille i mitjans de difusió acústics i escrits.		
Proposta		
g) Campanyes informatives: Preveure una varietat de formats accessibles a les campanyes de sensibilització i educació sanitària i social, que incloguin fulletons en Braille i mitjans de difusió acústics i escrits, així com l'ús lectura fàcil.		

Nº pag.	Article	Annex i/o Apartat
334	139 Punt c	
Text original		
Que els Plans de formació en matèria de protecció civil inclouen accions i continguts dirigits a les persones amb discapacitats, tan pel que fa a la seva pròpia formació des d'una perspectiva preventiva, com a la dels professionals que exerceixen qualsevol tasca en relació amb la protecció d'aquestes persones.		
Proposta		
Per poder portar a terme aquesta tasca haurà de rebre formació adequada. La formació s'ha de fer de la mà de les entitats representatives de la discapacitat que són les que tenen el coneixement i l'experiència necessària per poder formar els professionals del sector en qüestió. Creiem fonamental que els professionals adquireixin una mirada inclusiva i no adaptativa dels serveis que ofereixen.		

Nº pag.	Article	Annex i/o Apartat
334	140.3	
Text original		

Els requisits d'accessibilitat de les pàgines web i de les aplicacions de dispositius mòbils establerts en aquest article seran d'aplicació sempre que no suposin una càrrega desproporcionada als organismes que els han d'aplicar, d'acord amb les circumstàncies següents:

- a) Les dimensions, els recursos i la naturalesa de l'organisme concret.
- b) Els cost i benefici per part de l'òrgan del sector públic i els beneficis estimats per a les persones amb discapacitat, tenint en compte la freqüència i durada de l'ús d'aquell lloc web o d'aquella aplicació

#### Reflexió

Creiem important detallar el terme de "càrrega desproporcionada" tal com fixa l'article 7 del Real decret 1112/2018 ja que es tracta d'una norma estatal de rang superior.

De totes maneres insistim en que és important no perdre de vista el mandat de la Convenció Internacional (i la seva Observació General), on deixa molt clar que en cap cas s'eximirà de fer accessible res.

#### Apreciació general Annex a

La Fitxa d'accessibilitat pot ser una eina molt bona d'informació, seguiment i manteniment de l'accessibilitat dels serveis i dels equipaments a disposició de tota la ciutadania.

L'accés a la informació constitueix el primer anell de la cadena d'accessibilitat ja que a partir del coneixement de les condicions d'accessibilitat d'un determinat servei i/o equipament la persona pot decidir si l'hi és possible gaudir o no del mateix.

A la vegada i seguint l'esperit motivador de la Llei 13/2014 (la promoció de l'accessibilitat universal) que regeix aquest decret creiem que el fet mateix de tenir fitxa desenvolupa una tasca sensibilitzadora i de conscienciació envers l'accessibilitat universal.

Així que considerem que totes els equipaments hauríem de disposar de la fitxa sense l'aplicació de cap criteri d'ús i de superfície ni d'ocupació, sobretot en el casos de nova edificació.

Nº pag.	Article	Annex i/o Apartat
336		Annex 6a Fitxa de condicions d'accessibilitat dels establiments

Nº pag.	Article	Annex i/o Apartat
340		Annex 6b Terminis per adequar els serveis existents a les condicions establertes 1. Compatibilitat amb altres condicions exigibles

Text original

Les condicions d'aquest annex 6b s'estableixen sens perjudici de l'obligatorietat del compliment abans dels terminis indicats de les condicions d'accessibilitat exigibles en els casos següents:

a) En cas de modificació d'elements o recursos existents.

~~b) En cas que alguna persona reclami la supressió de barreres existents, justifiqui una necessitat d'ús continuat dels mitjans afectats i l'absència d'alternatives, i es valori que poden adequar-se sense requerir mesures desproporcionades.~~

#### Proposta

Proposem la eliminació del punt b) ja que la seva aplicació comportaria una sobrecàrrega per les persones amb discapacitat sobre les quals recau la responsabilitat de la reclamació de la supressió de barreres.

Nº pag.	Article	Annex i/o Apartat
341	6	Annex 6b

#### Text original

#### 6. Serveis relacionats amb el transport particular

S'estableixen els terminis màxims següents perquè les empreses que ofereixen un servei de lloguer de vehicles sense conductor, amb una flota de més de 200 vehicles, i les que ofereixen un servei de lloguer de vehicles amb conductor, amb una flota de més de 50 vehicles, compleixin les condicions indicades a l'article 130:

a) 1 any des de l'entrada en vigor d'aquest Codi:

a1. Han de tenir una oferta de vehicles amb capacitat per transportar persones no conductores amb cadira de rodes igual o superior a l'1% de la flota que gestionen.

a2. Han de tenir una oferta de vehicles adaptats per a persones conductores amb mobilitat reduïda igual o superior al 0,5% de la flota que gestionen.

a3. L'oferta indicada als punts anteriors es pot proveir mitjançant vehicles propis o mitjançant acords amb altres operadors que els garanteixi una disponibilitat suficient

b) 3 anys des de l'entrada en vigor d'aquest Codi:

b1. Com a mínim, el 0,5% dels vehicles de la flota pròpia han de tenir capacitat per transportar persones no conductores amb cadira de rodes.

c) 6 anys des de l'entrada en vigor d'aquest Codi:

c1. Com a mínim, l'1% dels vehicles de la flota pròpia han de tenir capacitat per transportar persones no conductores amb cadira de rodes.

c2. Com a mínim, el 0,5% dels vehicles de la flota pròpia han de ser adaptats

per a persones conductores amb mobilitat reduïda.
<b>Proposta</b>
<p><b>REVISAR TOT EL PERCENTATGE EXIGIBLE.</b></p> <p>Des d'ECOM valorem que, com a mínim , s'ha d'exigir de manera paulatina el mateix percentatge que als serveis de transport en taxi.</p> <p>Plantejar percentatges que ni tan sols arriben al 1% és incoherent amb el dret a la igualtat d'oportunitats.</p>

## ESMENES DEL CAPÍTOL 5 QUE ES CONSIDEREN VINCULADES A AQUEST CAPÍTOL 6 SOBRE ACCESSIBILITAT ALS SERVEIS

Nº pag.	Article	Annex i/o Apartat
291	118.4	
<b>Text original</b>		
Els establiments comercials amb una superfície superior a 250 m2 que disposen de carrets per la compra a disposició del públic, han de tenir un 5% d'unitats accessibles, amb un disseny i una ubicació adequades perquè els puguin utilitzar persones en cadira de rodes.		
<b>Proposta</b>		
És necessari replantejar el disseny dels carrets de la compra adaptats. El disseny actual no permet comprar grans quantitats de productes i segons les dimensions de la cadira de rodes pot ser totalment ineficaç.		
Aquest article hauria de estar inclòs en l'article 128. Serveis comercials – Capítol 6		

Nº pag.	Article	Annex i/o Apartat
300		5a Sessió A 11. Taules punt a1
<b>Text original</b>		
Cada plaça accessible ha de tenir un espai lliure d'obstacles frontal a la taula on es pugui inscriure un cercle de 1,20 m de diàmetre, que permeti maniobrar una cadira de rodes, ubicar-la en la seva posició i deixar espai de pas al darrera suficient.		
<b>Proposta</b>		

Cada plaça accessible ha de tenir un espai lliure d'obstacles frontal a la taula on es pugui inscriure un cercle de ~~1,20 m~~1,50 de diàmetre, que permeti maniobrar una cadira de rodes, ubicar-la en la seva posició i deixar espai de pas al darrera suficient.

Aquest article hauria de estar inclòs en l'article 131 Serveis de restauració - Capítol 6

Nº pag.	Article	Annex i/o Apartat
300		5a Sessió A 11. Taules punt b.2
<b>Text original</b>		
<p>Als llocs destinats a places accessibles, l'espai lliure a sota del tauler d'ús ha de tenir una alçada mínima de 0,70 m, una amplada mínima de 0,80 m, i una profunditat mínima de 0,60 m. Amb caràcter alternatiu, també es permet que l'alçada mínima de 0,70 m únicament es compleixi en els primers 0,40 m de profunditat i que els darrers 0,20 m tinguin una alçada igual o superior a 0,30 m.</p>		
<b>Reflexió</b>		
<p>Les mesures detallades en aquesta article fan referencia ales criteris antropomètrics del capítol 1 que considerem no adequats a al realitat ja que no tenen en compte altres tipologies de cadires de rodes com les motoritzades.</p> <p>Per aquesta les mesures no són acceptables i no s'adapten a la realitat de les cadires de rodes elèctriques.</p>		
<p>Aquest article hauria de estar inclòs en l'article 131 Serveis de restauració - Capítol 6</p>		

## CAPÍTOL 7. GESTIÓ DE L'ACCESSIBILITAT

### APRECIACIONS GENERALS DEL CAPÍTOL

El primer que volem posar de manifest és que el:

*“Reial decret legislatiu 1/2013, de 29 de novembre, pel qual s’aprova el text refós de la Llei general de drets de les persones amb discapacitat i de la seva inclusió social.”*, en la seva: *“Disposició addicional tercera. Exigibilitat de les condicions bàsiques d’accessibilitat i no discriminació”*, parla dels terminis màxims d’exigibilitat de les condicions bàsiques d’accessibilitat i no discriminació.

En concret, per a l'accés i la utilització dels espais públics urbanitzats i les edificacions:

- Espais i edificacions nous (termini: 4 de desembre de 2010).
- Espais i edificacions existents el 4 de desembre de 2010, que siguin susceptibles d'ajustos raonables (termini: 4 de desembre de 2017).

Per tant, a data d'avui, totes les edificacions tenien l'obligació de complir amb les condicions d'accessibilitat.

No obstant, entenem que les obres d'accessibilitat en edificis no haurien d'estar motivades només per la necessitat de la persona/es que hi resideix/en, sinó que han de donar compliment a les mesures de supressió de barreres establertes en aquest decret.

Per altra banda, des d'ECOM plantegem que, per facilitar la comprensió i aplicació dels continguts, caldria **reubicar articles d'aquest capítol a altres capítols existents. I, a partir d'aquí, repensar si aquest capítol com a tal és necessari amb la nova distribució de continguts**. Proposem:

- Ubicar tota la secció primera d'aquest capítol 7 com a annex del capítol 3 d'accessibilitat a la edificació.
- L'article 154 sobre aparcaments, al capítol 2 d'accessibilitat al territori, on ja es parla d'aparcaments.
- Passar els articles 155, 156, 157 i 158 al capítol 3 d'accessibilitat a la edificació, ja que allà s'estan abordant les mateixes temàtiques.
- Col·locar l'article 160 vinculat a l'articulat on es defineixen al capítol 1 el rol dels ens locals (article 3) i les competències en l'activitat d'inspecció (article 4). Així mateix, caldria referenciar tots aquests continguts d'alguna manera al Capítol 10 dedicat específicament al control, inspecció i procediment sancionador.



Nº pag.	Article	Annex i/o Apartat
343	141.1 d)	
<b>Text original</b>		
d) Que es considerin tècnicament possibles.		
<b>Reflexió</b>		
Qui hi considerarà? Preguntar a diferents empreses i/o professionals experts en matèria d'accessibilitat.		

Nº pag.	Article	Annex i/o Apartat
343	141.2 a)	
<b>Text original</b>		
a) Una obra es considera tècnicament possible quan s'ajusta a les condicions de seguretat i habitabilitat que estableix el marc normatiu vigent...		
<b>Proposta</b>		
a) Una obra es considera tècnicament possible quan s'ajusta a les condicions de seguretat, habitabilitat i <b>ús autònom</b> que estableix el marc normatiu vigent...		

Nº pag.	Article	Annex i/o Apartat
344	142.1	
<b>Text original</b>		
142.1 "...Aquest termini es pot ampliar en situacions de gran complexitat quan concorrin causes que ho justifiquin..."		
<b>Reflexió</b>		
Creiem que s'ha d'establir un límit i no deixar-ho només a decisió de la comunitat.		

Nº pag.	Article	Annex i/o Apartat
345	143.2	
<b>Text original</b>		
143.2 Es considera que la intervenció requereix actuacions desproporcionades quan el cost efectiu dividit pel nombre d'entitats i repartit durant un total de 24 mesos, d'acord amb el termini màxim de dos anys previst a l'article 17.2 de la Llei 13/2014, suposa una repercussió mensual		

mitjana superior al 35% del IRSC mensual.

#### Reflexió

En aquest punt ens trobarem una problemàtica amb els habitatges de pocs propietaris / llogaters. Dins l'àmbit rural el problema és més gran encara degut a que les cases tenen pocs propietaris / llogaters. Pensem que seria necessari alguna especificació respecte al nombre d'habitatges per edifici.

En aquest sentit, la Generalitat podria promoure convenis de col·laboració amb entitats financeres per tal d'atorgar crèdits personals sense interès als propietaris, amb l'objectiu de no demorar les obres.

Nº pag.	Article	Annex i/o Apartat
346	145.2	
<b>Text original</b>		
145.2 La persona titular de la propietat ha de traslladar la sol·licitud a la Junta de la Comunitat sense demores injustificades, sempre que les obres sol·licitades siguin proporcionades i susceptibles de ser considerades ajustos raonables.		
<b>Proposta i reflexió</b>		
Proposta:		
145.2 La persona titular de la propietat ha de traslladar la sol·licitud a la <b>propèra</b> Junta de la Comunitat sense demores injustificades, sempre que les obres sol·licitades siguin proporcionades i susceptibles de ser considerades ajustos raonables.		
Reflexió:		
S'hauria de poder fer la sol·licitud tant al propietari com al president de la comunitat a la vegada, per tal de reduir terminis. El parc actual d' habitatges no consta pràcticament d'habitatge de lloguer accessible, pel que pensem que el decret ha d'afavorir al màxim la possibilitat de fer accessible l' habitatge de lloguer.		

Nº pag.	Article	Annex i/o Apartat
346	147.1	
<b>Text original</b>		
147.1 "...Aquest termini es pot ampliar en situacions de gran complexitat quan concorrin causes que ho justifiquin..."		
<b>Reflexió</b>		
Creiem que s'ha d'establir un límit i no deixar-ho només a decisió de la comunitat.		

Nº pag.	Article	Annex i/o Apartat
347	148.3	
<b>Text original</b>		
148.3 En el cas que la propietat acrediti la desproporcionalitat de la intervenció d'acord amb el punt a) de l'article 148.2, les persones que resideixen a l'immoble poden tornar-ho a sol·licitar si consideren que han variat substancialment les circumstàncies que afecten al rendiment de l'immoble i ha transcorregut més d'un any des de la sol·licitud anterior.		
<b>Proposta</b>		
148.3 En el cas que la propietat acrediti la desproporcionalitat de la intervenció d'acord amb el punt a) de l'article 148.2, les persones que resideixen a l'immoble poden tornar-ho a sol·licitar si consideren que han variat substancialment les circumstàncies que afecten al rendiment de l'immoble <del>i ha transcorregut més d'un any des de la sol·licitud anterior.</del>		

Nº pag.	Article	Annex i/o Apartat
347	148.5	
<b>Text original</b>		
148.5 L'import de les obres assumit pel propietari de l'edifici pot ser repercutit en l'import dels lloguers en els termes previstos a la normativa d'arrendament d'aplicació a cada contracte.		
<b>Proposta</b>		
<del>148.5 L'import de les obres assumit pel propietari de l'edifici pot ser repercutit en el import dels lloguers en els termes previstos a la normativa d'arrendament d'aplicació a cada contracte.</del>		
Proposem treure'l ja queensem que és abusiu.		

Nº pag.	Article	Annex i/o Apartat
348	150	
<b>Text original</b>		
150. Autorització administrativa.		
<b>Reflexió</b>		
Creiem que la Generalitat podria oferir mediació per resoldre les situacions de desacord entre les parts (comunitat/propietari únic i persona que demana l'obra d'accessibilitat).		

Nº pag.	Article	Annex i/o Apartat
348	150.3	
<b>Text original</b>		
150.3 "En el transcurs de la tramitació de l'expedient d'autorització administrativa s'ha de donar tràmit d'audiència a la comunitat per mitjà dels seus òrgans o al propietari únic..."		
<b>Proposta</b>		
150.3 "En el transcurs de la tramitació de l'expedient d'autorització administrativa, <b>en un termini de 30 dies des de la sol·licitud d' aquesta autorització per part de l'interessat/s</b> , s'ha de donar tràmit d'audiència a la comunitat per mitjà dels seus òrgans o al propietari únic..."		

Nº pag.	Article	Annex i/o Apartat
351	155.1	
<b>Text original</b>		
155.1 Les habitacions accessibles que siguin necessàries per complir amb les condicions reglamentàriament establertes, s'han d'adjudicar a persones que utilitzin cadira de rodes o acreditin discapacitat i mobilitat reduïda, exceptuant les situacions de plena ocupació en que poden assignar-se a qualsevol client quan aquest no disposi d'altres opcions, informant-lo de les condicions d'ocupació indicades a l'article 156.2següent.		
<b>Proposta i reflexió</b>		
Proposta:		
155.1 Les habitacions accessibles que siguin necessàries per complir amb les condicions reglamentàriament establertes, s'han d'adjudicar a persones que utilitzin cadira de rodes o acreditin discapacitat <del>i mobilitat reduïda</del> , exceptuant les situacions de plena ocupació en que poden assignar-se a qualsevol client quan aquest no disposi d'altres opcions, informant-lo de les condicions d'ocupació indicades a l'article 156.2següent.		
Reflexió:		
L'establiment podria comentar a aquest client que es troba en una habitació reservada i que si més endavant aquesta és requerida per una persona amb discapacitat, podria ser reubicada en una altra habitació, o establiment de les mateixes condicions o superiors, per tal que la persona amb discapacitat pogués utilitzar la reservada.		

Nº pag.	Article	Annex i/o Apartat
352	159	
<b>Text original</b>		
Article 159. Associacions, clubs esportius i similars.		

Les activitats per a socis, que ofereixen locals i equipaments a la seva disposició, davant la petició d'un soci amb discapacitat han de dur a terme els ajustos raonables necessaris perquè pugui gaudir dels espais i serveis disponibles, en condicions d'igualtat respecte la resta de socis.

#### Proposta

Article 159. Associacions, clubs esportius i similars.

Les activitats per a socis, que ofereixen locals i equipaments a la seva disposició, ~~davant la petició d'un soci amb discapacitat~~ han de dur a terme els ajustos raonables **necessaris perquè qualsevol persona** pugui gaudir dels espais i serveis disponibles, en condicions d'igualtat ~~respecte la resta de socis~~.

## CAPÍTOL 8. TARGETES D'APARCAMENT PER A PERSONES AMB DISCAPACITAT

### APRECIACIONS GENERALS DEL CAPÍTOL

Des d'ECOM considerem molt important que s'aposti per regular l'ús de les targetes d'aparcament per a persones amb discapacitat de manera igualitària a tot el territori català.

Per altra banda, **trobem a faltar qüestions regulades a normatives ja existents o que modifiquen paràmetres en perjudici del col·lectiu.** El marc normatiu a tenir compte és

- Decret 97/2002, de 5 de març, sobre la targeta d'aparcament per a persones amb disminució i altres mesures adreçades a facilitar el desplaçament de les persones amb mobilitat reduïda (DOGC 3602, 25.3.2002).

- Reial Decret 1056/2014, de 12 de desembre, pel qual es regulen les condicions bàsiques d'emissió i ús de la targeta d'estacionament per a persones amb discapacitat.

Com a exemple, es requereix un percentatge superior per poder sol·licitar la plaça d'aparcament reservada prop del domicili o el lloc de feina.

Tal i com hem comentat a altres capítols anteriors, trobem que als articles vinculats a la targeta de transport col·lectiu i la targeta individual estan massa barrejats i dificulten molt la seva comprensió: caldria agrupar millor les condicions de cadascuna de les targetes, i no col·locar-les al redactat de manera saltejada. En aquest sentit comentar també p.ex que la targeta d'aparcament provisional hauria de constar a l'article 163.

Nº pag.	Article	Annex i/o Apartat
361	179.1	
<b>Text original</b>		
<p><b>179.1</b> Poden sol·licitar a l'ens local una plaça d'aparcament reservada d'ús individual a prop del seu domicili i/o del lloc de treball:</p> <ul style="list-style-type: none"> <li>a) Les persones que són titulars conductores d'una targeta d'aparcament.</li> <li>b) Les persones que són titulars no conductores d'una targeta d'aparcament, tenen menys de 18 anys i acrediten mobilitat reduïda.</li> <li>c) Les persones que són titulars no conductores d'una targeta d'aparcament i acrediten</li> </ul>		

mobilitat reduïda i un grau de discapacitat igual o superior al 75%.
<b>Reflexió</b>
<p><b>179.1</b> Poden sol·licitar a l'ens local una plaça d'aparcament reservada d'ús individual a prop del seu domicili i/o del lloc de treball:</p> <ul style="list-style-type: none"> <li>a) Les persones que són titulars conductores d'una targeta d'aparcament.</li> <li>b) Les persones que són titulars no conductores d'una targeta d'aparcament, tenen menys de 18 anys i acrediten mobilitat reduïda.</li> <li>c) Les persones que són titulars no conductores d'una targeta d'aparcament i acrediten mobilitat reduïda i un grau de discapacitat igual o <del>superior al 75%</del> al 65 %</li> </ul> <p>Aquest article proposa paràmetres inferiors al establerts al Decret 97/2002, de 5 de març, sobre la targeta d'aparcament per a persones amb disminució i altres mesures adreçades a facilitar el desplaçament de les persones amb mobilitat reduïda (DOGC 3602, 25.3.2002).</p>

Nº pag.	Article	Annex i/o Apartat
361	179.3	
<b>Text original</b>		
<p>L'ens local, dins el seu àmbit territorial, ha d'establir el procediment de concessió de les places reservades d'ús individual i ha de determinar els terminis i les condicions d'ús d'aquestes places. Per valorar la concessió d'una plaça d'aparcament d'ús individual, l'ens local ha de tenir en compte les circumstàncies personals, d'habitatge i de l'entorn que justifiquen la necessitat, a fi d'una correcta i equitativa organització d'aquestes places i de l'espai públic. No obstant això, l'ens local no pot establir requisits de la discapacitat, edat i barems de la persona sol·licitant més restrictius que els establerts en aquest Codi.</p>		
<b>Reflexió</b>		
<p>Aquesta disposició remet als ens locals la regulació del procediment de la concessió de les places reservades a través de les seves ordenances municipals. Aquest fet perpetua desigualtats territorials en aspectes tan bàsics com la dels drets a la reserva de places d'aparcament ja que, depenent del municipi, les persones amb mobilitat reduïda podran gaudir gratuïtament d'aquest dret o hauran de suportar uns costos afegits.</p>		



## CAPÍTOL 9. ÒRGANS DE PARTICIPACIÓ. CONSELL PER A LA PROMOCIÓ DE L'ACCESSIBILITAT.

### APRECIACIONS GENERALS DEL CAPÍTOL

Des d'ECOM valorem molt positivament l'ampliació a l'article 183.2 de la composició del Consell per a la promoció de l'accessibilitat incloent a entitats de persones amb sordceguesa i gent gran.

Tot i així, lamentem que encara no s'hagi inclòs amb la resta de col·legis professionals (tal i com també vam demanar a les esmenes lliurades el 2016), el de **Col·legi de terapeutes ocupacionals de Catalunya (COTOC)**. Aquest és un col·lectiu professional clau per a la qualitat de vida de les persones amb discapacitat, amb coneixement específic de les eines, productes de suport i adaptacions necessàries per a la seva autonomia personal. Des d'ECOM no entenem quin és el motiu de la seva exclusió en un òrgan on el seu paper ha de ser transcendental.

Nº pag.	Article	Annex i/o Apartat
370	186.6	
<b>Text original</b>		
Les memòries d'activitat presentades al Consell s'han de fer públiques a la web del Departament competent en la promoció de l'accessibilitat.		
<b>Proposta</b>		
Les memòries d'activitat presentades al Consell s'han de fer públiques a la web del Departament competent en la promoció de l'accessibilitat en un format accessible. Així mateix, s'han de publicitar a través de les xarxes socials i diferents canals de comunicació que tingui l'administració competent, i fer-les arribar en format digital a totes les parts membres del Consell.		

## CAPÍTOL 10. CONTROL, INSPECCIÓ I PROCEDIMENT SANCIONADOR

### APRECIACIONS GENERALS DEL CAPÍTOL

Considerem que aquest capítol és imprescindible per assegurar el bon compliment del Codi d'accessibilitat: sense mecanismes efectius de control i inspecció, es poden continuar perpetuant les vulneracions de drets de les persones amb discapacitat per manca d'accessibilitat, per molt marc normatiu que hi hagi.

Per aquest motiu, **considerem que s'ha de vincular aquest capítol d'alguna manera a l'article 3 del Capítol 1, així com a la Disposició transitòria del preàmbul on s'indiquen els terminis d'aplicació de l'articulat d'aquest Decret en els diferents supòsits.**

Així mateix, és molt important tipificar les infraccions en lleus, greus i molt greus i aplicar les sancions que contempla el Títol VII de la Llei 13/2014, de 30 d'octubre d'accessibilitat.

Nº pag.	Article	Annex i/o Apartat
371	189.7	
<b>Text original</b>		
189.7 El departament competent en matèria de promoció de l'accessibilitat també du a terme es actuacions d'inspecció i control en matèria d'accessibilitat en cas d'inactivitat dels ens locals en aquesta matèria o d'incompliment de llurs obligacions en aquest àmbit, sens perjudici de les competències que la Llei atribueix als altres departaments de la Generalitat.		
<b>Reflexió</b>		
Ens preocupa que els ens locals puguin desentendre les seves obligacions en matèria d'inspecció i control. En aquest cas, creiem que la Generalitat hauria d'obrir un expedient sancionador a aquest ens local.		

Nº pag.	Article	Annex i/o Apartat
372	189.10	
<b>Text original</b>		
189.10 Els òrgans competents poden encomanar l'exercici de funcions d'inspecció i control en matèria d'accessibilitat a entitats col·laboradores degudament habilitades. Els requisits, procediment i sistema d'habilitació de les entitats col·laboradores en aquesta matèria es pot establir per Ordre del departament competent en matèria de promoció de l'accessibilitat.		
<b>Reflexió</b>		
Hauria de quedar molt ben definit qui podria fer aquesta funció d'inspecció i control i prioritzar aquelles entitats col·laboradores amb experiència demostrada en matèria d'accessibilitat.		

## CAPÍTOL 11. DISTINTIU DE QUALITAT EN ACCESSIBILITAT

### APRECIACIONS GENERALS DEL CAPÍTOL

Des d'ECOM considerem que els màxims esforços del Decret, dels diferents governs i de les administracions públiques és garantir les mesures i processos adients per a que s'acompleixen els paràmetres tècnics que s'han han incloent en tot el redactat de manera obligatòria. I no portar a equívocs atorgant uns distintius de reconeixement que, en el cas dels municipis, fins i tot es consideren vàlids sense que s'hagi fet totalment accessible l'espai urbà, i sense contemplar l'accessibilitat la resta de serveis que puguin ser competència municipal (com el transport públic urbà o determinats equipaments), o espais bàsics per garantir la inclusió social en la vida quotidiana com l'habitatge, els comerços de proximitat, etc.

És a dir, el plantejament fet en aquest capítol entra en confrontació directe amb el Capítol IX de la Llei 13/2014 d'accessibilitat de Catalunya.

Nº pag.	Article	Annex i/o Apartat
374	195.1	
<b>Text original</b>		
En cada una de les categories es consideren dos nivells de distintiu de qualitat:  a) Nivell d'òptim (Acc. /*)  b) Nivell d'excel·lència (Acc. /**)		
<b>Reflexió</b>		
Es segueix incloent conceptes nous afegint més nivells d'accessibilitat.  No es determinen de manera unívoca quin són els requisits del nivell òptim i del nivell d'excel·lència.  I finalment si considerem òptim un edifici d'obra nova que no té ascensor considerem el segell poc adequat i rigorós.		

Nº pag.	Article	Annex i/o Apartat
---------	---------	-------------------

374	195.2 punt a2	
<b>Text original</b>		
<p>Complir un nombre determinat de condicions addicionals que assoleixin les puntuacions mínimes que es determinin per Ordre del Departament competent en matèria d'accessibilitat. El llistat de condicions generals i de condicions específiques per a cada ús, així com la puntuació assignada a cada condició, han de quedar definides en el reglament corresponent.</p>		
<b>Proposta</b>		
<p>No es pot valorar aquest capítol sense tenir accés a l'Ordre del Departament on es defineixen el procediment i els requisits.</p>		

Nº pag.	Article	Annex i/o Apartat
374	195.2 punt b	
<b>Text original</b>		
<p>Municipis, nuclis poblacionals, districtes o barris:</p> <ul style="list-style-type: none"> <li>a1. Disposar de Pla Municipal d'Accessibilitat</li> <li>a2. Tenir executat el Pla municipal d'accessibilitat en relació amb les vies públiques urbanitzades de l'àmbit objecte de concessió en un percentatge superior al 75%, per a l'obtenció del nivell òptim.</li> </ul>		
<b>Proposta</b>		
<p>Aquest article contradiu el propi mandat del Capítol IX de la Llei 13/2014 d'accessibilitat de Catalunya, sobre els plans d'accessibilitat: allà s'indica , a l'article 42.3 que el pla municipal d'accessibilitat ha d'incloure tots els àmbits i els territoris de la seva competència, no només el relacionat amb la via pública.</p> <p>D'altra afegim que segons la "Observación nº2 (2014)", sobre l'article 9 de la Convenció sobre els drets de les persones amb discapacitat, en l'apartat III. Obligacions dels Estats part - punto 33 - es diu que els Estats membres, en les seves normatives, han d'establir els plans i estratègies que identifiquin les barreres existents i fixin uns terminis, amb dotació de recursos humans i econòmics, per tal de eliminar-les.</p> <p>Una vegada que estiguin aprovats s'han d'aplicar i portar a terme d'una manera estricta.</p>		

Nº pag.	Article	Annex i/o Apartat
375	196.2	
<b>Text original</b>		

L'Administració de la Generalitat ha de definir per Ordre del Departament competent en matèria d'accessibilitat: (...)

**Reflexió**

No es pot valorar aquest capítol sense tenir accés a l'Ordre del Departament on es defineixen el procediment i els requisits.



Gran Via de les Corts Catalanes, 562, pral. 2a  
08011 Barcelona

Tel.: 93 451 55 50 / [ecom@ecom.cat](mailto:ecom@ecom.cat)

**[www.ecom.cat](http://www.ecom.cat)**



[facebook.com/ecomdiscapitat](https://facebook.com/ecomdiscapitat)



[@entitatecom](https://twitter.com/entitatecom)



Aquest document està subjecte a llicències Creative Commons Reconocimiento-NoComercial-CompartirIgual 4.0 Internacional. Per a veure una còpia d'aquesta llicència, visiteu [https://creativecommons.org/licenses/by-nc-sa/4.0/deed.es\\_ES](https://creativecommons.org/licenses/by-nc-sa/4.0/deed.es_ES)